

Canon

レーザビームプリンタ

Satera LBP5500

設置ガイド



最初にお読みください。

ご使用前に必ず本書をお読みください。
将来いつでも使用できるように大切に保管してください。

JPN

取扱説明書の分冊構成について

本製品の取扱説明書は、次のような構成になっています。目的に応じてお読みいただき、本製品を十分にご活用ください。



このマークが付いているガイドは、製品と同梱されている紙マニュアルです。



このマークが付いているガイドは、付属の取扱説明書 CD-ROM に収められている PDF マニュアルです。

- プリンタを設置するには
- パソコンと接続するには
- オプション品を取り付けるには

設置ガイド (本書)



- トラブルの簡単な解決方法を知るには
- プリンタの簡単な使いかたを知るには

かんたん操作ガイド



- 基本的な使いかたを知るには
- 困ったときには

ユーザーズガイド



- プリンタドライバのインストール方法を知るには

LIPS ソフトウェアガイド /スタート編



- プリンタドライバのインストール方法を知るには
- 印刷するには
- 添付ソフトウェアの使いかたを知るには

LIPS ソフトウェアガイド /本編



- 操作パネルを使ってプリンタを設定するには

LIPS 機能ガイド



別売の取扱説明書

お求めについては販売店にご相談ください。

プログラマーズマニュアル

LIPS 対応のプリンタドライバや印刷の設定プログラムなどを作成するプログラマー用の取扱説明書です。

オプション品に付属の取扱説明書

オプション品の設置のしかたや使いかたを説明しています。

本書の構成について

第 1 章 設置する前に

必ずお読みください

第 2 章 プリンタの設置

必ずお読みください

第 3 章 オプション品の取り付け

第 4 章 プリンタの動作と機能を確認する

第 5 章 付録

各部の寸法や、ソフトウェアのバージョンアップ方法、保守サービスのご案内などを掲載しています。

設置サービスのご案内

本製品の設置は、設置ガイドおよびユーザーズガイドをご一読いただくことで簡単に行えますが、設置について不安な場合や、遠隔地に設置をご希望される場合には、専門のサービスマンが設置を有償で行います。本製品をお買い上げの販売店などへ依頼してください。

-
- 本書に記載されている内容は、予告なく変更されることがあります。あらかじめ、ご了承ください。
 - 本書に万一ご不審な点や誤り、または記載漏れなどお気づきのことがありましたら、ご連絡ください。
 - 本書の内容を無断で転載することは禁止されています。

目次

はじめに	v
本書の読みかた	v
マークについて	v
キーについて	v
略称について	v
規制について	vi
商標について	vi
原稿などを読み込む際の注意事項	vi
安全にお使いいただくために	viii
設置について	viii
電源について	ix
取り扱いについて	x
保守／点検について	xi
消耗品について	xii
その他	xii

第 1 章 設置する前に

オプション品について	1-2
給紙カセット	1-2
ペーパーフィーダ	1-3
ネットワークスキャナ	1-4
拡張 RAM	1-4
バージョンアップ ROM	1-6
プリントサーバ	1-6
プログラマーズマニュアル	1-7
設置手順について	1-8
オプション品の取り付け位置	1-8
設置の手順	1-9
設置場所について	1-10
設置環境	1-10
温度／湿度条件	1-10
電源条件	1-10
設置条件	1-11
設置スペース	1-12
周囲に必要なスペース	1-12
足の位置	1-12

第2章 プリンタの設置

パッケージの内容を確認する	2-2
設置場所に運ぶ	2-3
梱包材を取り外す	2-6
カートリッジをセットする	2-13
用紙をセットする	2-23
給紙カセットに用紙をセットする	2-25
パソコンと接続する	2-34
DOS/Windows パソコンとの接続	2-34
プリンタポートに接続する場合	2-34
USB ポートに接続する場合	2-37
Macintosh パソコンとの接続	2-41
USB ポートに接続する場合	2-41
ネットワークとの接続	2-45
100BASE-TX で接続する場合	2-46
10BASE-T で接続する場合	2-47
電源コードを接続する	2-48

第3章 オプション品の取り付け

ペーパーフィーダ	3-2
梱包材を取り外す	3-3
プリンタ本体を移動する	3-8
ペーパーフィーダを取り付ける	3-11
ペーパーフィーダを取り外す	3-13
RAM/ROM	3-15
RAM、ROM の取り付け位置について	3-16
RAM を取り付ける	3-17
ROM を取り付ける	3-23
RAM、ROM の設定について	3-29
RAM または ROM を取り外す	3-29
プリントサーバ	3-31
ケーブルやコネクタの準備	3-31
プリントサーバを取り付ける	3-32
プリントサーバを取り外す	3-37

第4章 プリンタの動作と機能を確認する

動作を確認する	4-2
プリンタの動作を確認する	4-2
ステータスプリント	4-2
ステータスプリントの内容	4-4

第5章 付録

各部の寸法	5-2
索引	5-3
保守サービスのご案内	5-5
キヤノン保守契約制度とは	5-5
キヤノン保守契約制度のメリット	5-5
キヤノンサービスパックとは	5-6
キヤノンサービスパックのメリット	5-6
補修用性能部品	5-6
無償保証について	5-7
シリアルナンバーの表示位置について	5-8
ソフトウェアのバージョンアップについて	5-9
情報の入手方法	5-9
ソフトウェアの入手方法	5-9





はじめに

このたびはキヤノン LBP5500 をご購入いただき、誠にありがとうございます。本製品の機能を十分にご理解いただき、より効果的にご利用いただくために、ご使用前にこの取扱説明書をよくお読みください。また、お読みいただきました後も大切に保管してください。

本書の読みかた

マークについて

本書では、安全のためにお守りいただきたいことや取り扱い上の制限・注意などの説明に、下記のマークを付けています。

-  **警告** 取り扱いを誤った場合に、死亡または重傷を負う恐れのある警告事項が書かれています。安全に使用していただくために、必ずこの警告事項をお守りください。
-  **注意** 取り扱いを誤った場合に、傷害を負う恐れや物的損害が発生する恐れのある注意事項が書かれています。安全に使用していただくために、必ずこの注意事項をお守りください。
-  **重要** 操作上、必ず守っていただきたい重要事項や制限事項が書かれています。誤った操作によるトラブルを防ぐために、必ずお読みください。
-  **メモ** 操作の参考となることや補足説明が書かれています。お読みになることをおすすめします。

キーについて

本書では、キー名称を以下のように表しています。

- 操作パネル上のキー：[キー名称]

例：[オンライン]

[ユーティリティ]

略称について

本書に記載されている名称は、下記の略称を使用しています。

Microsoft® Windows® operating system :

Windows

キヤノン内蔵型プリントサーバ NB-5F :

プリントサーバ NB-5F

規制について

商標について

Canon、Canon ロゴ、LBP、LIPS、NetSpot は、キヤノン株式会社の商標です。

FontGallery は、キヤノン株式会社の日本における登録商標です。

Adobe、Adobe Acrobat、Adobe Reader は、Adobe Systems Incorporated（アドビ システムズ社）の商標です。

Apple、AppleTalk、EtherTalk、Mac OS、Macintosh は、米国 Apple Computer, Inc. の商標です。

IBM、AT は、米国 International Business Machines Corporation の商標です。

Microsoft、MS-DOS、Windows は、米国 Microsoft Corporation の米国および他の国における登録商標です。

Novell、NetWare® は、米国 Novell, Inc. の商標です。

UNIX は、The Open Group の米国およびその他の国における登録商標です。

Ethernet は、米国 Xerox Corporation の商標です。

NetHawk は、キヤノンイメージングシステムテクノロジーズ株式会社の商標です。

ESC/P は、セイコーエプソン株式会社の商標です。

PC-9800 シリーズは、日本電気株式会社の商標です。

その他、本書中の社名や商品名は、各社の登録商標または商標です。

原稿などを読み込む際の注意事項

以下を原稿として読み込むか、あるいは複製し加工すると、法律により罰せられる場合がありますのでご注意ください。

■ 著作物など

他人の著作物を権利者に無断で複製などすることは、個人的または家庭内その他これに準ずる限られた範囲においての使用を目的とする場合を除き違法となります。また、人物の写真などを複製などする場合には肖像権が問題となることがあります。

■ 通貨、有価証券など

以下のものを本物と偽って使用する目的で複製すること、またはその本物と紛らわしいものを作成することは法律により罰せられます。

- 紙幣、貨幣、銀行券（外国のものを含む）
- 国債証券、地方債証券
- 郵便為替証書
- 郵便切手、印紙
- 株券、社債券
- 手形、小切手
- 定期券、回数券、乗車券
- その他の有価証券

■ 公文書など

以下のものを本物と偽って使用する目的で偽造することは法律により罰せられます。

- 公務員または役所が作成した免許証、登記簿謄本その他の証明書や文書
- 私人が作成した契約書その他権利義務や事実証明に関する文書
- 役所または公務員の印影、署名または記号
- 私人の印影または署名

関係法律

- | | |
|--|--|
| <ul style="list-style-type: none">• 刑法• 著作権法• 通貨及証券模造取締法• 外国に於て流通する貨幣紙幣銀行券証券偽造変造及模造に関する法律 | <ul style="list-style-type: none">• 郵便法• 郵便切手類模造等取締法• 印紙犯罪処罰法• 印紙等模造取締法 |
|--|--|

▲安全にお使いいただくために

本製品をお使いになる前に、この「安全にお使いいただくために」をよくお読みいただき、正しくご使用ください。ここに書かれている警告・注意事項は、お使いになる人や他の人への危害、財産への損害を未然に防ぐための内容ですので、必ずお守りください。また、本書に記載されていること以外は行わないでください。

設置について

▲ 警告

- アルコール、シンナーなどの引火性溶剤の近くに設置しないでください。引火性溶剤が製品内部の電気部品などに接触すると、火災や感電の原因になります。
- 製品の上に次のような物を置かないでください。これらが製品内部の電気部品などに接触すると、火災や感電の原因になります。
製品内部に入った場合は、直ちに電源をオフにし ①、電源プラグを抜いて ②、お買い求めの販売店にご連絡ください。
 - ・ アクセサリーなどの金属物
 - ・ コップや花瓶、植木鉢などの水や液体が入った容器

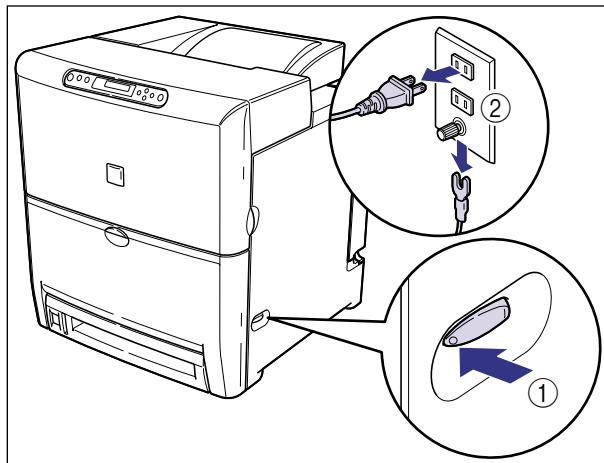

▲ 注意

- ぐらついた台の上や傾いた所などの不安定な場所、振動の多い場所に設置しないでください。落ちたり倒れたりして、けがの原因になることがあります。
- 製品には通気口がありますので、壁や物でふさがないように設置してください。またベッドやソファ、毛足の長いじゅうたんなどの上に設置しないでください。通気口をふさがれると製品内部に熱がこもり、火災の原因になることがあります。
- 製品を次のような場所に設置しないでください。火災や感電の原因になることがあります。
 - ・ 湿気やほこりの多い場所
 - ・ 調理台や加湿器のそばなど油煙や湯気があたる場所

- ・雨や雪が降りかかるような場所
- ・水道の蛇口付近などの水気のある場所
- ・直射日光のあたる場所
- ・高温になる場所
- ・火気に近い場所
- 製品を設置する場合は、製品と床面、製品と製品の間を手などを挟まないように、ゆっくりと慎重に行ってください。手などを挟むと、けがの原因になることがあります。
- インタフェースケーブルを接続する場合は、本書の指示に従って正しく接続してください。正しく接続しないと、製品の故障や感電の原因になることがあります。
- 製品を持ち運ぶ場合は、本書の指示に従って正しく持ってください。製品を落としたりして、けがの原因になることがあります。(→設置場所に運ぶ：P.2-3)

電源について

⚠ 警告

- 電源コードを傷つけたり、破損したり、加工したりしないでください。また重いものを置いたり、引っばったり、無理に曲げたりしないでください。傷ついた部分から漏電して、火災や感電の原因になります。
- 電源コードを熱器具に近づけないでください。コードの被覆が溶けて、火災や感電の原因になります。
- 濡れた手で電源プラグを抜き差ししないでください。感電の原因になります。
- タコ足配線はしないでください。火災や感電の原因になります。
- 電源コードを束ねたり、結んだりしないでください。火災や感電の原因になります。
- 電源プラグは電源コンセントの奥までしっかりと差し込んでください。しっかりと差し込まないと、火災や感電の原因になります。
- 付属の電源コード以外は使用しないでください。火災や感電の原因になります。
- アース線を接続してください。アース線を接続しないで万一漏電した場合は、火災や感電の原因になります。
- アース線を接続するときは、以下の点にご注意ください。
 - [アース線を接続してもよいもの]
 - ・電源コンセントのアース線端子
 - ・接地工事（D種）が行われているアース線端子
 - [アース線を接続してはいけないもの]
 - ・水道管…配管の途中でプラスチックになっている場合があり、その場合にはアースの役目を果たしません。ただし、水道局がアース対象物として許可した水道管にはアース線を接続できます。
 - ・ガス管…ガス爆発や火災の原因になります。
 - ・電話線のアースや避雷針…落雷のときに大きな電流が流れ、火災や感電の原因になります。
- 原則的に延長コードを使用しての接続やタコ足配線はしないでください。やむを得ず延長コードを使用したり、タコ足配線をする場合は使用者の責任において、以下の点に注意してご使用ください。誤った使いかたをすると、火災や感電の原因になります。
 - ・延長コードに延長コードの接続はしないでください。
 - ・製品を使用した状態で、電源プラグの接続部分の電圧が、定格銘版ラベル（製品背面に記載）に明示されている電圧になっているかを確認してください。

- ・延長コードは定格銘版ラベル（製品背面に記載）に明示されている製品に必要な電流値に比べて十分に余裕のあるものをご使用ください。
- ・使用時は束ねをほどき、電源コードと延長コードの接続が確実になるように奥まで電源プラグを差し込んでください。
- ・延長コードが異常に発熱していないか、定期的を確認してください。

▲ 注意

- ・表示された以外の電源電圧で使用しないでください。火災や感電の原因になることがあります。
- ・電源プラグを抜くときは、必ずプラグを持って抜いてください。電源コードを引っばると、電源コードの芯線の露出、断線など電源コードが傷つき、その部分から漏電して、火災や感電の原因になることがあります。
- ・いつでも電源プラグが抜けるように、電源プラグの周りには物を置かないでください。非常時に電源プラグが抜けなくなります。

取り扱いについて

▲ 警告

- ・製品を分解したり、改造したりしないでください。内部には高圧・高温の部分があり、火災や感電の原因になります。
- ・電気部品は誤って取り扱うと思わぬけがをして危険です。電源コードやケーブル類、製品内部のギアや電気部品に子供が触れないように注意してください。
- ・異常な音が出たり、煙が出たり、熱が出たり、変なおいがした場合は、直ちに電源をオフにし、電源プラグを抜いてお買い求めの販売店にご連絡ください。そのまま使用すると、火災や感電の原因になります。
- ・製品の近くでは可燃性のスプレーなどは使用しないでください。スプレーのガスなどが製品内部の電気部品などに接触すると、火災や感電の原因になります。
- ・製品を移動させる場合は、必ず電源をオフにし、電源プラグを抜き、インタフェースケーブルを取り外してください。そのまま移動すると、電源コードやインタフェースケーブルが傷つき、火災や感電の原因になります。
- ・製品内部にクリップやホッチキスの針などの金属片を落とさないでください。また、水、液体や引火性溶剤（アルコール、ベンジン、シンナーなど）をこぼさないでください。これらが製品内部の電気部分に接触すると、火災や感電の原因になります。これらが製品内部に入った場合は、直ちに電源をオフにし、電源プラグを抜いてお買い求めの販売店にご連絡ください。
- ・電源をオンにした状態で USB ケーブル接続するときは、アース線が接続されていることを確認してから行ってください。アース線が接続されていない状態で行うと、感電の原因になります。
- ・電源をオンにした状態で USB ケーブルを抜き差しするときは、コネクタの金属部分に触れないでください。感電の原因になります。

▲ 注意

- ・製品の上に重いものを置かないでください。置いたものが倒れたり、落ちてけがの原因になることがあります。
- ・メインボードや拡張ボード、RAM、ROM の取り扱いには注意してください。メインボードや拡張ボード、RAM、ROM の角や部品の鋭利な部分に触れると、けがの原因になることがあります。
- ・夜間などで長時間で使用にならない場合は、安全のため電源をオフにしてください。また、連休などで長時間で使用にならない場合は、安全のため電源をオフにし、電源プラグを抜いてください。

- レーザー光は、人体に有害となる恐れがあります。そのため本製品では、レーザー光はレーザーユニット内にカバーで密閉されており、お客様が通常の操作をする場合にはレーザー光が漏れる心配は全くありません。安全のために以下の注意事項を必ずお守りください。
 - ・ 本書で指示された以外のカバーは、絶対に開けないでください。
 - ・ レーザーユニットのカバーに貼ってある注意ラベルをはがさないでください。
 - ・ 万一レーザー光が漏れて目に入った場合、目に障害が起こる原因になることがあります。

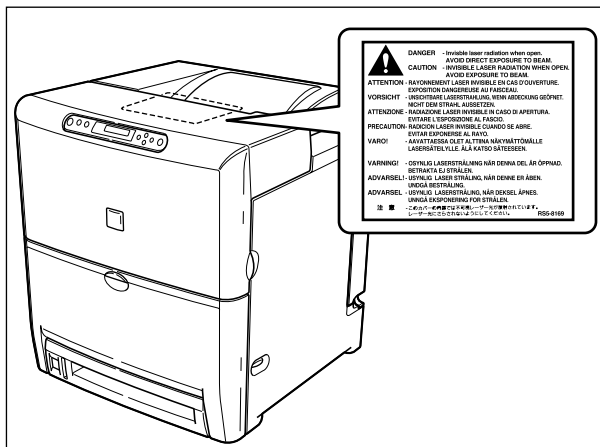

保守／点検について

▲ 警告

- 清掃のときは、電源をオフにし、電源プラグを抜いてください。火災や感電の原因になります。
- 電源プラグを定期的に抜き、その周辺およびコンセントにたまったほこりや汚れを、乾いた布で拭き取ってください。ほこり、湿気、油煙の多いところで、電源プラグを長期間差したままにすると、その周囲にたまったほこりが湿気を吸って絶縁不良となり、火災の原因になります。
- 清掃のときは、必ず水または水で薄めた中性洗剤を含ませて固く絞った布を使用してください。アルコール、ベンジン、シンナーなどの引火性溶剤は使用しないでください。引火性溶剤が製品内部の電気部品などに接触すると、火災や感電の原因になります。
- 製品内部には高圧になる部分があります。紙づまりの処理など内部を点検するときは、ネットワークス、プレスレットなどの金属物が製品内部に触れないように点検してください。やけどや感電の原因になります。
- 使用済みのカートリッジや ETB ユニートを火中に投げないでください。カートリッジ内に残ったトナーに引火して、やけどや火災の原因になります。

▲ 注意

- 製品内部の定着器周辺は、使用中に高温になります。紙づまりの処理など内部を点検するときは、定着器周辺に触れないように点検してください。やけどの原因になることがあります。

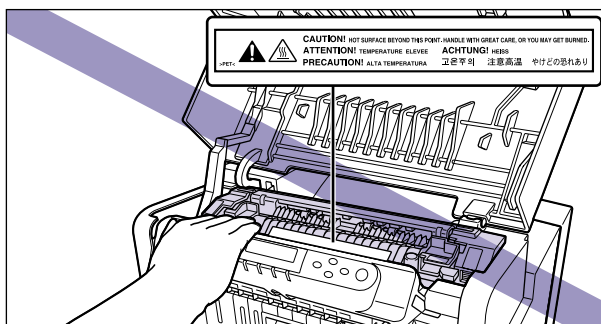

- 紙づまり処理やカートリッジを交換するときは、トナーで衣服や手を汚さないように注意してください。衣服や手が汚れた場合は、直ちに水で洗い流してください。温水で洗うとトナーが定着し、汚れがとれなくなることがあります。
- 紙づまりで用紙を製品内部から取り除くときは、紙づまりしている用紙の上ののっているトナーが飛び散らないように、丁寧に取り除いてください。トナーが目や口などに入ることがあります。トナーが目や口に入った場合は、直ちに水で洗い流し、医師と相談してください。
- 用紙を補給するときや紙づまりを取り除くときは、用紙の端で手を切ったりしないように、注意して扱ってください。

消耗品について

▲ 警告

- カートリッジを火中に投げないでください。トナーに引火して、やけどや火災の原因になります。
- カートリッジ、用紙は火気のある場所に保管しないでください。トナーや用紙に引火して、やけどや火災の原因になります。

▲ 注意

カートリッジなどの消耗品は幼児の手が届かないところへ保管してください。もしカートリッジ内のトナーを飲んだ場合は、直ちに医師と相談してください。

その他

▲ 警告

心臓ペースメーカーをご使用の方へ

- 本製品から微弱な磁気が出ています。心臓ペースメーカーをご使用の方は、異常を感じたら本製品から離れてください。そして、医師にご相談ください。

設置する前に

この章では、本プリンタに装着可能なオプション品の紹介と取り付け手順、設置場所の決めかたについて説明しています。

オプション品について	1-2
給紙カセット	1-2
ペーパーフィーダ	1-3
ネットワークスキャナ	1-4
拡張 RAM	1-4
バージョンアップ ROM	1-6
プリントサーバ	1-6
プログラマーズマニュアル	1-7
設置手順について	1-8
オプション品の取り付け位置	1-8
設置の手順	1-9
設置場所について	1-10
設置環境	1-10
設置スペース	1-12

オプション品について

本プリンタの機能をフルに活かしてお使いいただくために、次のようなオプション品を用意しています。必要に応じてお買い求めください。オプション品については、本プリンタをお買い求めになった販売店にお問い合わせください。

給紙カセット

給紙カセットには、500 枚ユニバーサルカセットがあり、定形サイズ（A4、B5、A5、リーガル、レター、エグゼクティブ）および定形外のサイズ（幅 148.5mm または 182.0 ~ 216.0mm、長さ 210.0 ~ 356.0mm）の普通紙を最大で約 500 枚（64g/m²）までセットできます。

500 枚ユニバーサルカセット UC-85 は、プリンタ本体の標準カセット（カセット 1）と差し替えて使用します。

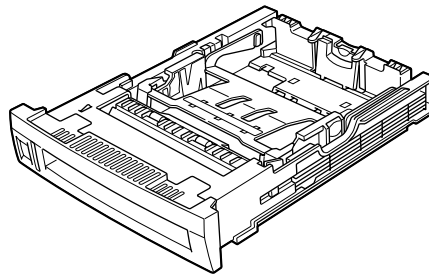

500枚ユニバーサルカセットUC-85

- 重要**
- A5 サイズまたは幅が 148.5mm のユーザペーパーは、図のように給紙カセットの最大積載枚数（約 500 枚）の約半分（積載制限マークから 16mm 下）までセットすることができます。この積載制限を超えた場合、給紙不良の原因となります。

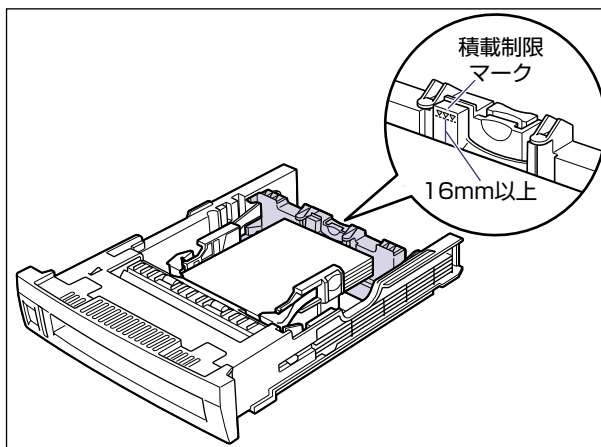

ペーパーフィーダ

ペーパーフィーダユニットは、500 枚ペーパーフィーダと 500 枚給紙カセットがセットになっています。

プリンタ本体の底面に 1 つ取り付けることができます。500 枚給紙カセットには、定形サイズ（A4、B5、A5、リーガル、レター、エグゼクティブ）および定形外のサイズ（幅 148.5mm または 182.0 ~ 216.0mm、長さ 210.0 ~ 356.0mm）の普通紙を最大で約 500 枚（64g/m²）までセットできます。

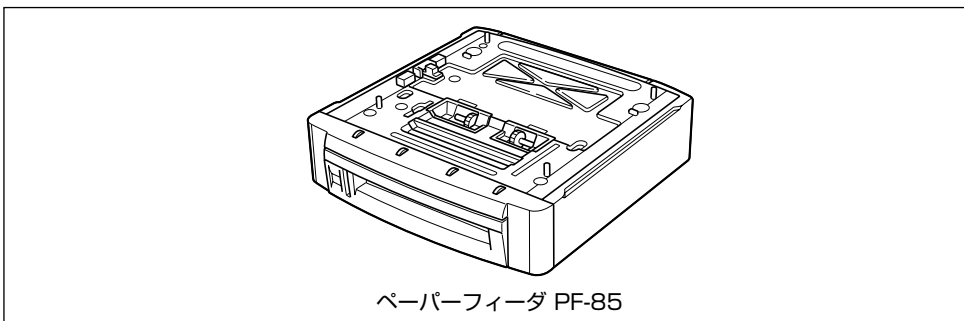

- メモ**
- ペーパーフィーダユニットは、LBP5500 専用です。他の機種用のペーパーフィーダユニットは使用できません。
 - ペーパーフィーダユニットは、2 台以上取り付けることはできません。
 - ペーパーフィーダユニットの取り付けかたについては、「ペーパーフィーダ」(→ P.3-2)を参照してください。

ネットワークスキャナ

ネットワークスキャナを本プリンタに接続すると、ネットワークスキャナでダイレクトに文書を読み込みプリントするコピー機能が使えます。また、ネットワークスキャナはインターネットを介して、文書を電子メールで送信することができる機能も備えております。ネットワークスキャナの操作方法などについては、ネットワークスキャナに付属の取扱説明書を参照してください。

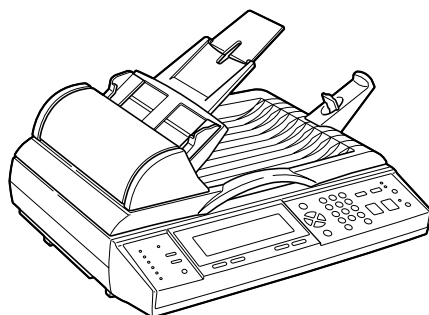

ネットワークスキャナ

拡張 RAM

拡張 RAM は、メモリ容量を拡張するための増設メモリです。

本プリンタはメインメモリ 32MB、グラフィックメモリ 32MB を標準装備しています。メインメモリは、描画処理用のメモリで「23 ダウンロード メモリフル」、「26 システムメモリ フル」、「28 ビョウガメモリ フル」、「32 リョウメン フカノウ」、「33 ワークメモリ フル」、「36 カイチョウ テイカ」、「38 ガシツテイカ」などのエラーメッセージが表示されてプリントできないときに増設します。グラフィックメモリは、メインメモリで作成したプリント用のデータを一時的に記憶しておくためのメモリで「39 G-RAM フル」が表示されてプリントできないときに増設します。

拡張 RAM はメインメモリ用、グラフィックメモリ用の専用スロットがあり、それぞれ 1 個ずつ増設可能で、メモリ総容量をメインメモリ、グラフィックメモリとも最大 256MB まで増やすことが可能です。

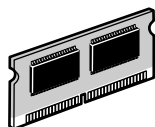

64MB (RD-64MS)

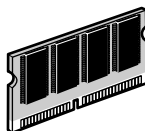

128MB (RD-128MS)

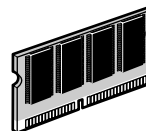

256MB (RD-256MS)

●メインメモリ増設時の印字保証サイズ

拡張 RAM	取り付け後の容量	印字保証サイズ
なし	32MB	B5 × 2
64MB	96MB	リーガル × 4
128MB	160MB	A4 × 8
256MB	256MB	B5 × 16

●グラフィックメモリ増設時の印字保証サイズ

拡張 RAM	取り付け後の容量	印字保証サイズ
なし	32MB	A4 × 2
64MB	96MB	B5 × 8
128MB	160MB	リーガル × 8
256MB	256MB	A4 × 16

表中の印字保証サイズは、「印字動作」を「ガシツ ユウセン」、「両面印刷」を「シナイ」、「データ処理」を「ファイン」、「階調処理」を「ヒョウジュン」に設定した場合のカラープリント時の値です。

用紙サイズ（面積）は大きい順に、リーガル、A4、レター、エグゼクティブ、B5、A5、往復ハガキ、洋形 4 号封筒、洋形 2 号封筒、ハガキです。

👉 重要

- 拡張 RAM は、必ず本プリンタに対応した 3.3V 用 SDRAM DIMM をご使用ください。キヤノン製拡張 RAM (RD-64MS、RD-128MS、RD-256MS) のご使用をおすすめします。

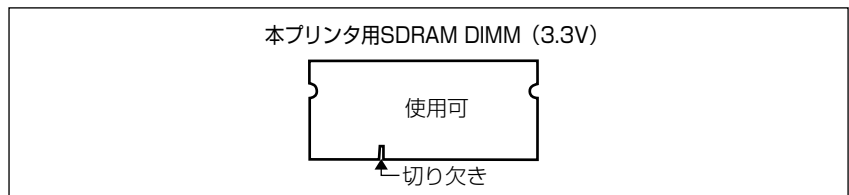

- 従来の拡張 RAM DIMM (RD-4M、RD-8M、RD-16M、RD-4ME、RD-8ME、RD-16ME、RD-16ML、RD-32ML、RD-64ML) は、使用できません。誤って使用した場合は、正しく動作しません。

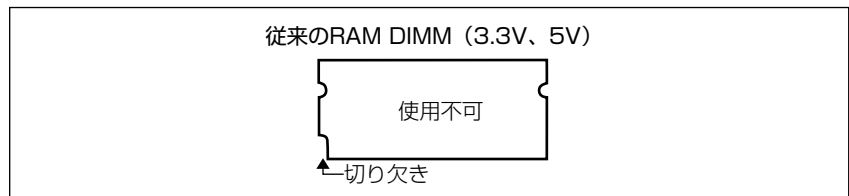

- **メモ** 印字保証サイズについては、LIPS 機能ガイド「第 3 章 共通セットアップメニューの設定項目」を参照してください。
- 本プリンタに 256MB (RD-256MS) を取り付けただけの場合、総容量は 288MB になりますが、使用可能な容量は 256MB までです。
- オーバレイなどの大量の登録データを処理する場合にも拡張 RAM (メインメモリ) の増設が必要です。
- メインメモリとグラフィックメモリはそれぞれ別のスロットに取り付けますので、1 つの拡張 RAM をメインメモリとグラフィックメモリで共有することはできません。
- 拡張 RAM の取り付けかたについては、「RAM/ROM」(→ P.3-15) を参照してください。

バージョンアップ ROM

フォントを搭載するための ROM です。1 枚の ROM に平成明朝体™W3、平成角ゴシック体™W5、丸ゴシック体、LinePrinter、Garland、Courier の書体が収録されています。このバージョンアップ ROM を取り付けることにより、LIPS IV、LIPS III、LIPS II+に対応可能となり、ESC/P エミュレーションモードも使用可能になります。本プリンタには、このバージョンアップ ROM を 1 個のみ増設可能です。

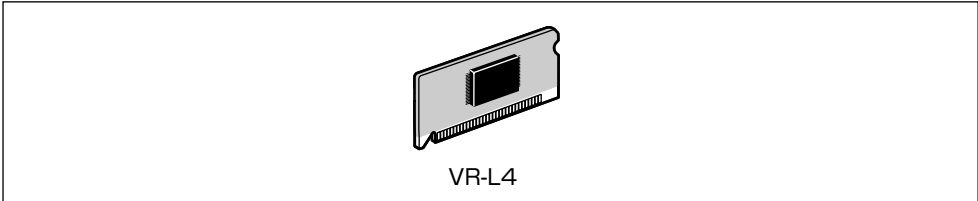

- **メモ** バージョンアップ ROM の取り付けかたについては、「RAM/ROM」(→ P.3-15) を参照してください。

プリントサーバ

プリントサーバは、本プリンタを LAN に接続するためのプリンタ内蔵型ネットワークボードです。IPX/SPX、TCP/IP、NetBIOS/NetBEUI、AppleTalk のプロトコルに対応したものがありますので、Windows、Macintosh、UNIX、NetWare、イントラネットなど幅広い LAN システムに対応可能です。専用のネットワーク管理ソフト「NetSpot Device Installer」や「NetSpot Console」はプリンタに標準同梱されています。

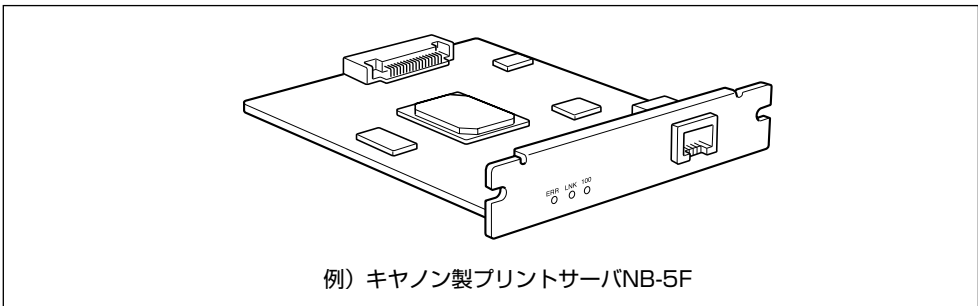

- ☎ **メモ** ● 装着できるプリントサーバについては、「パソコンと接続する」(→ P.2-34)を参照してください。
- プrintサーバの取り付けかたについては、「プリントサーバ」(→ P.3-31)を参照してください。

プログラマーズマニュアル

本プリンタ用のプリンタドライバや印刷設定プログラムなどを作成するための、プログラマー用の取扱説明書です。次の3種類が用意されています。

プログラマーズマニュアル「ソフトウェア概説書 4.2」

(LIPS コマンドの概要を知るための取扱説明書)

プログラマーズマニュアル「コマンドリファレンス 4.2」

(LIPS コマンドの手引き)

プログラマーズマニュアル「クックブック 4.2」

(プログラムサンプル集)

- ☎ **メモ** LIPS IV のプログラマーズマニュアルは、キヤノンホームページからダウンロードすることができます。

設置手順について

1

設置する前に

本プリンタは、取り付けるオプション品によって、設置する手順が異なります。お買い求めになったオプション品の内容を確認し、次表の手順で作業を行ってください。

オプション品の取り付け位置

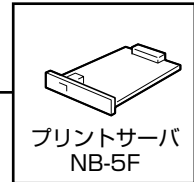
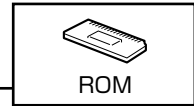
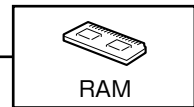
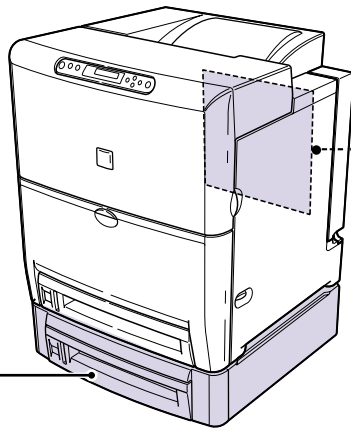
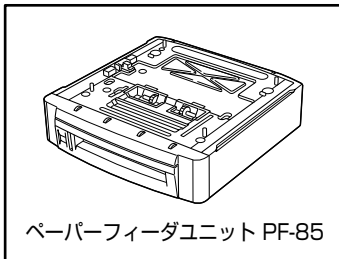

設置の手順

お客様の設置状況に合わせ、該当する手順にそって作業を進めてください。オプション品を取り付けない場合は、(オプション)と表記された手順は読み飛ばしてください。

- 1 ペーパーフィーダの設置 (→P.3-2) (オプション)
- 2 プリンタ本体の設置 (→P.2-3)
- 3 カートリッジのセット (→P.2-13)
- 4 用紙のセット (→P.2-23)
- 5 ネットワークスキャナの取り付け (→付属の取扱説明書) (オプション)
RAM/ROMの取り付け (→P.3-15)
プリントサーバの取り付け (→P.3-31)
- 6 本体とパソコンの接続 (→P.2-34)
- 7 電源コード、アース線の接続 (→P.2-48)

設置場所について

本プリンタを安全かつ快適にご使用いただくために、「設置環境」に記載されている「温度／湿度条件」、「電源条件」、「設置条件」を満たした場所に設置してください。

重要 本プリンタを設置する前に、「安全にお使いいただくために」(→ P.viii)を必ずお読みください。

設置環境

本プリンタの設置場所は、次の環境条件を考慮の上、お選びください。

温度／湿度条件

温度、湿度が次の範囲内の場所でご使用ください。

- 周囲温度：10～30℃
- 周囲湿度：10～80%RH（結露のないこと）

重要 ● 次のような場合は、プリンタ内部に水滴が生じる（結露）ことがあります。本プリンタを周囲の温度や湿度に慣らすために、1時間以上放置してからご使用ください。
・本プリンタが設置されている部屋を急激に暖めた場合
・本プリンタを温度や湿度が低い場所から高い場所へ移動させた場合
● プリンタ内部に水滴が生じると、用紙の搬送に不具合が起こり、紙づまりの原因となったり、プリント不良となることがあります。また「5F-nn サービスコール」というメッセージが表示され、プリント処理が停止することがあります。詳しくは、ユーザーズガイド「第5章 困ったときには」を参照してください。

■ 超音波加湿器をご使用のお客様へ

超音波加湿器をご使用の際に、水道水や井戸水をご使用になりますと、水中の不純物が大気中に放出され、プリンタの内部に付着して画像不良の原因となります。ご使用の際には、純水など不純物を含まない水のご使用をおすすめします。

電源条件

本プリンタの最大消費電力は1115W*以下です(AC100V±10%、50/60Hz±2Hz)。電氣的なノイズや許容範囲を超える電源電圧の降下は、本プリンタだけでなく、パソコン本体の誤作動やデータ消失の原因になることがあります。

*注：フルオプション装着時（ネットワークスキャナを除く）は1272W以下です。ただしこの値は、起動時の瞬間的なピークを除いた値です。

電源を接続するときは、次の事項をお守りください。

- 必ず15A以上の電源コンセントに、プリンタの電源を接続してください。
- アース線を接続してください。

お使いの電源について不明な点があれば、ご契約の電力会社またはお近くの電気店などにご相談ください。

⚠ 警告 必ずアース線を接続してください。アース線を接続しないで万一漏電した場合は、火災や感電の原因になります。

- 👉 重要**
- 一つの電源コンセントを本プリンタ専用に使ってください。同一電源コンセント上の他の差し込み口は、使用しないでください。(本プリンタのオプション品を接続する場合は除く)
 - パソコン本体の補助コンセントに電源を接続しないでください。
 - 複写機やエアコン、シュレッダーなど、消費電力の大きな機器や電氣的ノイズを発生する機器と同じコンセントに電源を接続しないでください。

設置条件

本プリンタは、次のような場所に設置してください。

- 十分なスペースが確保できる場所
- 風通しがよい場所
- 平坦で水平な場所
- 本プリンタおよびオプション品の質量に耐えられる十分な強度のある場所

⚠ 警告 アルコール、シンナーなどの引火性溶剤の近くに設置しないでください。引火性溶剤が製品内部の電気部品などに接触すると、火災や感電の原因になります。

- ⚠ 注意**
- 本プリンタを次のような場所に設置しないでください。火災や感電の原因になることがあります。
 - ・ 湿気やほこりの多い場所
 - ・ 調理台や加湿器のそばなど油煙や湯気があたる場所
 - ・ 雨や雪が降りかかるような場所
 - ・ 水道の蛇口付近などの水気のある場所
 - ・ 直射日光のあたる場所
 - ・ 高温になる場所
 - ・ 火気に近い場所
 - ぐらついた台の上や傾いた所など不安定な場所、振動の多い場所には設置しないでください。落ちたり、倒れたりして、けがの原因になることがあります。

- 👉 重要**
- 本プリンタは次のような場所に設置しないでください。故障の原因となることがあります。
- ・ 急激な温度変化や湿度変化がある場所や結露の発生する場所
 - ・ 風通しの悪い場所
 - ・ 磁気や電磁波を発生する機器の近く
 - ・ 実験室など、化学反応を起こすような場所
 - ・ 空気中に、塩分やアンモニアガスなどの腐食性または毒性のガスを含んでいるような場所
 - ・ 本プリンタおよびオプション品の質量で歪んだり、沈む可能性のある場所（じゅうたん、畳などの上）

設置スペース

本プリンタの周囲には、次のような空間を確保し、本プリンタの質量に耐えられる場所を選んで設置してください。各部の寸法、および周囲に必要な寸法、足の位置は次のようになっています。

1
設置する前に

周囲に必要なスペース

■ 標準状態

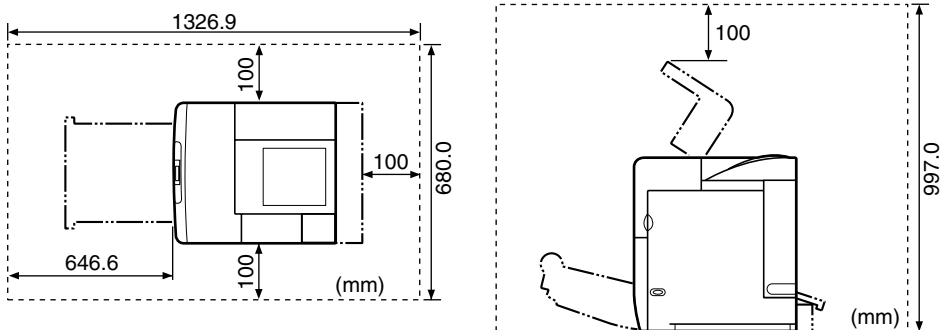

■ ペーパーフィーダ装着状態

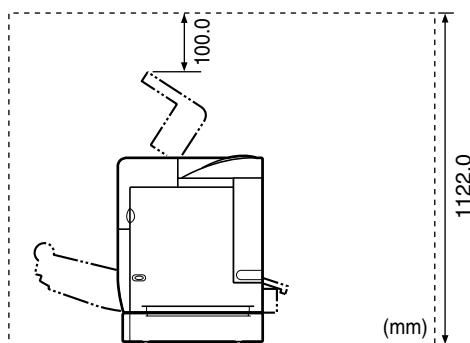

足の位置

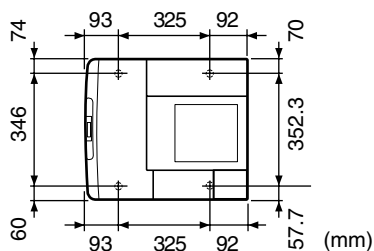

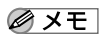

プリンタ本体のゴム足の高さは 3.5mm、先端の直径は 26mm (プリンタ前側)、20mm (プリンタ後側) です。

1

設置する前に

プリンタの設置

この章では、本プリンタをパッケージから取り出して設置するまでの手順について説明しています。オプション品を同時に取り付ける場合には、第 3 章「オプション品の取り付け」と併せてお読みください。

パッケージの内容を確認する	2-2
設置場所に運ぶ	2-3
梱包材を取り外す	2-6
カートリッジをセットする	2-13
用紙をセットする	2-23
給紙カセットに用紙をセットする	2-25
パソコンと接続する	2-34
DOS/Windows パソコンとの接続	2-34
Macintosh パソコンとの接続	2-41
ネットワークとの接続	2-45
電源コードを接続する	2-48

パッケージの内容を確認する

プリンタを設置する前に、パッケージに以下のものがすべて揃っているかを確認してください。万一、不足しているものや破損しているものがあつた場合には、お買い求めの販売店までご連絡ください。

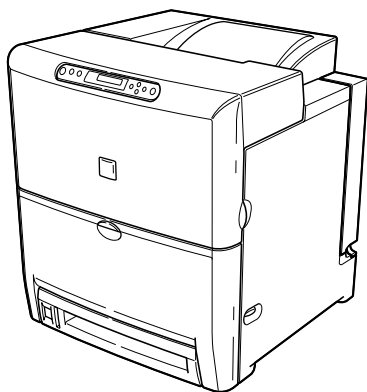

プリンタ本体
(給紙カセット、ETBユニットは取り付けられています。)

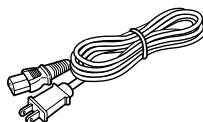

電源コード

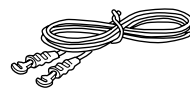

アース線

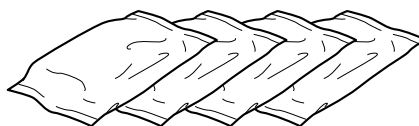

カートリッジ×4
(EP-85カートリッジ (ブラック、シアン、イエロー、マゼンタ))

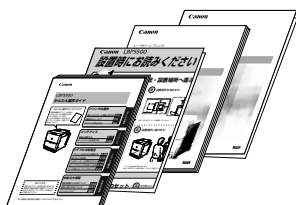

取扱説明書
■ かんたん操作ガイド
■ 設置ガイド
■ 設置時にお読みください
■ LIPSソフトウェアガイド
／スタート編



LIPS IV User Software CD-ROM
■ プリンタドライバ
■ ユーティリティソフト



取扱説明書CD-ROM
■ 設置ガイド
■ ユーザーズガイド
■ LIPSソフトウェアガイド
／本編
■ LIPS機能ガイド



FontGallery Deluxe CD
全書体見本



保証登録書/封筒セット



用紙サイズ表示板

✕モ 本プリンタにはプリンタケーブルは付属していません。お使いのパソコン、または接続方法に合わせてご用意ください。

設置場所に運ぶ

設置場所が確保できたら、本プリンタをパッケージから取り出し、設置場所へ運びます。

- **重要** ● 本プリンタを設置する場合は、本体の質量に耐えられる机などに設置してください。
- 本プリンタおよびオプション品の質量で歪んだり、沈む可能性のある場所（じゅうたん、畳などの上）には設置しないでください。
- オプションのペーパーフィーダを取り付けるときは、プリンタ本体をパッケージから取り出す前にペーパーフィーダを設置してください。ペーパーフィーダの設置方法については、「ペーパーフィーダ」（→ P.3-2）を参照してください。

1 プリンタ本体をパッケージから取り出します。

- **重要** ● プリンタ本体の取り出し作業は、周囲に十分なスペースがある広い場所で、必ず 2 人以上で行ってください。

2 プリンタ本体を設置場所へ運びます。

プリンタ本体下部にある運搬用取っ手に 2 人以上で手を掛け、同時に持ち上げて設置場所に運びます。

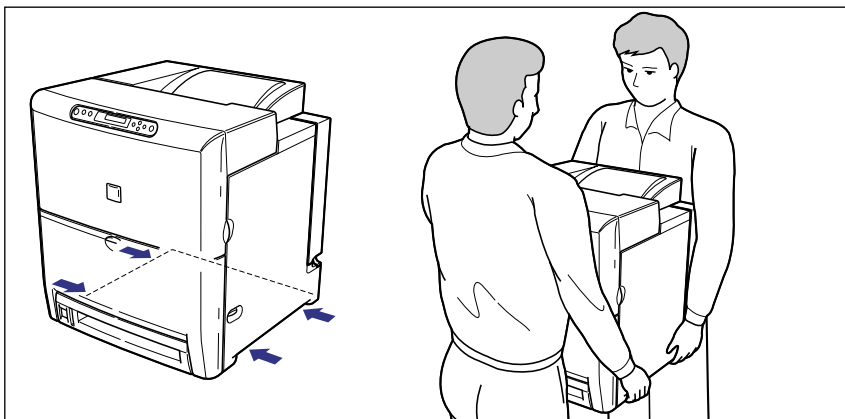

- ▲ **注意** ● 本プリンタは、カートリッジを取り付けていない状態で約 35kg あります。必ず 2 人以上で、腰などを痛めないように注意して持ち運んでください。

- 絶対に給紙カセットやカセット保護カバーなど、運搬用取っ手以外の部分を持たないでください。落としてけがの原因になることがあります。

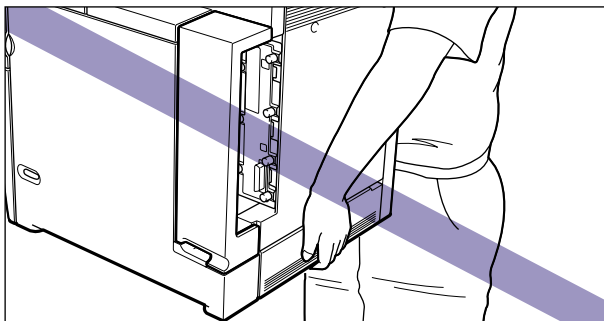
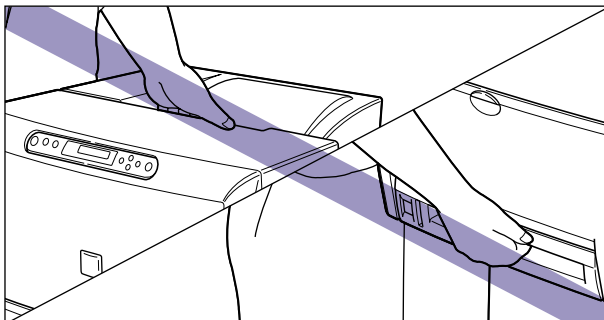

- 本プリンタは、本体前面側が重くなっています。持ち上げるときにバランスをくずさないよう注意してください。落としてけがの原因になることがあります。

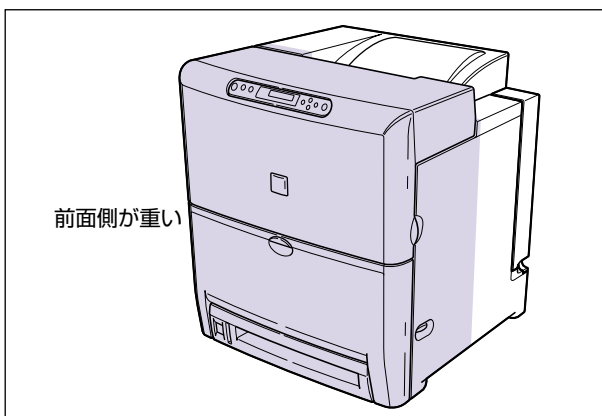

重要 給紙トレイやカバーを止めてあるテープは、付けたまま持ち運んでください。

3 設置場所にゆっくりとおろします。

注意 プリンタはゆっくりと慎重におろしてください。手などを挟むと、けがの原因になることがあります。

重要

設置場所には、オプション品の取り付けやケーブルの接続などを行うためのスペースを確保しておいてください。

梱包材を取り外す

本プリンタには、輸送時の振動や衝撃から装置を守るために、テープや梱包材が取り付けられています。設置場所へ運んだら、これらのテープや梱包材を取り外してください。

- 重要**
- プリンタ内部に梱包材が残っていると、動作時に印字不良や故障の原因になります。必ず手順にしたがって梱包材を残さずに取り外してください。
 - 取り外した梱包材は、移転や移設、修理などの輸送時に必要になります。なくさないよう大切に保管しておいてください。

- 1** 前上カバーや前下カバー、電源スイッチを止めているテープを取り外します。

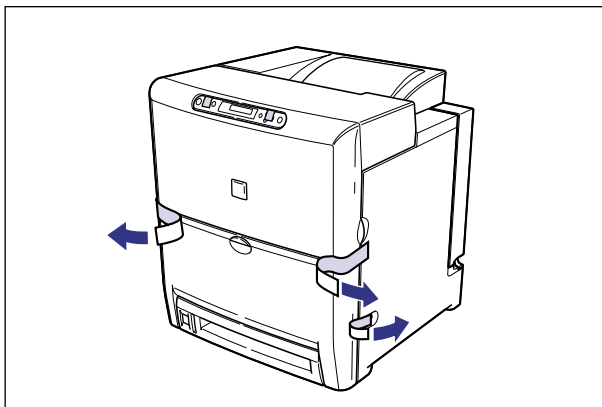

2 前上カバーを開け、内部の保護シートを取り外します。

前上カバーは左右の取っ手を両手で持って、止まるまでいっぱいに開けます。

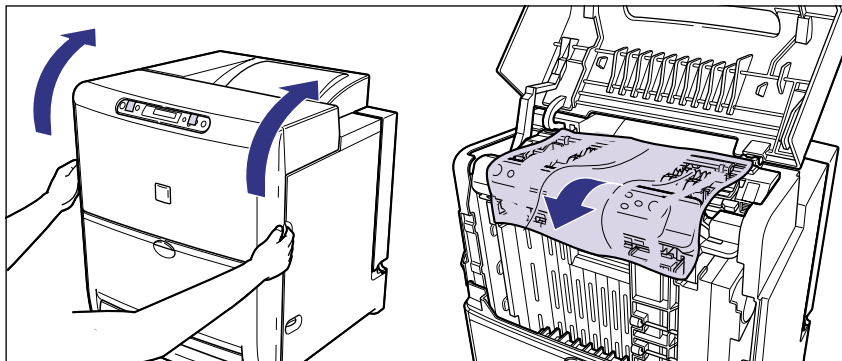

重要 不用意に前上カバーに触れて前上カバーが閉まらないように気をつけてください。

3 緑色のラベルが貼られているレバーを持って、定着器のカバーを開けます。

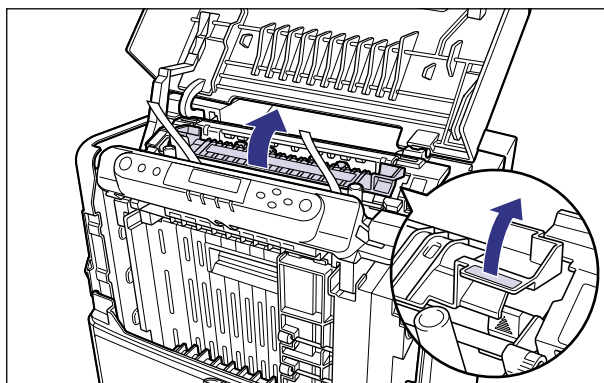

4 定着器のカバー内部の梱包材を取り外します。

図のように梱包材の両側にある▲マークの付いた部分を持ち上げて、取り外します。

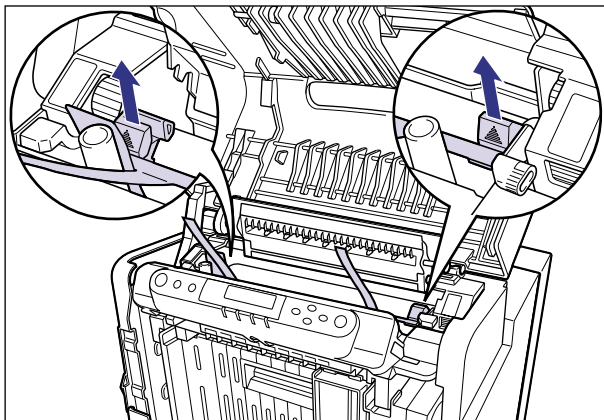

5 前下カバーを開けます。

前下カバーは、両手で持って止まるまでいっぱいを開けます。

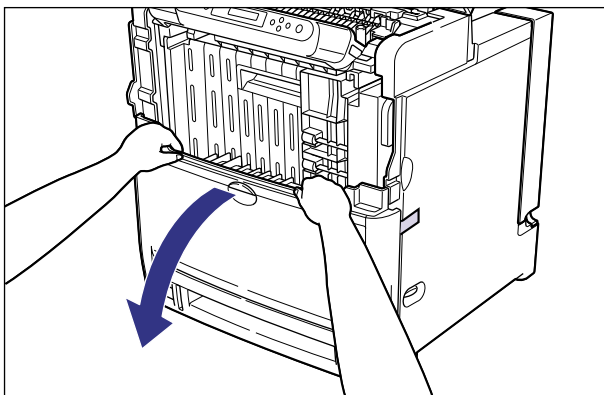

6 前下カバー内部のテープを取り外します。

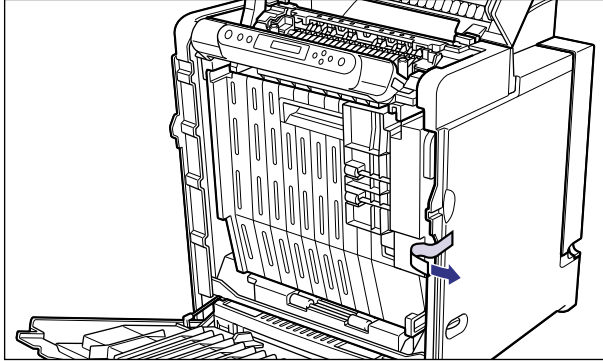

7 前下カバーを閉め ①、前上カバーを閉めます ②。

前上カバーは左右の取っ手を両手で持ってゆっくりと確実に閉めます。

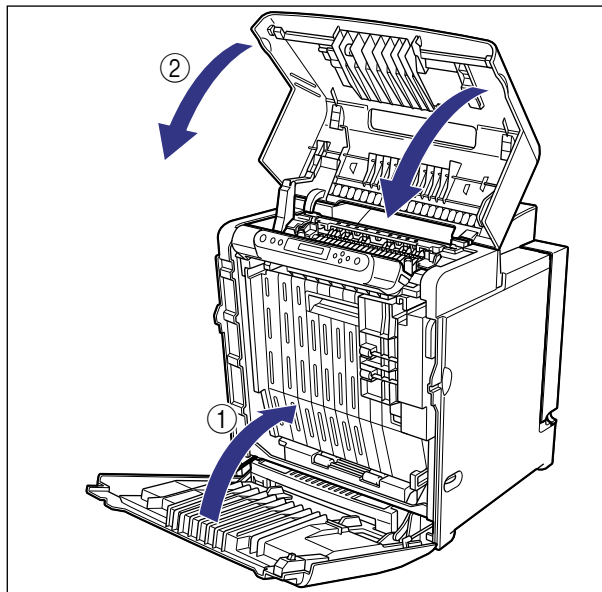

8 給紙カセットを引き出します。

給紙カセットは途中まで前面の取っ手を持って引き出してから、図のように両手で持って引き出します。

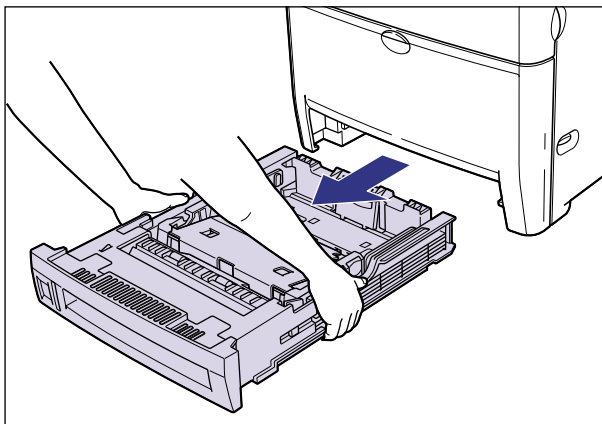
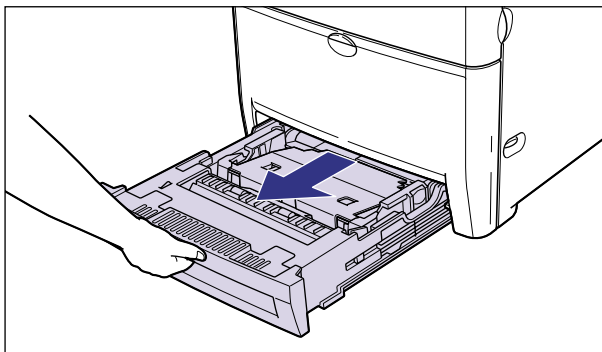

👉 重要

- 給紙カセットは重いので両手でしっかり持ってください。
- 取り出した給紙カセットは、水平で安定した場所に置いてください。

9 給紙カセット内部の梱包材を取り外します。

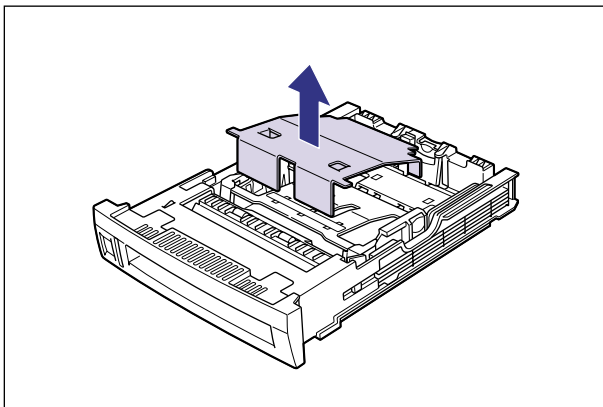

10 給紙カセットをプリンタ本体にセットします。

給紙カセットを両手でしっかり持って、給紙カセット前面が、プリンタの前面と揃うまで、ゆっくりとしっかり奥まで押し込みます。

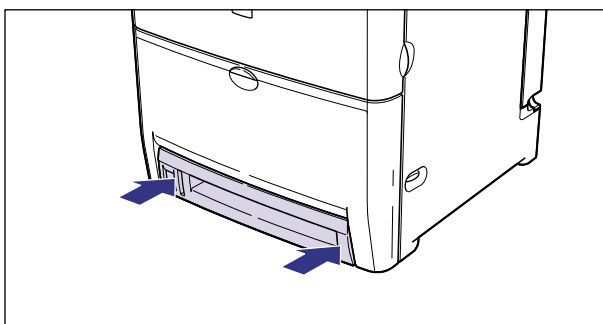
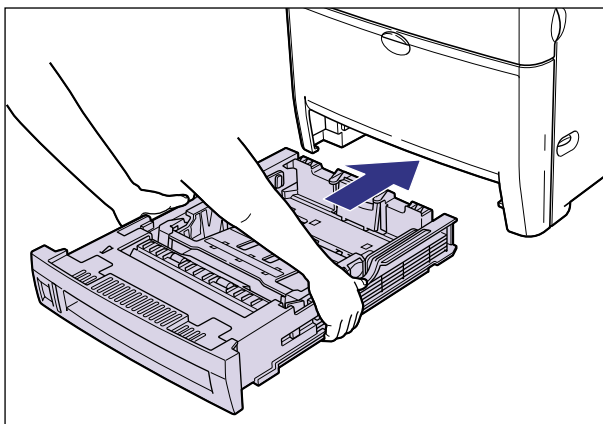

⚠ 注意 給紙カセットをプリンタ本体にセットするときは、指を挟まないように注意してください。

👉 重要 給紙カセットがプリンタ本体に入りにくいときは、無理に押し込まずに、一度給紙カセットを取り外し、まっすぐにしてからセットしなおしてください。

2

プリンタの設置

カートリッジをセットする

本プリンタは、工場出荷状態ではカートリッジは取り付けられていません。梱包材を取り外したら、必ず同梱されている 4 色のカートリッジを取り付けてください。カートリッジは、精密な機構の部品で構成されています。磁気や光に対して非常に敏感です。取り扱いを誤ると、内部の感光ドラムが劣化し、印字品質が低下します。

▲注意 トナーで衣服や手を汚さないように注意してください。衣服や手が汚れた場合は、直ちに水で洗い流してください。温水で洗うとトナーが定着し、汚れがとれなくなることがあります。

👤重要 カートリッジを取り扱う際には、次の点に気を付けてください。

- ・必ず本プリンタに付属のカートリッジを使用してください。
- ・新品のカートリッジは、実際に使用するときまでカートリッジが梱包されている箱から取り出さないでください。
- ・メンテナンスなどのためにカートリッジを本体から取り外したときは、すみやかに保護カバーを取り付け、カートリッジが入っていた保護袋に入れ、カートリッジが梱包されていた箱に入れてください。梱包されていた箱がないときは、適した大きさの段ボールに入れて、光が当たらないようにしてください。

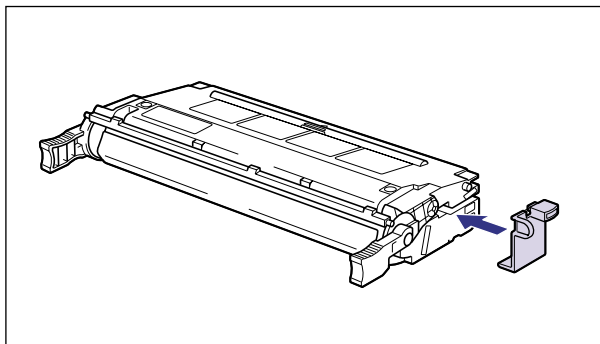

- ・カートリッジを取り扱う際は、図のように正しく持ち、必ず矢印のついている面を上にして取り扱ってください。立てたり、裏返したりしないでください。

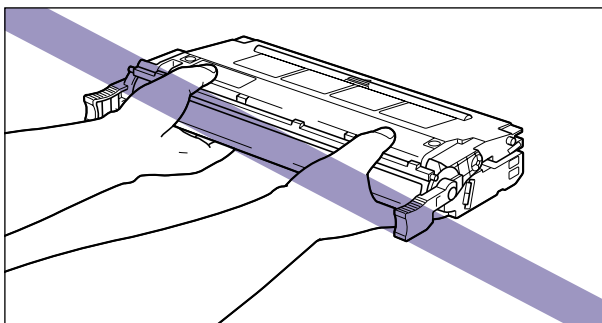
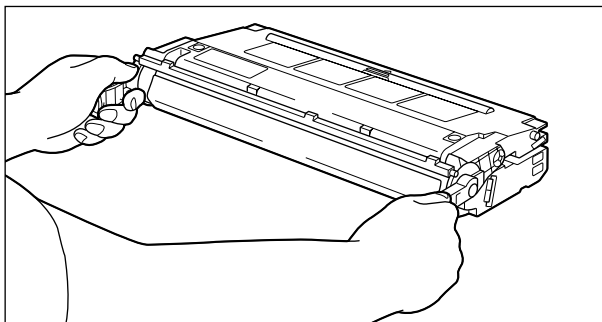

- ・内部の感光ドラムを手で触れたり、傷を付けたりすると、印字品質が低下します。絶対に手で触れたり、ドラム保護シャッターを開けないでください。また、電気接点部やセンサーなど指定された以外の部分は、持ったり、触れたりしないでください。故障の原因になることがあります。

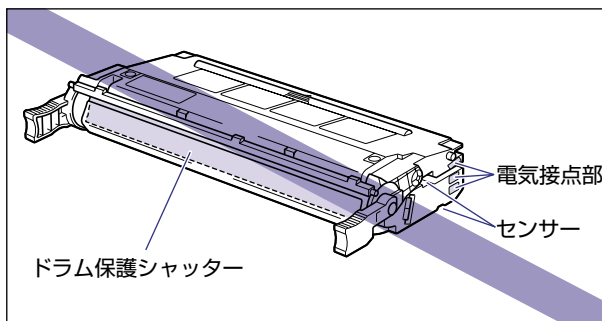

- ・カートリッジは、絶対に直射日光や強い光に当てないでください。保護カバーが付けられ、保護袋に入っている状態でも直射日光や強い光には当てないでください。

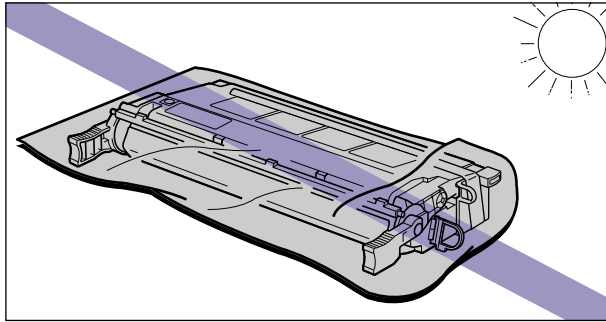

- ・カートリッジをディスプレイやパソコンなど、磁気が発生する装置に近づけないでください。
- ・カートリッジメモリに衝撃を与えたり、磁気を近づけたりしないでください。故障の原因になることがあります。

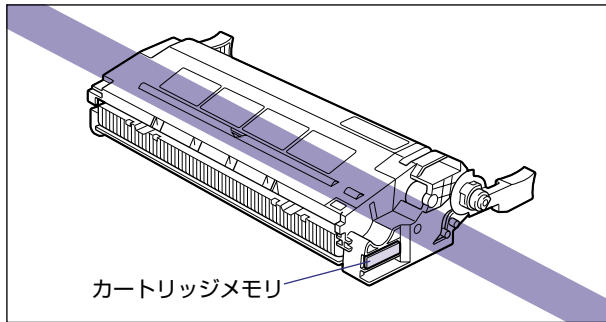

1 前上カバーを開けます。

前上カバーは左右の取手を両手で持って、止まるまでいっぱいに開けます。

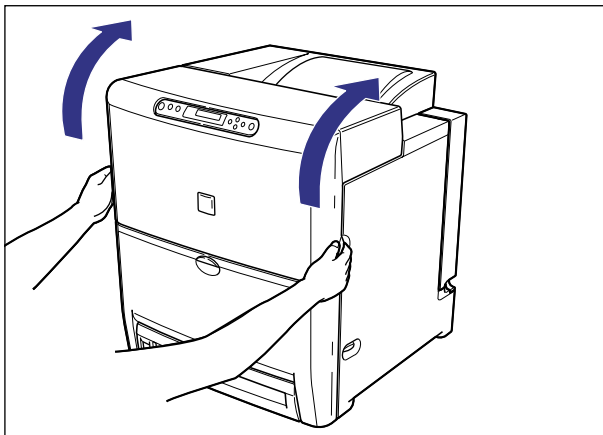

- 重要** 以降の作業は前上カバーを開けた状態で行います。不用意に前上カバーに触れて、前上カバーが閉まらないように気を付けてください。

2 前下カバーを開けます。

前下カバーは、両手で持って止まるまでいっぱいに開けます。

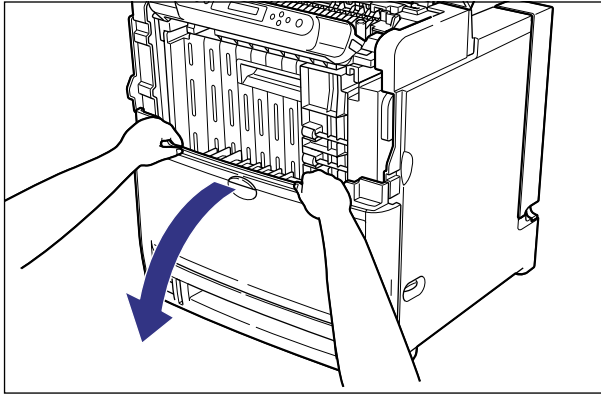

- 重要** 前下カバーを開けるときの、プリンタの前に障害物がないことを確認してください。

3 ETBユニット中央部の緑色の取っ手を持って、ETBユニットを開けます。

ETBユニットはゆっくりと強く引いて、止まるまでいっぱいに開けます。

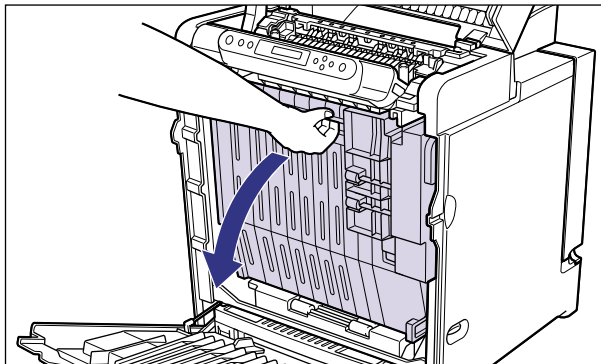

- 重要** • ETBユニットは完全に下まで開けてください。

- ETB ユニットの上に物を置いたり、ETB ユニットの搬送ベルトに触れたりしないでください。ETB ユニットが破損したり搬送ベルトに傷がつくと、給紙不良や印字品質の低下の原因になります。

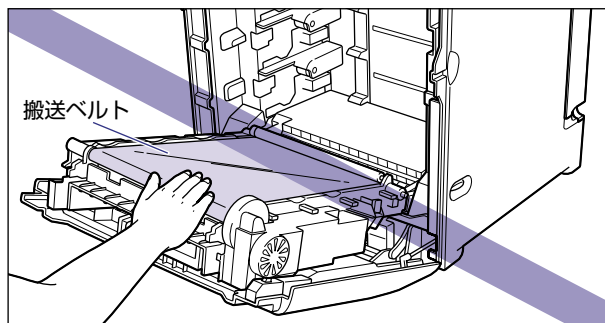
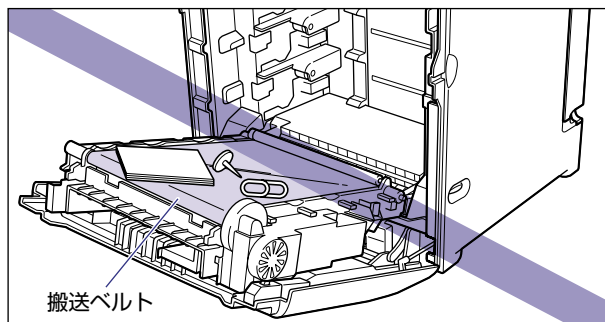

- 4** ETB ユニットの搬送ベルトの上に、図のようにご使用の用紙 (A4 サイズの用紙を推奨) を置きます。

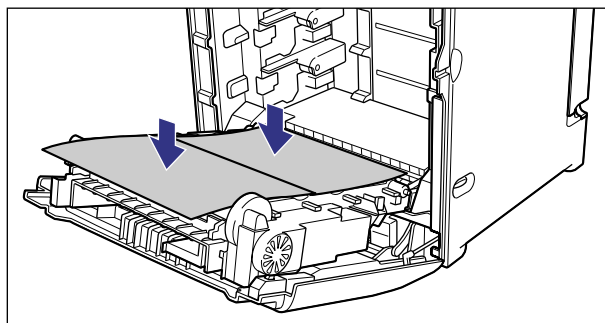

重要

カートリッジを着脱するときは、ETB ユニットの搬送ベルトを保護するため、必ず用紙を搬送ベルトの上に置いて作業を行ってください。

5 カートリッジを保護袋から取り出します。

保護袋はカートリッジを傷つけないように、はさみなどで切って開けます。

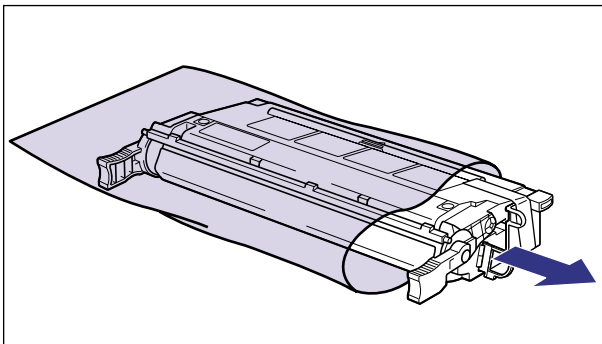

- 重要**
- カートリッジは、下段からシアン、イエロー、マゼンタ、ブラックの順に取り付けますので、この順番で準備します。
 - カートリッジを取り付ける準備ができるまで、カートリッジは箱に入れておいてください。
 - カートリッジが入っていた保護袋は、捨てずに保管しておいてください。プリンタのメンテナンスなど、カートリッジを取り出すときに必要になります。

6 テープと保護カバーを取り外します。

保護カバーはテープと一緒に取り外します。

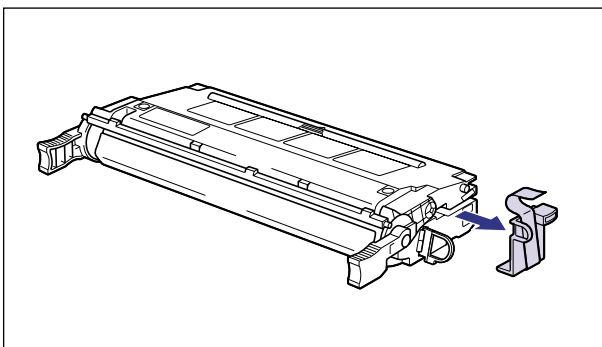

- 重要**
- 取り外した保護カバーは、捨てずに保管しておいてください。プリンタのメンテナンスなど、カートリッジを取り出すときに必要になります。

- 7** カートリッジを図のように持ち、ゆっくりと5～6回振って、内部のトナーを均一にします。

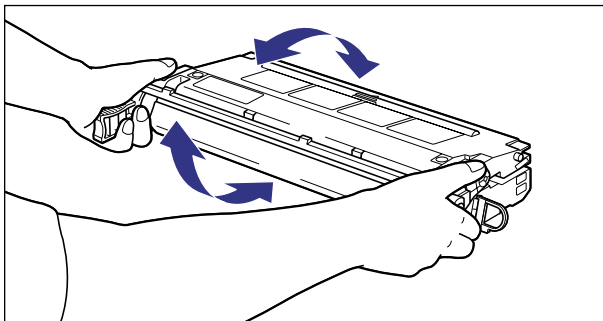

- 重要**
- トナーが均一になっていないと、印字品質が低下します。この操作は必ず行ってください。
 - カートリッジはゆっくり振ってください。ゆっくり振らないとトナーがこぼれることがあります。

- 8** カートリッジを平らな場所に置き、カートリッジを押さえながらシーリングテープ（長さ約50cm）をゆっくりと引き抜きます。

シーリングテープは、タブに指を掛け、矢印の方向にまっすぐ引き抜きます。

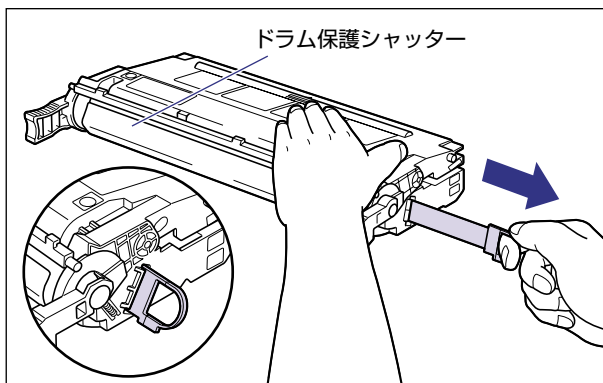

- 注意** シーリングテープを勢いよく引き抜いたり、途中で止めたりするとトナーが飛び散ることがあります。トナーが目や口に入った場合は、直ちに水で洗い流し、医師と相談してください。

- 重要** ● 曲げて引いたり、上向きや下向きに引っ張らないでください。シーリングテープが途中で切れ、完全に引き抜けなくなることがあります。

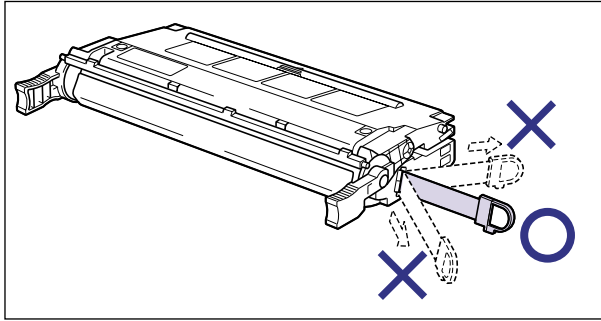

- シーリングテープは最後まで完全に引き抜いてください。シーリングテープがカートリッジ内に残っていると、印字不良の原因になります。
- シーリングテープを引き抜くときは、ドラム保護シャッターを手で押さえつけないように気を付けて作業を行ってください。
- 引き抜いたシーリングテープは、地域の条例にしたがって処分してください。

9 カートリッジを両手で持ち、本体に取り付けます。

各色のカートリッジを同じ色のラベルが貼られているスロットに合わせて止まるまで差し込みます ①。さらにしっかりと奥まで、図のように押し込みます ②。

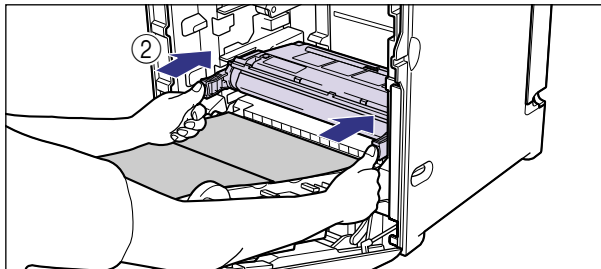
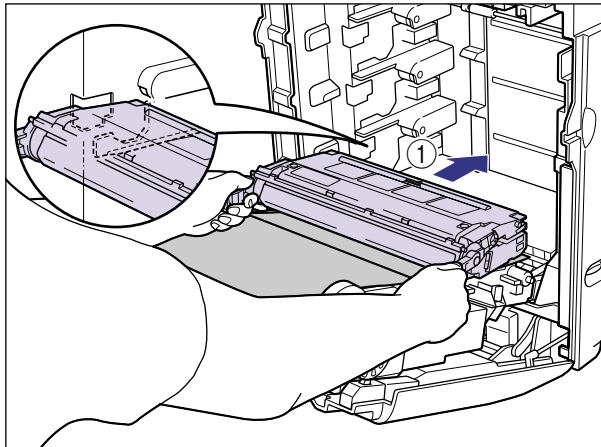

- 重要**
- カートリッジはしっかりと奥まで押し込んで取り付けてください。カートリッジが確実に取り付けられていないと印字品質が低下します。
 - カートリッジは、下段からシアン、イエロー、マゼンタ、ブラックの順に下から取り付けます。

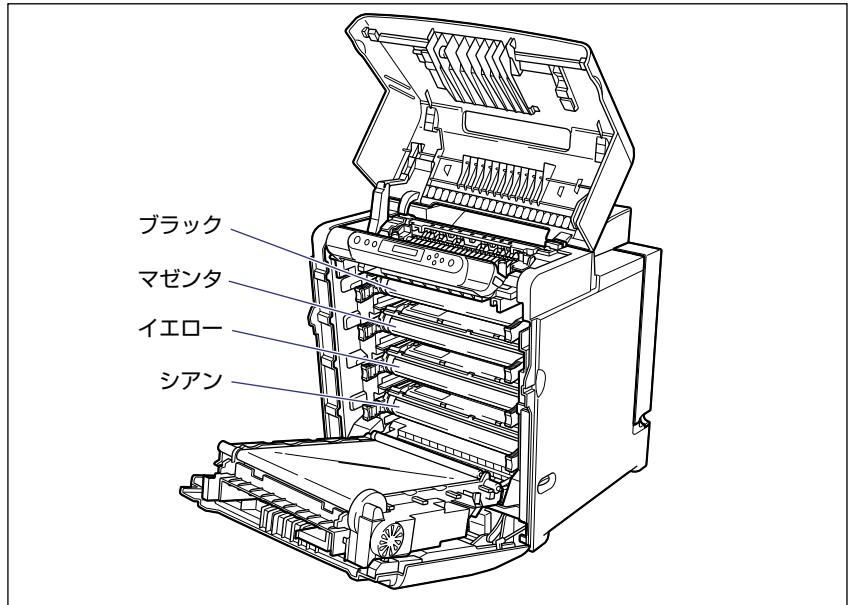

10 すべてのカートリッジを取り付けたら、用紙を取り除きます。

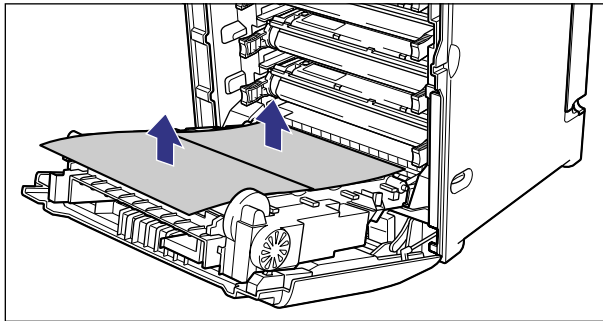

- 重要**
- 用紙を取り除くときに、ETB ユニットの搬送ベルトに触れたり、傷をつけないように気を付けてください。

11 ETB ユニットの閉めます。

ETB ユニットの、カチッと音がするまでしっかり閉めます。

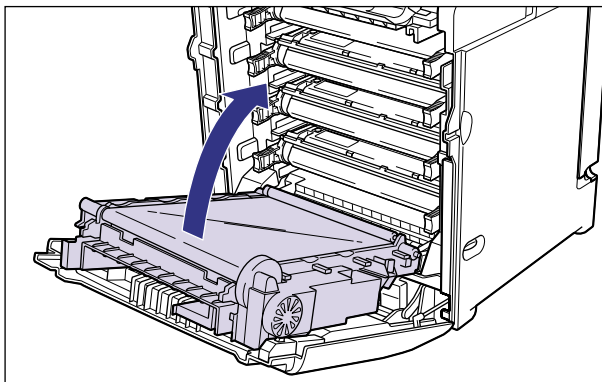

- 重要**
- ETB ユニットの必ず取っ手を持って閉めてください。
 - カートリッジを取り付けたあと、ETB ユニットの開けたまま長時間放置しないでください。

12 前下カバーを閉め ①、前上カバーを閉めます ②。

前上カバーは左右の取っ手を両手で持ってゆっくと確実に閉めます。

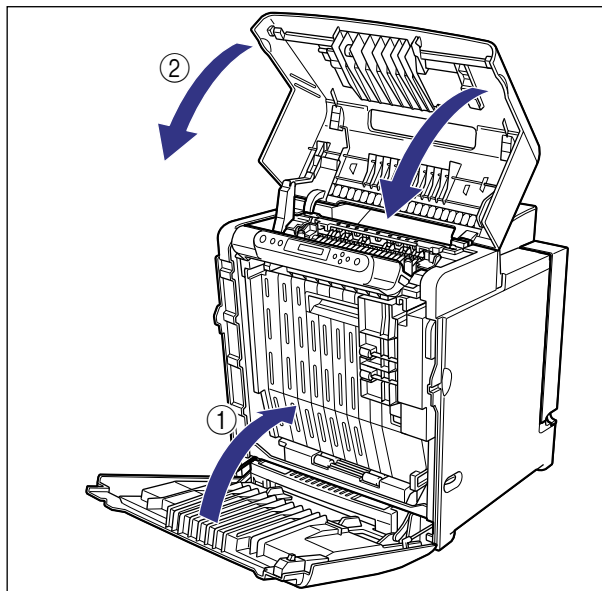

用紙をセットする

本プリンタの給紙カセットには、A4、B5、A5、リーガル、レター、エグゼクティブサイズおよび定形外（ユーザペーパー）の普通紙を最大で約 500 枚（64g/m²）までセットできます。いずれの用紙も縦送り方向にセットしてください。

- **重要** プリント中に給紙カセットを抜き取らないでください。紙づまりや故障の原因になることがあります。
- 普通紙（64～105g/m²）以外の用紙をセットしないでください。紙づまりや故障の原因になることがあります。
- バリのある用紙、しわのある用紙やひどくカールした用紙はセットしないでください。紙づまりや故障の原因になることがあります。
- 給紙カセットにセットできる用紙の枚数は、普通紙で約 500 枚（64g/m²）です（A5 サイズまたは幅が 148.5mm のユーザペーパーは除く）。絶対に用紙ガイドの積載制限マークを超えない範囲でセットしてください。積載制限マークを越す量の用紙をセットすると、給紙不良の原因となります。
- A5 サイズまたは幅が 148.5mm のユーザペーパーは、図のように給紙カセットの最大積載枚数（約 500 枚）の約半分（積載制限マークから 16mm 下）までセットすることができます。この積載制限を超えた場合、給紙不良の原因となります。

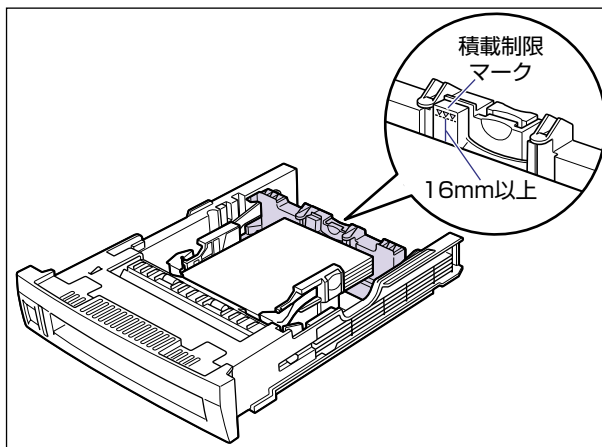

- 使用できる用紙の詳細は、ユーザズガイド「第 3 章 給紙・排紙のしかた」を参照してください。
- セットした用紙がすべてなくなってから補充してください。なくならないうちに補充すると給紙不良の原因になります。

- 給紙カセットの給紙ローラには触れないでください。給紙不良の原因になります。

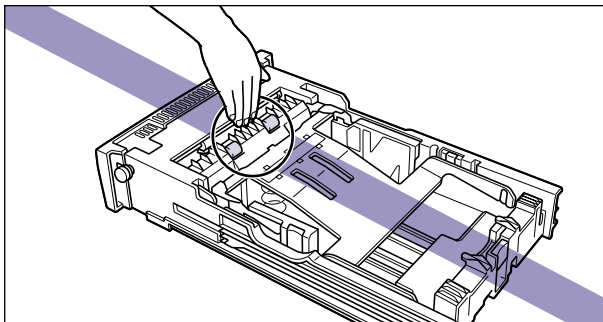

給紙カセットに用紙をセットする

カートリッジを取り付けたら、給紙カセットに用紙をセットします。標準で装着されているカセット 1、オプションのペーパーフィーダ装着時のカセット 2 共に、用紙のセット方法は同じです。次の手順にしたがって、正しく用紙をセットしてください。

1 給紙カセットを引き出します。

給紙カセットは途中まで前面の取っ手を持って引き出してから、図のように両手で持って引き出します。

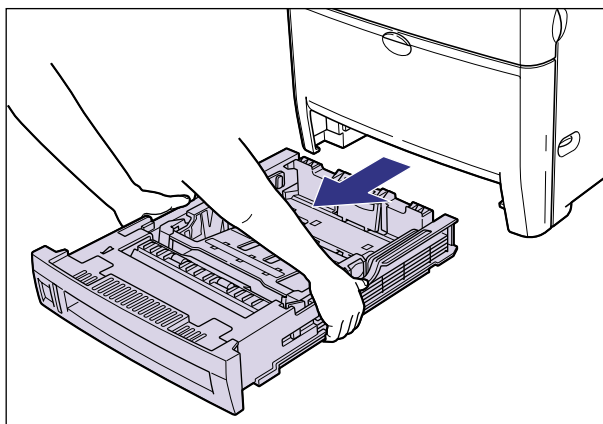
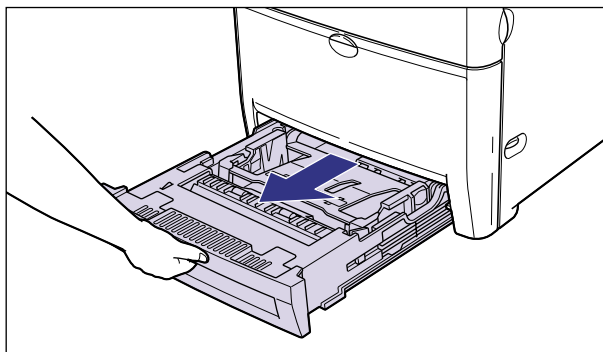

⚠ 注意 用紙をセットするときは、必ず給紙カセットをプリンタから取り出してセットしてください。給紙カセットを途中まで引き出した状態で用紙をセットすると、給紙カセットが落ちたりプリンタが倒れたりして、けがの原因になることがあります。

- 👏 重要**
- 給紙カセットは重いので両手でしっかり持ってください。
 - 取り出した給紙カセットは、水平で安定した場所に置いてください。

2 給紙カセットのプレートを押し、ロックします。

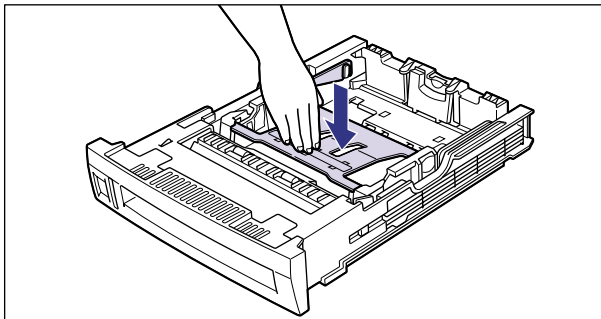

▲注意 給紙カセットのプレートがロックされているときは、給紙カセット右側面にある白いロック解除レバーには触れないでください。ロックが解除されてプレートが勢いよく上がり、けがの原因になることがあります。

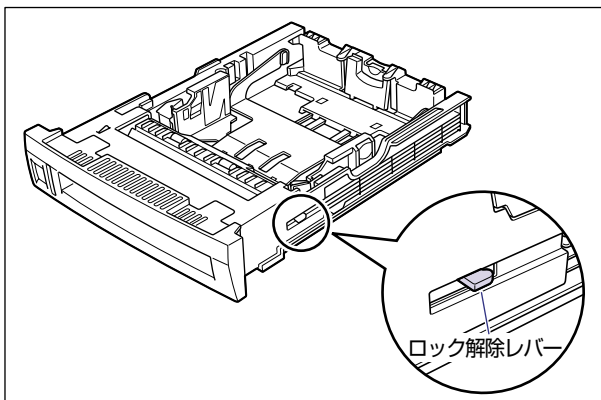

3 定形／不定形切り替えスイッチを以下のように合わせます。

定形サイズ用の紙をセットする場合は、“STANDARD”側に合わせます。

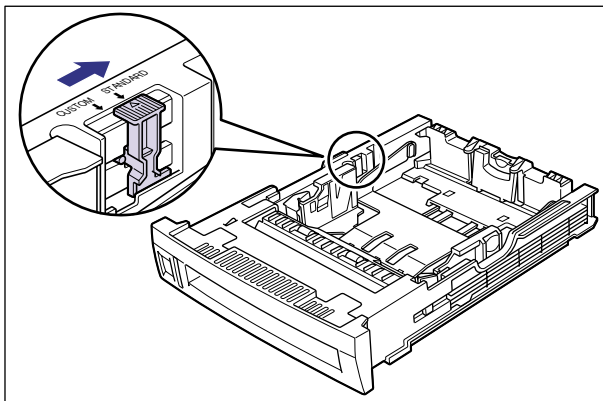

定形外の用紙（ユーザペーパー）をセットする場合は、“CUSTOM”側に合わせます。

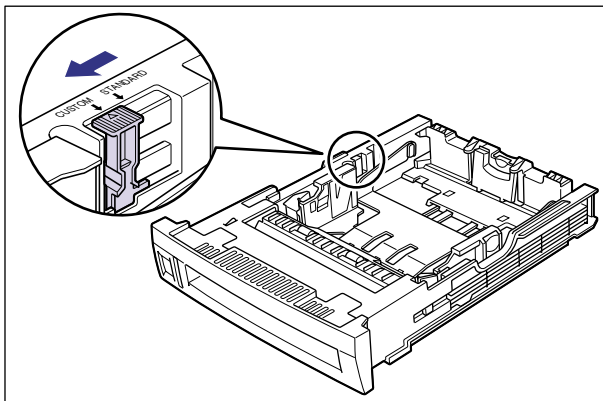

以降の手順は定形サイズの用紙のセット方法を説明します。定形外の用紙のセット方法はユーザースガイド「第3章 給紙・排紙のしかた」を参照してください。

4 後側の用紙ガイドのロック解除レバーをつまみながら、セットする用紙サイズの位置に合わせて用紙ガイドを移動します。

リーガルサイズの内紙をセットするときは、後側の用紙ガイドを止まるまで奥に移動します。

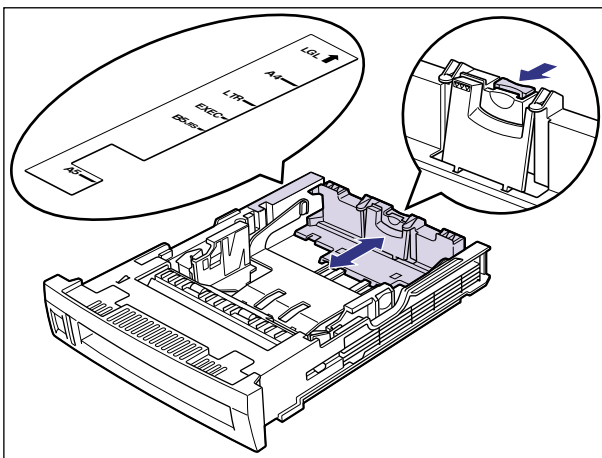

重要 必ず用紙ガイドがセットする用紙サイズの位置に合っているかを確認してください。用紙ガイドがセットする用紙サイズの位置に合っていないと、給紙不良の原因となります。

5 側面の用紙ガイドのロック解除レバーをつまみながら、セットする用紙サイズの位置に合わせて用紙ガイドを移動します。

側面の用紙ガイドは左右が連動しています。

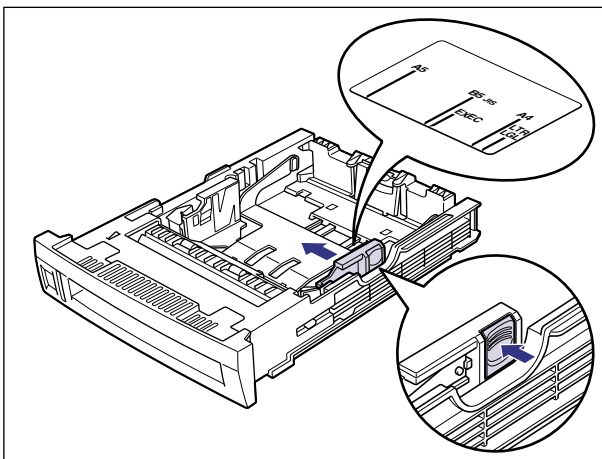

重要 必ず用紙ガイドがセットする用紙サイズの位置に合っているかを確認してください。用紙ガイドがセットする用紙サイズの位置に合っていないと、給紙不良の原因となります。

6 用紙の後端を用紙ガイドに合わせてセットします。

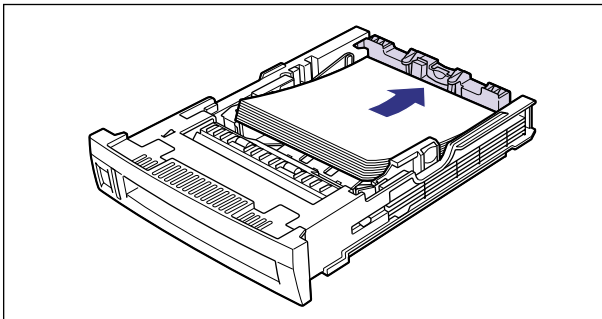

注意 用紙を補給するときは、用紙の端で手を切ったりしないように、注意して扱ってください。

重要 裁断状態が悪い用紙を使用すると、重送しやすくなる場合があります。そのような場合は、用紙を平らな場所でよく揃えてからセットしてください。

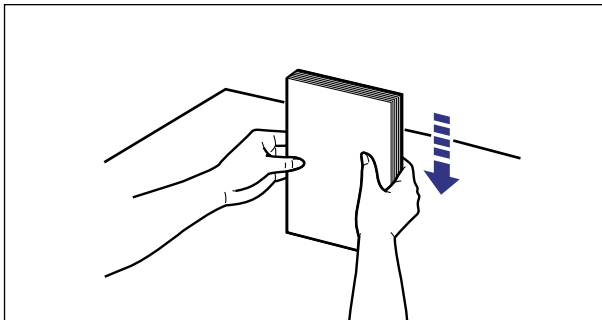

メモ レターヘッドやロゴ付きの用紙などにプリントする場合は、用紙の表面（プリントする面）を上に向け、用紙の上端が手前になるようにセットします。

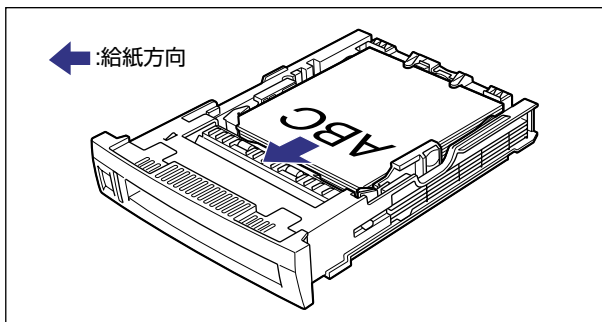

- 7** 用紙を図のように下へ押さえ、積載制限マークを超えていないか確認し、用紙ガイドに付いているツメとプレートの下に用紙を入れます。

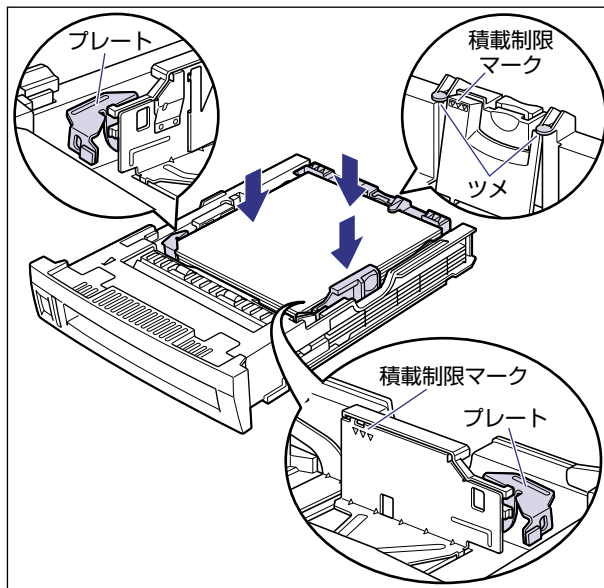

重要

- 給紙カセットにセットできる用紙の枚数は、普通紙で約 500 枚 (64g/m²) です (A5 サイズは除く)。絶対に用紙ガイドの積載制限マークを超えない範囲でセットしてください。積載制限マークを越す量の用紙をセットすると、給紙不良の原因となります。
- A5 サイズの用紙は、図のように給紙カセットの最大積載枚数 (約 500 枚) の約半分 (積載制限マークから 16mm 下) までセットすることができます。この積載制限を超えた場合、給紙不良の原因となります。

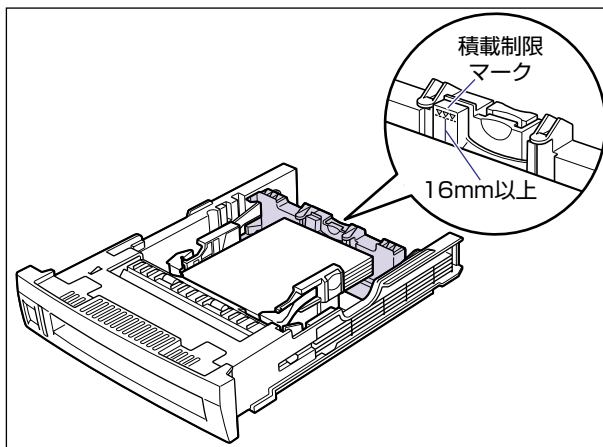

8 用紙サイズ表示板を給紙カセットの前面左側の用紙サイズ表示板差し込み口に差し込みます。

セットした用紙サイズの表記を下側にしてセットします。

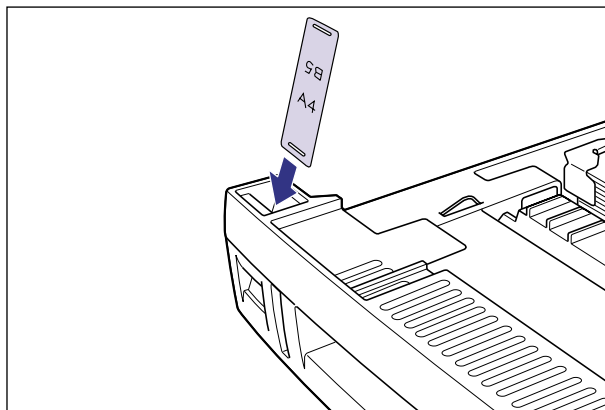

9 給紙カセットをプリンタ本体にセットします。

給紙カセットを両手でしっかり持って、給紙カセット前面が、プリンタの前面と揃うまで、ゆっくりとしっかり奥まで押し込みます。

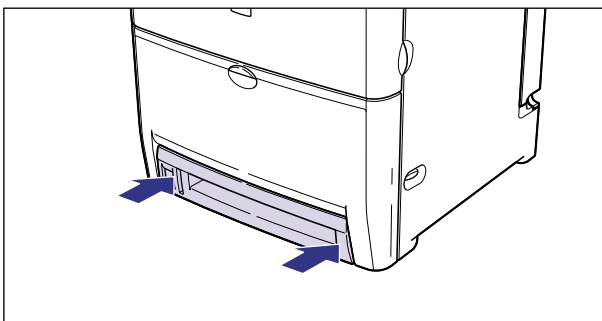
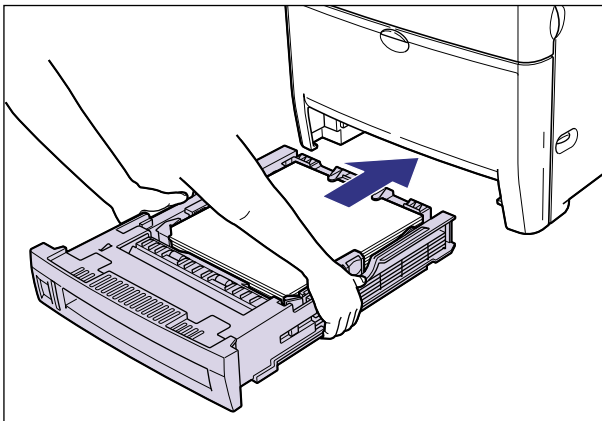

⚠ 注意 給紙カセットをプリンタ本体にセットするときは、指を挟まないように注意してください。

👉 重要 給紙カセットがプリンタ本体に入りにくいときは、無理に押し込まずに、一度給紙カセットを取り外し、まっすぐにしてからセットしなおしてください。

●用紙残量表示について

給紙カセットには、セットされている用紙の量を示す用紙残量表示があります。用紙がいっぱいまで入っていると、用紙残量表示が上がります。用紙が減るにしたがって表示が下がってきますので、用紙の残量を知る目安になります。

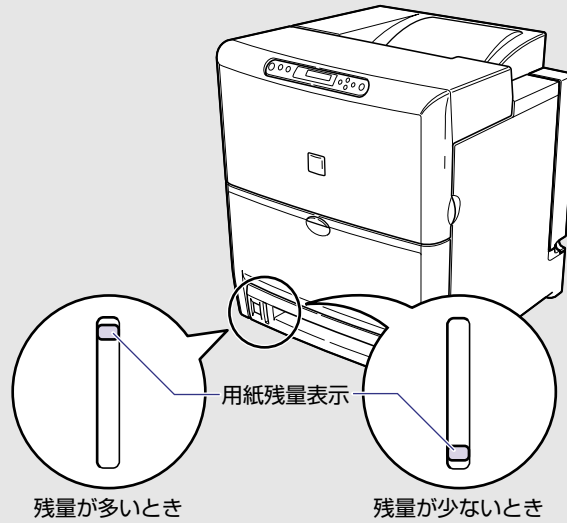

パソコンと接続する

本プリンタをパソコンやネットワークに、プリンタケーブルやネットワークケーブルで接続します。本プリンタは、双方向通信対応の平行コネクタ、USB コネクタを標準装備しています。

- 重要** 本プリンタにプリンタケーブルやネットワークケーブルは付属していません。あらかじめご使用のパソコンやネットワークに合ったケーブル（別売）をご用意ください。
- メモ**
 - 本プリンタに付属のプリンタドライバやユーティリティソフトのインストール方法については、「LIPS ソフトウェアガイド／本編」を参照してください。
 - プリンタドライバを使用できないMS-DOSやUNIXなどをOSとするパソコンからプリントする場合や ESC/P 準拠プリンタとして本プリンタを使用する場合は、オプションのバージョンアップ ROM が必要です。また、使用できるプリンタケーブルについては、お買い求めの販売店、または「お客様相談センター」にお問い合わせください。
 - バージョンアップ ROM については、「バージョンアップ ROM」(→ P.1-6)を参照してください。
 - バージョンアップ ROM の取り付けについては、「RAM/ROM」(→ P.3-15)を参照してください。

DOS/Windows パソコンとの接続

本プリンタを DOS/Windows パソコンに直接接続するときは、プリンタポート（平行インタフェース）または USB ポートに接続します。

プリンタポートに接続する場合

PC-9800 シリーズや IBMPC/AT 互換機 (DOS/V パソコン)、その他の DOS/Windows パソコンのプリンタポートは、一般的に平行インタフェース (IEEE1284 準拠) です。お使いのパソコン用のプリンタケーブルで本プリンタの平行コネクタとパソコンのプリンタポートを接続します。

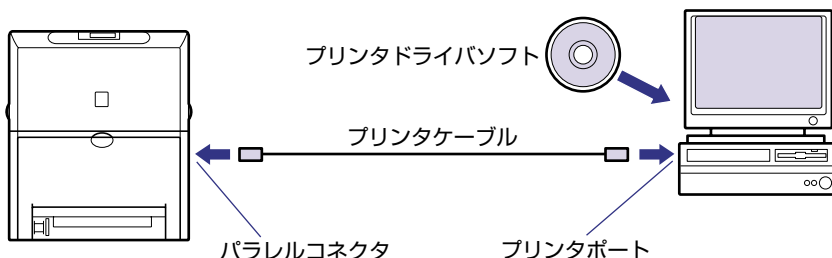

▲注意 プリンターケーブルを接続するときは、必ず次の手順を守ってください。感電の原因になることがあります。

- ① 本プリンタの電源をオフにし、電源プラグを電源コンセントから抜いてください。
- ② パソコンの電源をオフにし、電源プラグを電源コンセントから抜いてください。

1 右カバーを取り外します。

図のように右カバー上面のボタンを押し①、右カバーを取り外します②③。

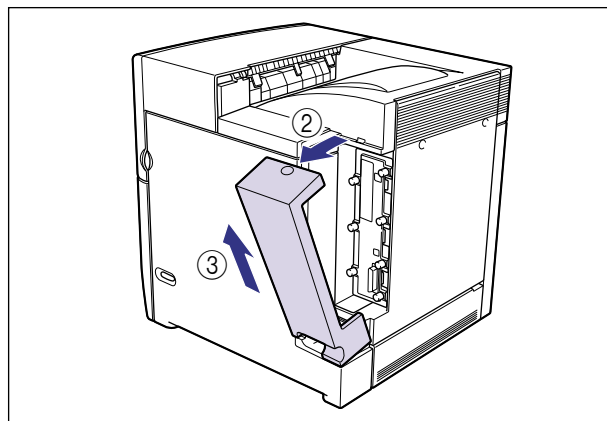
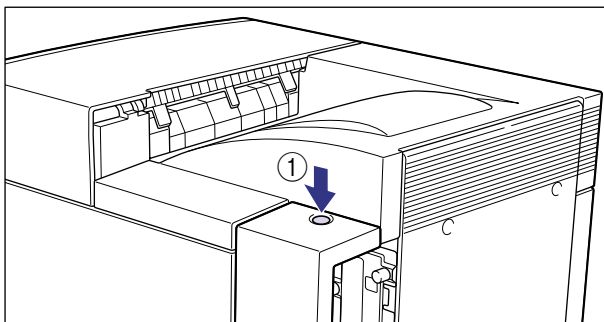

- 2** プリンタケーブルのセントロ 36 ピンコネクタ側を本プリンタ右側面の
パラレルコネクタへ接続し ①、両側の留め金を掛けます ②。

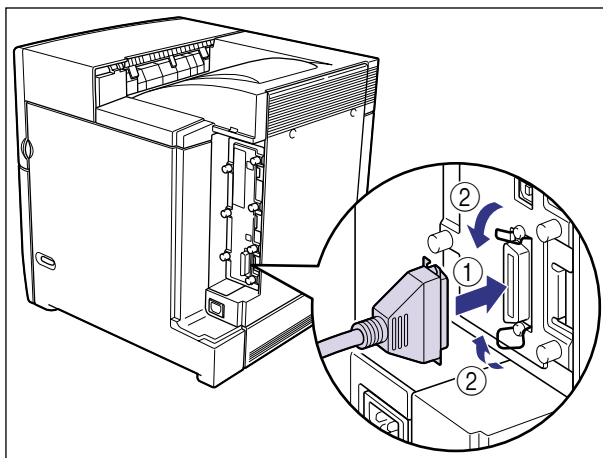

- 3** 右カバーを取り付けます。

図のように右カバーの突起を本体に差し込み ①、右カバーを取り付けます ②。

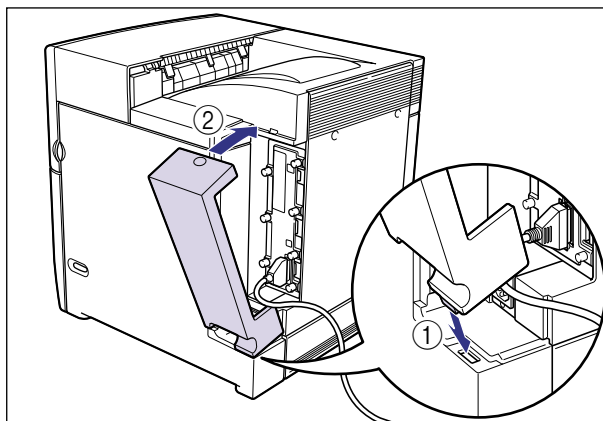

- 4** プリンタケーブルの反対側をパソコンのプリンタポートへ接続します。

USB ポートに接続する場合

USB（ユニバーサル・シリアル・バス）ポートを装備したパソコンの場合は、USB ケーブルで本プリンタ右側面の USB コネクタとパソコンの USB ポートを接続します。

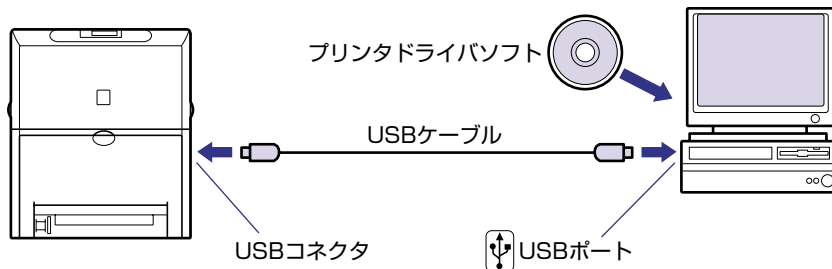

- ⚠ 警告**
- 電源スイッチをオンにした状態で USB ケーブルを接続するときは、アース線が接続されていることを確認してから行ってください。アース線が接続されていない状態で行うと、感電の原因になります。
 - 電源スイッチをオンにした状態で USB ケーブルを抜き差しするときは、コネクタの金属部分に触れないでください。感電の原因になります。
- 📌 重要**
- 次のようなときは、USB ケーブルを抜き差ししないでください。パソコンやプリンタの動作不良の原因になります。
 - ・パソコンの電源を入れた後の OS（Windows）起動中
 - ・プリント中
 - パソコンおよびプリンタの電源がオンになっている状態で USB ケーブルを抜き差しする場合は、抜いた後に必ず 5 秒以上の間隔を空けてから差し込んでください。抜いた直後に差し込むと、パソコンやプリンタの動作不良の原因になります。

1 右カバーを取り外します。

図のように右カバー上面のボタンを押し①、右カバーを取り外します②③。

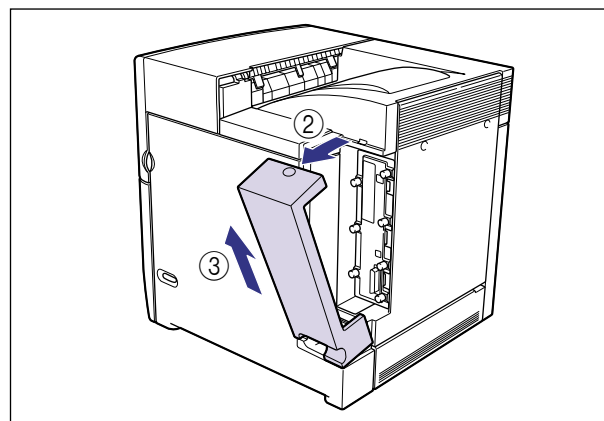
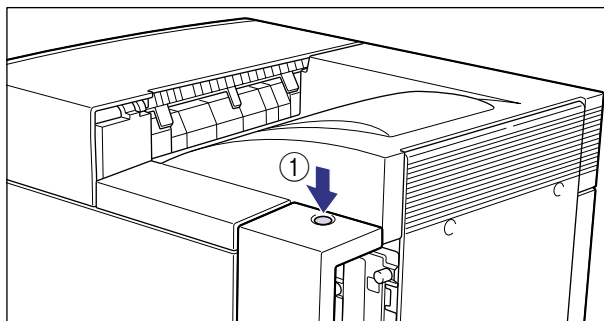

- 2** USBケーブルのBタイプ(四角い)側を本プリンタ右側面のUSBコネクタへ接続します。

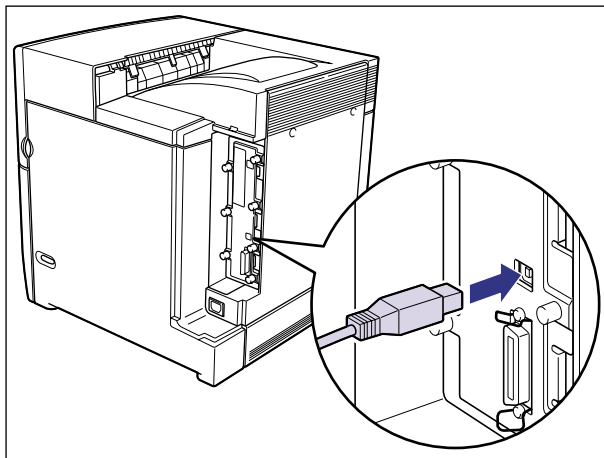

- 3** 右カバーを取り付けます。

図のように右カバーの突起を本体に差し込み①、右カバーを取り付けます②。

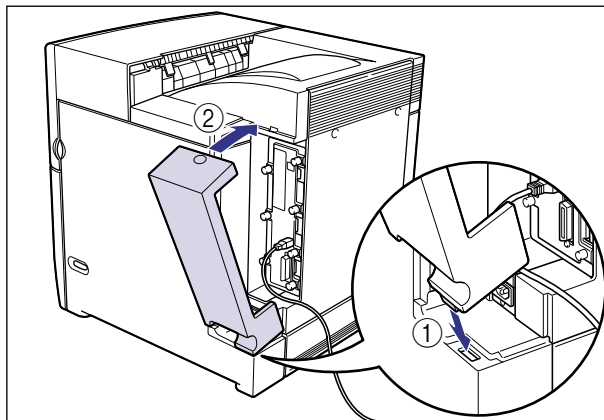

- 4** USBケーブルのAタイプ(平たい)側をパソコンのUSBポートへ接続します。

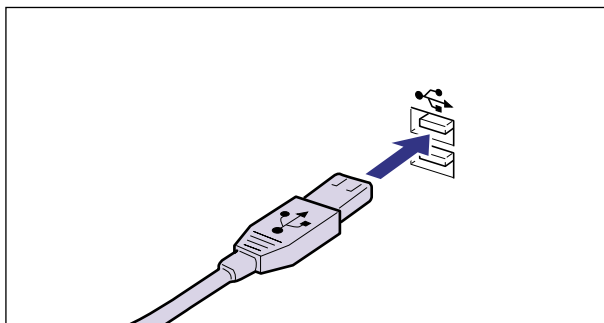

Macintosh パソコンとの接続

本プリンタを Macintosh に直接接続するときは、USB ポートに接続します。

USB ポートに接続する場合

USB (ユニバーサル・シリアル・バス) ポートを装備した Macintosh は、USB ケーブルで本プリンタ右側面の USB コネクタと Macintosh の USB ポートを接続します。

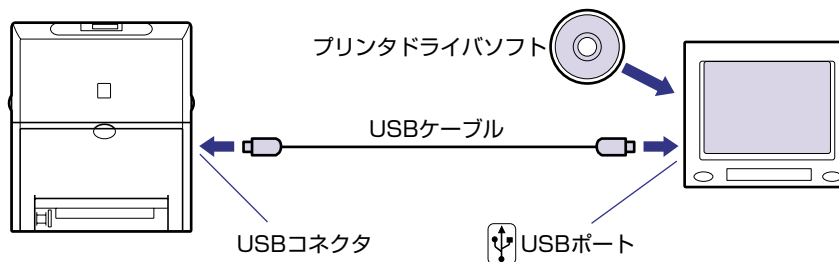

- 警告**
- 電源スイッチをオンにした状態で USB ケーブルを接続するときは、アース線が接続されていることを確認してから行ってください。アース線が接続されていない状態で行うと、感電の原因になります。
 - 電源スイッチをオンにした状態で USB ケーブルを抜き差しするときは、コネクタの金属部分に触れないでください。感電の原因になります。
- 重要**
- 次のようなときは、USB ケーブルを抜き差ししないでください。パソコンやプリンタの動作不良の原因になります。
 - ・ プリンタドライバのインストール中
 - ・ パソコンの電源を入れた後の OS (Mac OS) 起動中
 - ・ プリント中
 - パソコンおよびプリンタの電源がオンになっている状態で USB ケーブルを抜き差しする場合は、抜いた後に必ず 5 秒以上の間隔を空けてから差し込んでください。抜いた直後に差し込むと、パソコンやプリンタの動作不良の原因になります。

1 右カバーを取り外します。

図のように右カバー上面のボタンを押し①、右カバーを取り外します②③。

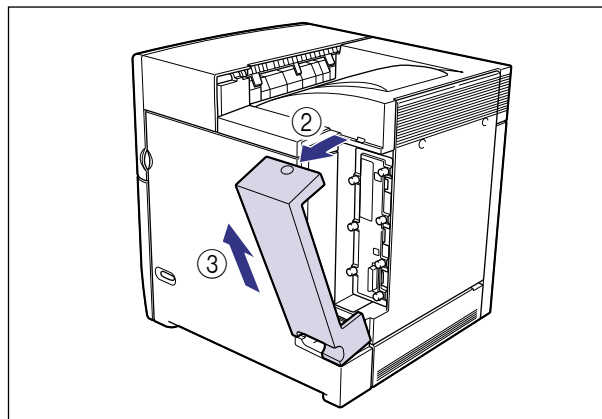
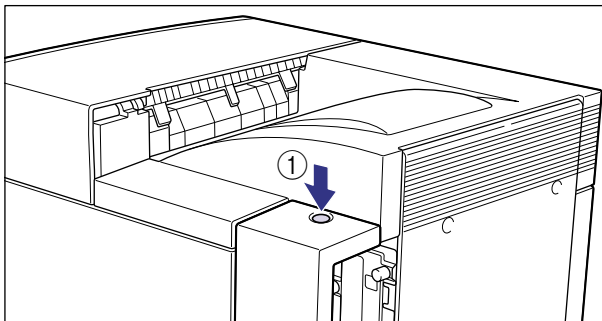

- 2** USBケーブルのBタイプ(四角い)側を本プリンタ右側面のUSBコネクタへ接続します。

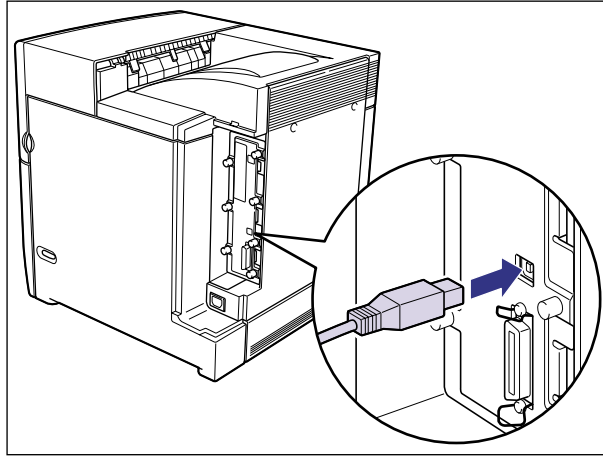

- 3** 右カバーを取り付けます。

図のように右カバーの突起を本体に差し込み①、右カバーを取り付けます②。

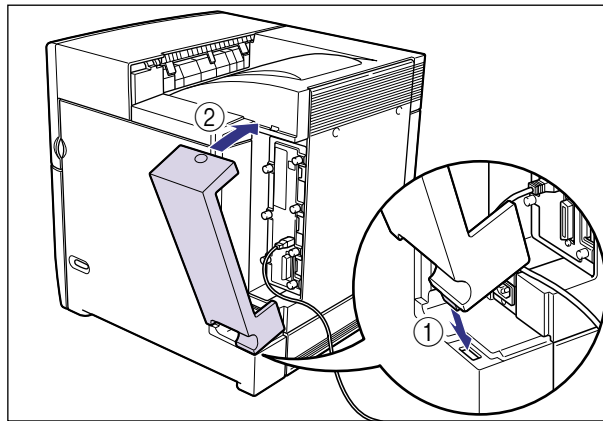

- 4** USBケーブルのAタイプ(平たい)側をMacintoshのUSBポートへ接続します。

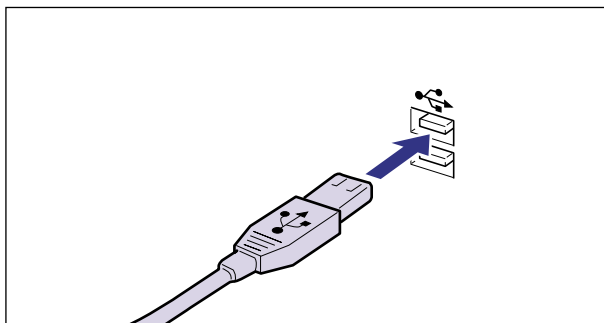

ネットワークとの接続

本プリンタにオプションのプリントサーバを取り付けるとネットワークへ接続してWindows や Macintosh、UNIX などのパソコンからプリンタを共有することができます。IPX/SPX、TCP/IP、EtherTalk、NetBIOS/NetBEUI のプロトコルに対応しているプリントサーバがあります。

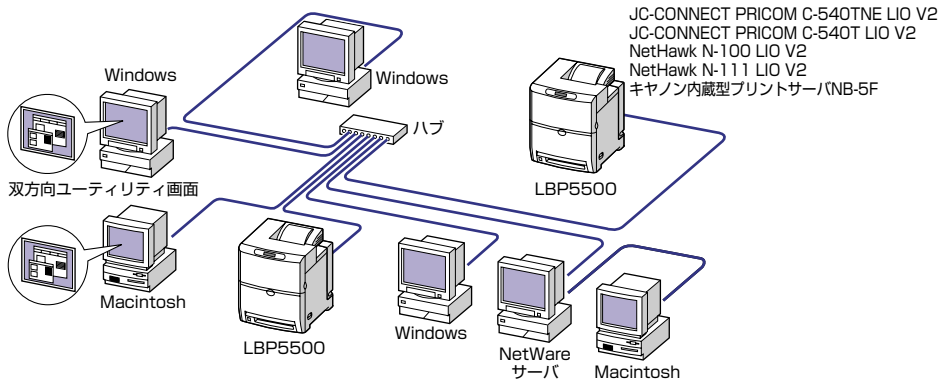

オプションのプリントサーバには以下の種類があります。プリントサーバにより、対応 OS やネットワークの種類が異なります。お使いのネットワークやパソコンに合わせてお選びください。

これらの製品の詳細や購入については、プリンタをお買い求めの販売店へお問い合わせください。

製品名称	対応プロトコル	インタフェース	メーカー名
JC-CONNECT PRICOM C-540TNE LIO V2	IPX/SPX、TCP/IP、EtherTalk、NetBEUI	10BASE-T 100BASE-TX	サイレックス・テクノロジー(株)
JC-CONNECT PRICOM C-540T LIO V2	TCP/IP、NetBEUI	10BASE-T 100BASE-TX	サイレックス・テクノロジー(株)
NetHawk N-100 LIO V2	TCP/IP、NetBEUI	10BASE-T 100BASE-TX	キャノンイメージングシステムテクノロジーズ(株)
NetHawk N-111 LIO V2	IPX/SPX、TCP/IP、EtherTalk、NetBEUI	10BASE-T 100BASE-TX	キャノンイメージングシステムテクノロジーズ(株)
キャノン内蔵型プリントサーバ NB-5F	IPX/SPX、TCP/IP、EtherTalk、NetBEUI	10BASE-T 100BASE-TX	キャノン(株)

 **メモ** 本プリンタにプリントサーバを装着してネットワークに接続した場合、ネットワーク OS (NetWare、UNIX など) の設定やネットワークプリンタとしてのインストール作業、プリントサーバの設定などが必要です。これらの設定についてはネットワーク OS やプリントサーバに付属の取扱説明書を参照してください。

100BASE-TX で接続する場合

本プリンタに取り付けたプリントサーバの LAN コネクタとハブのポートを 100BASE-TX 対応 LAN ケーブル（カテゴリ 5 用ツイストペアケーブル）で接続します。100BASE-TX のネットワークに対応していないパソコンの場合は、100BASE-TX 対応のネットワークボードも必要になります。また、ネットワーク上のパソコンにはネットワーク管理ソフトをインストールして、プリントサーバの設定を行います。

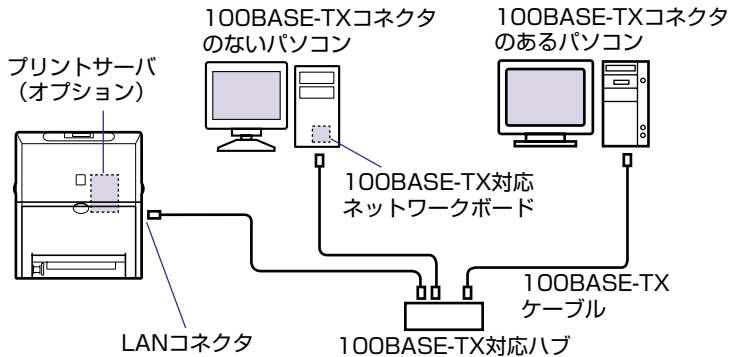

メモ

ハブや LAN ケーブル、パソコン用ネットワークボードなど、LAN に接続している機器は、すべて 100BASE-TX に対応しているものが必要になります。詳しくはお買い求めの販売店、または「お客様相談センター」へお問い合わせください。

10BASE-T で接続する場合

本プリンタに取り付けたプリントサーバの LAN コネクタとハブのポートを 10BASE-T 対応 LAN ケーブル（カテゴリ 3 ～ 5 用ツイストペアケーブル）で接続します。ネットワークに対応していないパソコンの場合は、ネットワークボードも必要になります。また、ネットワーク上のパソコンにはネットワーク管理ソフトをインストールして、プリントサーバの設定を行います。

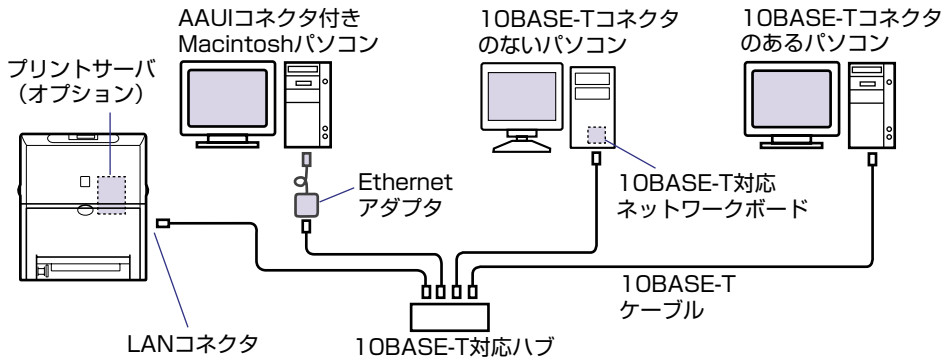

電源コードを接続する

パソコンとの接続が終わったら、電源コードとアース線を接続します。接続する際には「安全にお使いいただくために」(→ P.viii) を必ずお読みください。

2

プリンタの設置

- ▲警告**
- 電源コードを傷つけたり、破損したり、加工したりしないでください。また、重いものを置いたり、引っ張ったり、無理に曲げたりしないでください。傷ついた部分から漏電して、火災や感電の原因になります。
 - 電源コードを熱器具に近づけないでください。コードの被覆が溶けて、火災や感電の原因になります。
 - 濡れた手で電源プラグを抜き差ししないでください。感電の原因になります。
 - タコ足配線はしないでください。火災や感電の原因になります。
 - 電源コードを束ねたり、結んだりしないでください。火災や感電の原因になります。
 - 電源プラグは電源コンセントの奥までしっかりと差し込んでください。しっかりと差し込まないと、火災や感電の原因になります。
 - 付属の電源コード以外は使用しないでください。火災や感電の原因になります。
 - 必ずアース線を接続してください。アース線を接続しないで万一漏電した場合は、火災や感電の原因になります。
 - アース線を接続するときは、以下の点にご注意ください。

[アース線を接続してもよいもの]

- ・電源コンセントのアース線端子
- ・接地工事(D種)が行われているアース線端子

[アース線を接続してはいけないもの]

- ・水道管…配管の途中でプラスチックになっている場合があり、その場合にはアースの役目を果たしません。ただし、水道局がアース対象物として許可した水道管にはアース線を接続できます。
- ・ガス管…ガス爆発や火災の原因になります。
- ・電話線のアースや避雷針…落雷のときに大きな電流が流れ、火災や感電の原因になります。
- 原則的に延長コードを使用しての接続やタコ足配線はしないでください。やむを得ず延長コードを使用したり、タコ足配線をする場合は使用者の責任において、以下の点に注意してご使用ください。誤った使いかたをすると、火災や感電の原因になります。
 - ・延長コードに延長コードの接続はしないでください。
 - ・製品を使用した状態で、電源プラグの接続部分の電圧が、定格銘版ラベル(製品背面に記載)に明示されている電圧になっているかを確認してください。
 - ・延長コードは定格銘版ラベル(製品背面に記載)に明示されている製品に必要な電流値に比べて十分に余裕のあるものをご使用ください。
 - ・使用時は束ねをほどこき、電源コードと延長コードの接続が確実になるように奥まで電源プラグを差し込んでください。
 - ・延長コードが異常に発熱していないか、定期的に確認してください。

- ▲注意**
- 表示された以外の電源電圧で使用しないでください。火災や感電の原因になることがあります。

- 電源プラグを抜くときは、必ずプラグを持って抜いてください。電源コードを引っばると、電源コードの芯線の露出、断線など電源コードが傷つき、その部分から漏電して、火災や感電の原因になることがあります。
- いつでも電源プラグが抜けるように、電源プラグの周りには物を置かないでください。非常時に電源プラグが抜けなくなります。

重要

- アース線を接続するときは、プリンタ、パソコン双方とも接続してください。片方だけ接続すると、機器間に電位差が生じ故障の原因になることがあります。
- パソコン本体の補助コンセントに電源を接続しないでください。
- 一つの電源コンセントを本プリンタ専用にしてください。同一電源コンセント上の他の差し込み口は、使用しないでください。(本プリンタのオプション品を接続する場合は除く)

1 プリンタの電源スイッチがオフになっていることを確認します。

電源スイッチの“○”側を押した状態がオフです。

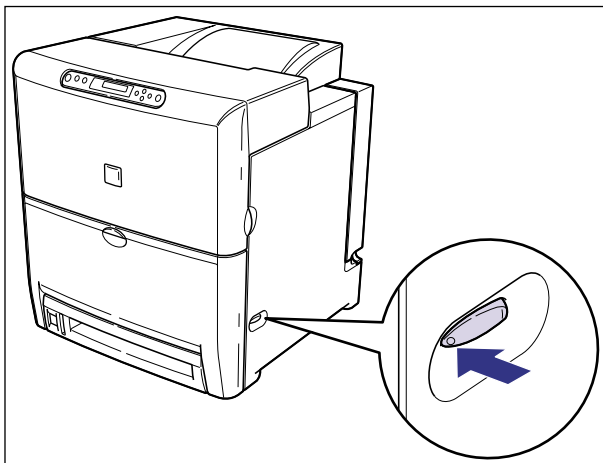

2 右カバーを取り外します。

図のように右カバー上面のボタンを押し①、右カバーを取り外します②③。

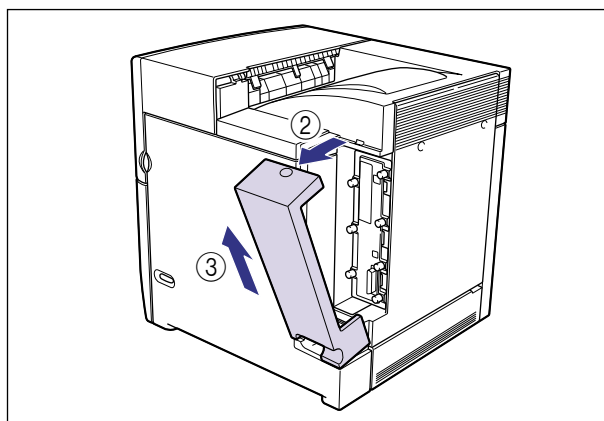
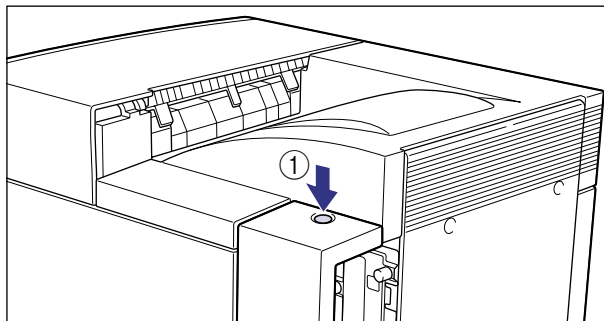

- 3** アース線端子のネジをゆるめて取り外し、付属のアース線をネジ止めします。

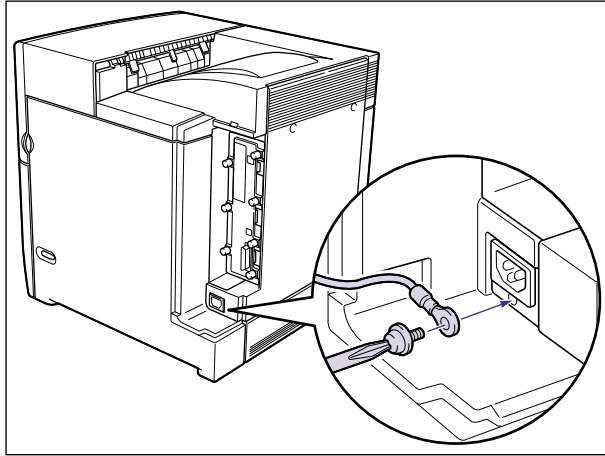

重要 アース線が、電源コード差し込み口にかからないようにアース線を取り付けてください。

- 4** 電源コード差し込み口に、付属の電源コードをしっかりと差し込みます。

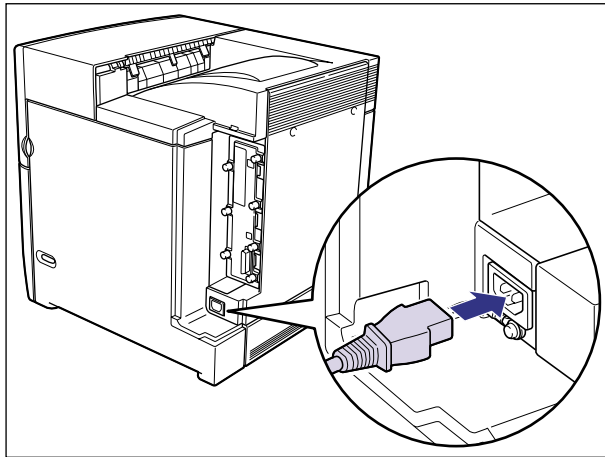

5 右カバーを取り付けます。

図のように右カバー下部の溝に電源コードとアース線を通し、右カバー下部の突起を本体に差し込んで①、右カバーを取り付けます②。

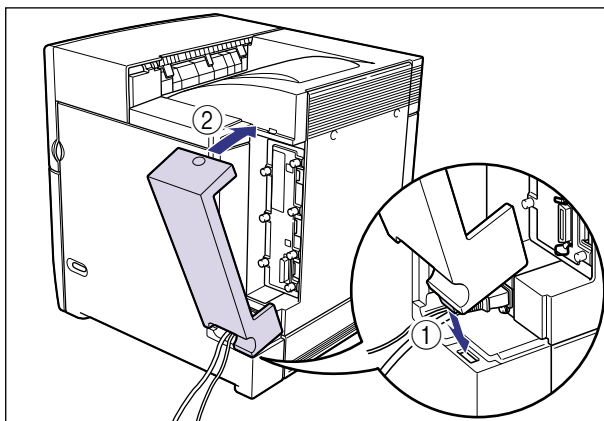

- 6** アース線を専用のアース線端子へ、電源プラグを電源コンセントへ接続します。

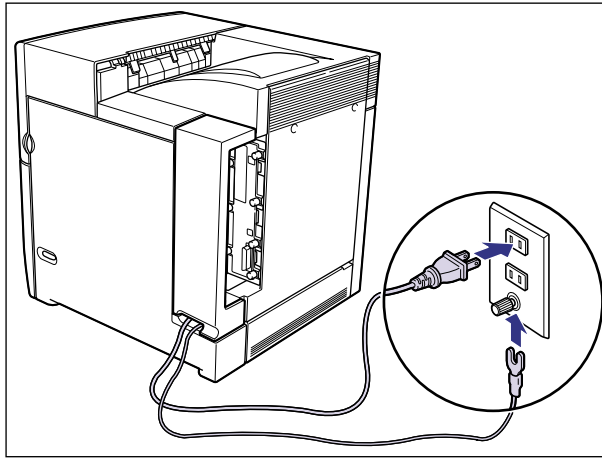

- ⚠ 警告** 必ずアース線を接続してください。アース線を接続しないで、万一漏電した場合は、火災や感電の原因になります。

オプション品の取り付け

この章では、オプション品の取り付けかたについて説明しています。

ペーパーフィーダ.....	3-2
梱包材を取り外す.....	3-3
プリンタ本体を移動する.....	3-8
ペーパーフィーダを取り付ける.....	3-11
ペーパーフィーダを取り外す.....	3-13
RAM/ROM.....	3-15
RAM、ROM の取り付け位置について.....	3-16
RAM を取り付ける.....	3-17
ROM を取り付ける.....	3-23
RAM、ROM の設定について.....	3-29
RAM または ROM を取り外す.....	3-29
プリントサーバ.....	3-31
ケーブルやコネクタの準備.....	3-31
プリントサーバを取り付ける.....	3-32
プリントサーバを取り外す.....	3-37

ペーパーフィーダ

ペーパーフィーダの取り付け作業を始める前に、パッケージに以下のものがすべて揃っているか確認してください。万一、不足しているものや破損しているものがあった場合は、お買い求めの販売店までご連絡ください。

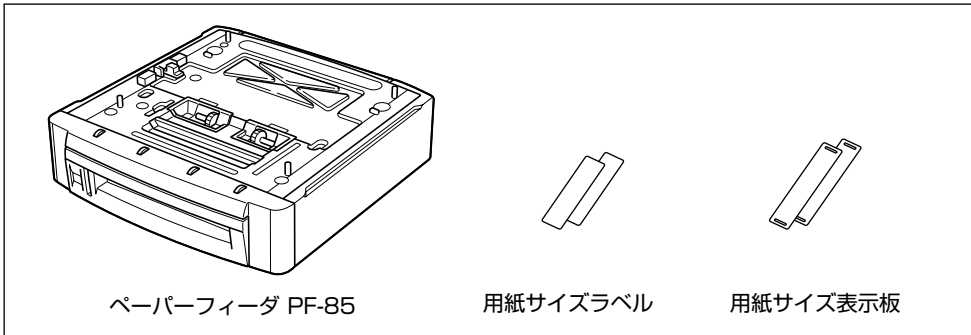

警告

ペーパーフィーダを取り付けるときは、必ずプリンタの電源をオフにし、電源プラグを抜き、プリンタ本体に接続されているすべてのインターフェースケーブルや電源コード、アース線を取り外してください。そのまま作業を行うと、電源コードやインターフェースケーブルが傷つき、火災や感電の原因になります。

重要

- ペーパーフィーダのコネクタやローラには触れないでください。故障や給紙不良の原因になります。

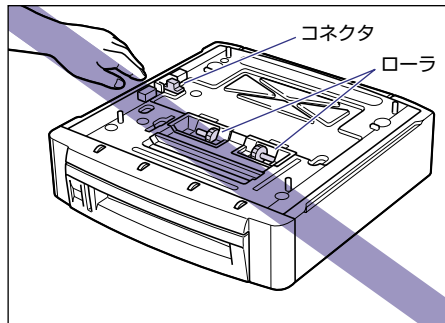

- ペーパーフィーダを持ち運ぶときは、図のように両側面の底面部を持って持ち運んでください。また、ペーパーフィーダは必ず水平に持ってください。ペーパーフィーダを傾けて持つと、給紙カセットが落下することがあります。

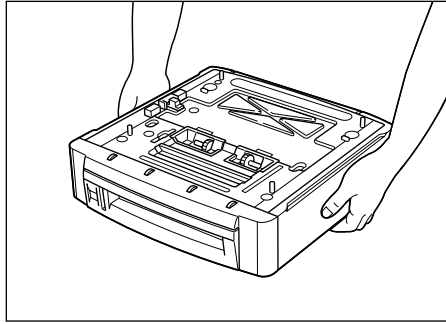

メモ ペーパーフィーダは、2台以上取り付けることはできません。

梱包材を取り外す

ペーパーフィーダをプリンタに取り付ける前に、ペーパーフィーダに取り付けられているテープや梱包材を取り外します。

- 重要** ●ペーパーフィーダには輸送時の振動や衝撃から装置を保護するために、テープや梱包材が取り付けられています。必ず梱包材を取り外してからご使用ください。
- ペーパーフィーダの運搬や修理の際には、梱包材が必要になりますので、大切に保管してください。

1 ペーパーフィーダを止めているテープを取り外します。

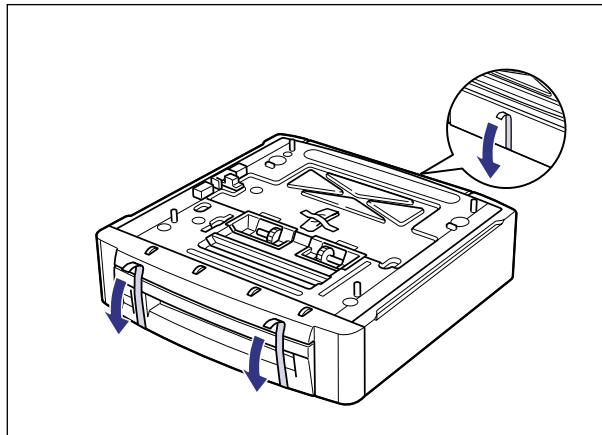

- 2** 用紙サイズ表示板と用紙サイズラベルが入ったビニール袋を取り外します。

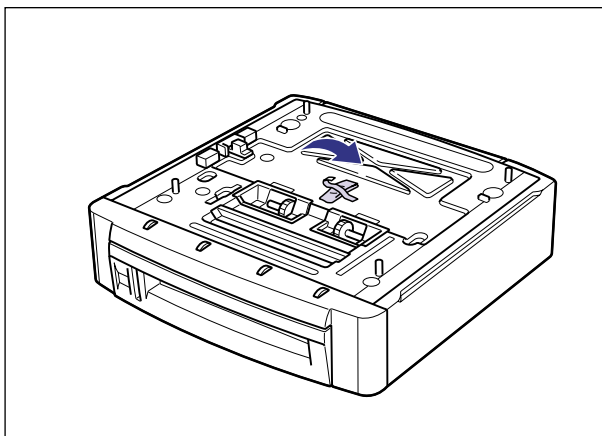

3

オプション品の取り付け

3 給紙カセットをペーパーフィーダから引き出します。

給紙カセットは途中まで前面の取っ手を持って引き出してから、図のように両手で持って引き出します。

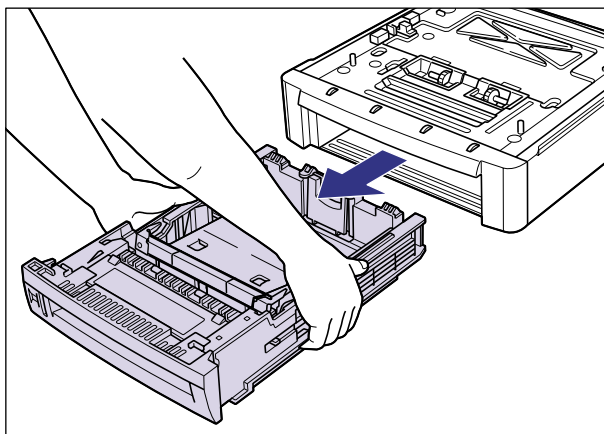
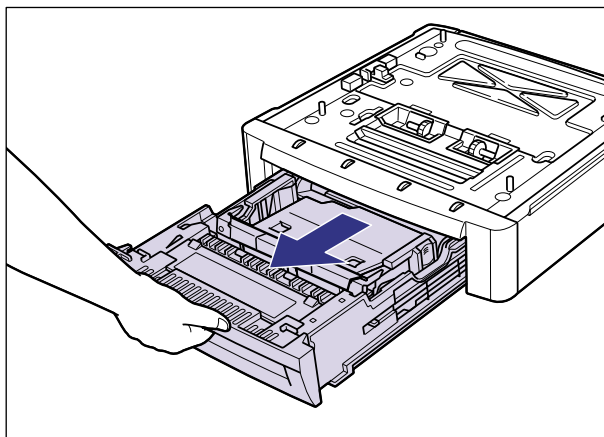

👉 重要

- 給紙カセットは重いので両手でしっかり持ってください。
- 取り出した給紙カセットは、水平で安定した場所に置いてください。

4 給紙カセット内部の梱包材を取り外します。

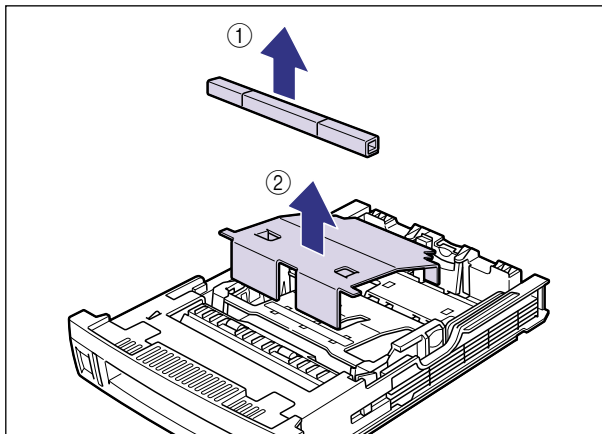

- 重要** 給紙カセットには、梱包材が取り付けられています。必ず給紙カセットを取り出し、梱包材を取り外してください。

5 給紙カセットをペーパーフィーダにセットします。

給紙カセットを両手でしっかり持って、給紙カセットの前面が、ペーパーフィーダの前面と揃うまで、ゆっくりとしっかり奥まで押し込みます。

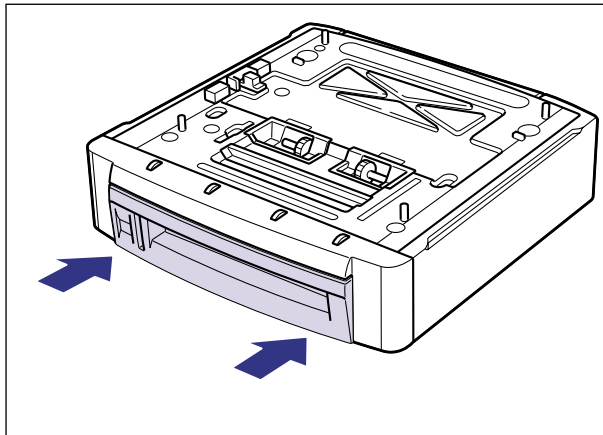
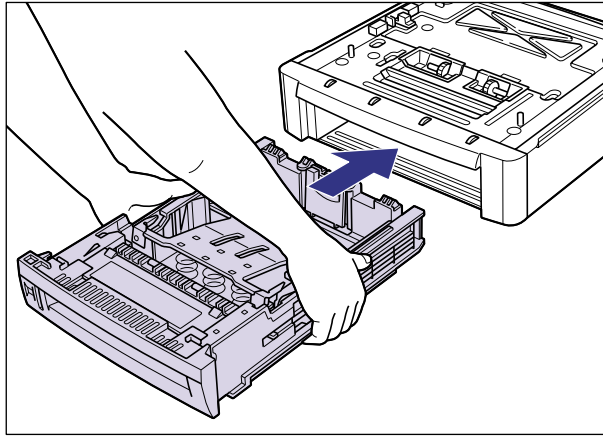
**注意**

給紙カセットをペーパーフィーダにセットするときは、指を挟まないように注意してください。

**重要**

給紙カセットがペーパーフィーダに入りにくいときは、無理に押し込まずに、一度給紙カセットを取り外し、まっすぐにしてからセットしなおしてください。

プリンタ本体を移動する

プリンタ設置後に、ペーパーフィーダを取り付けるときは、次の手順でプリンタをいったん適切な場所に移動させます。

⚠ 警告 プリンタ本体を移動させる場合は、必ず電源をオフにし、電源プラグを抜き、インタフェースケーブルを取り外してください。そのまま移動すると、電源コードやインタフェースケーブルが傷つき、火災や感電の原因になります。

👉 重要 ペーパーフィーダがすでに取り付けられている場合には、ペーパーフィーダをプリンタから取り外して移動してください。(→ペーパーフィーダを取り外す：P.3-13)

- 1** 電源スイッチの“○”側を押してプリンタの電源をオフにし ①、電源プラグを電源コンセントから抜き、アース線を専用のアース線端子から取り外します ②。

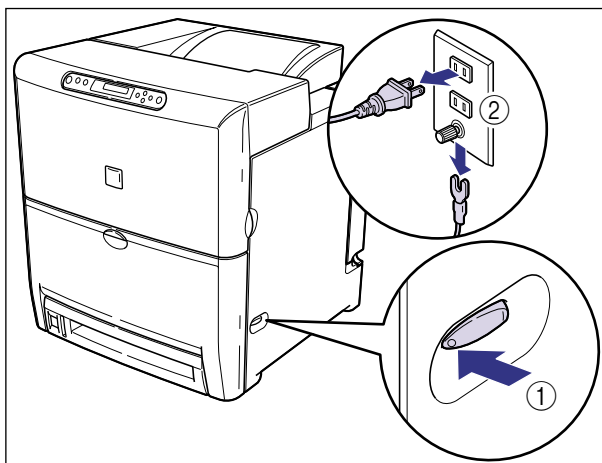

2 右カバーを取り外します。

図のように右カバー上面のボタンを押し①、右カバーを取り外します②③。

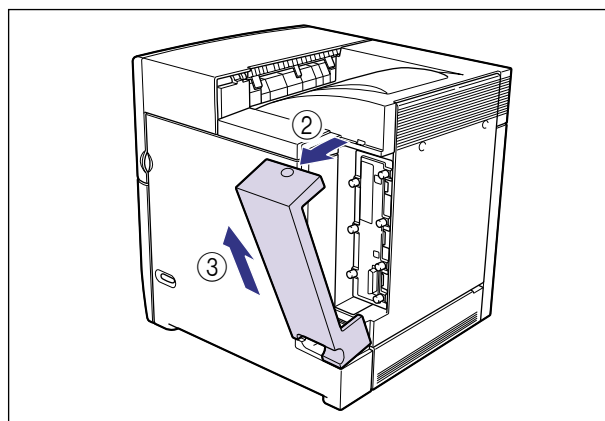
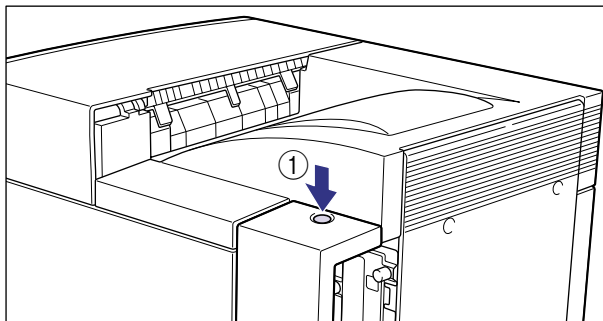

3 すべてのインターフェースケーブルや電源コード、アース線を取り外します。

3

オプション品の取り付け

4 プリント本体を設置場所から移動します。

プリンタ本体下部にある運搬用取っ手に 2 人以上で手を掛け、同時に持ち上げて設置場所から移動します。

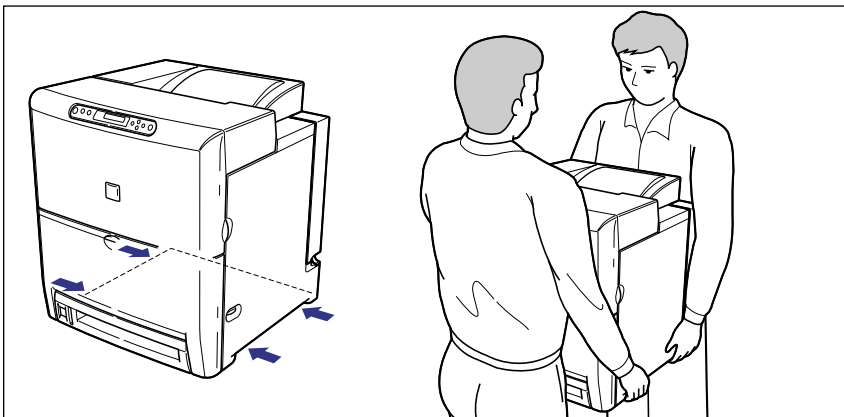

- ▲注意**
- 本プリンタは、約 40kg (本体: 約 35kg / カートリッジ× 4 : 約 5.6kg) あります。必ず 2 人以上で、腰などを痛めないように注意して持ち運んでください。
 - 絶対に給紙カセットや保護カバーなど、運搬用取っ手以外の部分を持たないでください。落としてけがの原因になることがあります。

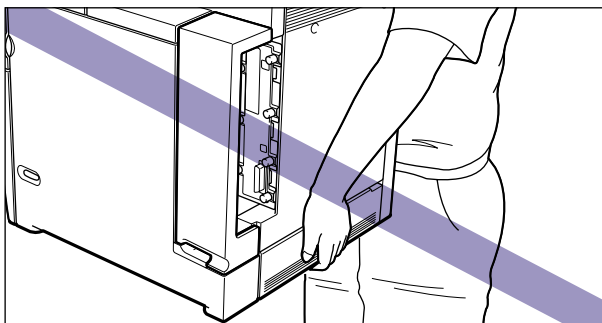
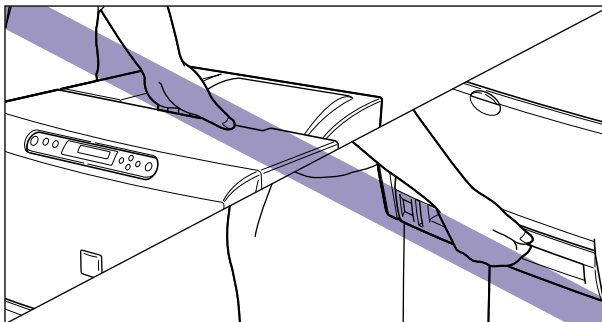

- 本プリンタは、本体前面側が重くなっています。持ち上げるときにバランスをくずさないように注意してください。落としてけがの原因になることがあります。

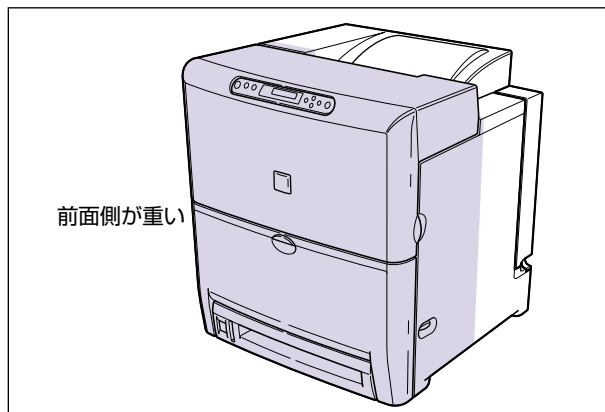

ペーパーフィーダを取り付ける

ペーパーフィーダはプリンタ本体の下に取り付けます。

- ▲**注意** ●プリンタやペーパーフィーダはゆっくりと慎重におろしてください。手などを挟むと、けがの原因になることがあります。
- ペーパーフィーダを取り付けた状態で持ち運ばないでください。ペーパーフィーダが落下し、けがの原因になることがあります。

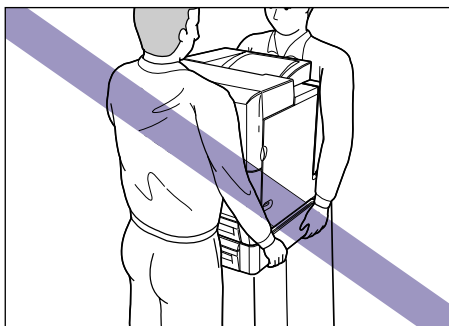

- 👤 **重要** ●ペーパーフィーダを装着した場合、必ず標準装備の給紙カセット（カセット1）をセットした状態で使用してください。標準装備の給紙カセット（カセット1）がセットされていないと、ペーパーフィーダの給紙カセット（カセット2）から給紙することはできません。

1 ペーパーフィーダを設置場所に置きます。

- 重要**
- 本プリンタおよびオプション品の質量で歪んだり、沈む可能性のある場所（じゅうたん、畳などの上）には設置しないでください。
 - プリンタ本体を載せたり、電源コードやインタフェースケーブルなどの接続作業ができるように、周囲に十分なスペースを確保しておいてください。

2 プリンタ本体をペーパーフィーダの両側面や前面に合わせてゆっくりと載せます。

プリンタを載せるときは、位置決めピンやコネクタも合わせてください。

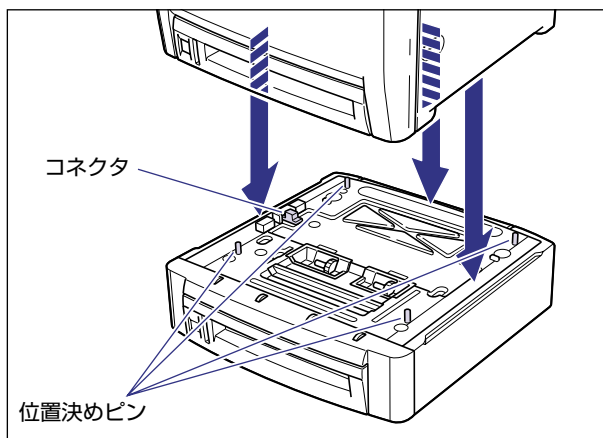

- 重要**
- プリンタがペーパーフィーダにうまく載らないときは、一度プリンタを持ち上げて、水平にしてから載せなおしてください。プリンタを持ち上げずに無理に載せようとすると、ペーパーフィーダのコネクタや位置決めピンが破損することがあります。

3 すべてのインタフェースケーブルや電源コード、アース線を接続します。

4 右カバーを取り付けます。

図のように右カバー下部の溝に電源コードとアース線を通し、右カバー下部の突起を本体に差し込んで①、右カバーを取り付けます②。

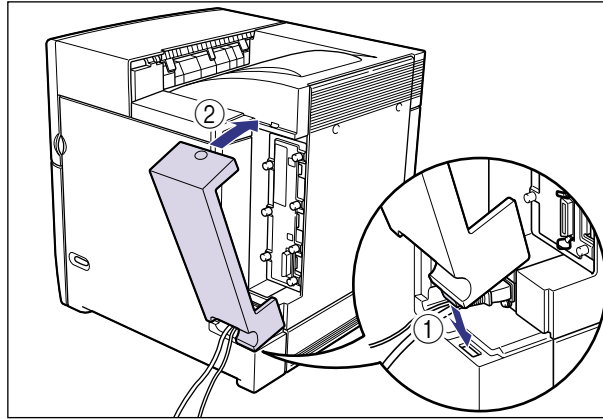

5 アース線を専用のアース線端子へ、電源プラグを電源コンセントへ接続します。



メモ

ペーパーフィーダを装着した後は、プリンタドライバの [デバイスの設定] ページでオプション機器の設定が必要になります。[デバイスの設定] ページの [デバイス情報取得] ボタンをクリックすると、プリンタのオプション情報が自動的に取得できます。

ペーパーフィーダを取り外す

ペーパーフィーダの取り外しは、次の手順で行います。



警告

ペーパーフィーダを取り外すときは、必ずプリンタの電源をオフにし、電源プラグを抜き、プリンタ本体に接続されているすべてのインタフェースケーブルや電源コード、アース線を取り外してください。そのまま作業を行うと、電源コードやインタフェースケーブルが傷つき、火災や感電の原因になります。



重要

プリンタの移動や修理の際は、ペーパーフィーダを取り外してください。

1 電源スイッチの“○”側を押してプリンタの電源をオフにし、電源プラグを電源コンセントから抜き、アース線を専用のアース線端子から取り外します。

2 右カバーを取り外します。

- 3** すべてのインタフェースケーブルや電源コード、アース線を取り外します。
- 4** プリンタを持ち上げて、ペーパーフィーダから取り外します。
- 5** ペーパーフィーダを移動します。
- 6** プリンタ本体を設置場所へ戻します。
- 7** すべてのインタフェースケーブルや電源コード、アース線を接続します。
- 8** 右カバーを取り付けます。
- 9** アース線を専用のアース線端子へ、電源プラグを電源コンセントへ接続します。

RAM/ROM

拡張 RAM、バージョンアップ ROM は、プリンタ本体内部のメインボードに取り付けて使用します。取り付けたあと、必要に応じて RAM や ROM を設定します。以下のことに気をつけて RAM や ROM の取り付けを行ってください。

- ▲ **注意**
 - RAM や ROM を取り付けるときは、必ずプリンタの電源をオフにし、プリンタ本体に接続されているすべてのインタフェースケーブルや電源コード、アース線を取り外してから作業を行ってください。そのまま作業を行うと、感電の原因になることがあります。
 - メインボードや RAM、ROM の取り扱いには注意してください。メインボード、RAM、ROM の角や部品の鋭利な部分に触れると、けがの原因になることがあります。
- 👤 **重要**
 - P-ROM スロット (白) に取り付けられている ROM は絶対に取り外さないでください。プリンタが使用できなくなります。
 - RAM と ROM は、形状や取り付ける位置、取り付け方法が異なります。取り付け位置や取り付け方法を間違えないように気を付けてください。間違えると正しく動作しません。
 - RAM や ROM、メインボードには、静電気に敏感な部品などが使用されています。静電気による破損を防止するために、取り扱いに当たっては次のことをお守りください。
 - ・一度室内の金属部分に手を触れ、体の静電気を逃がしてから作業をしてください。
 - ・作業中にディスプレイなど、静電気を発生しやすいものに触れないでください。
 - ・メインボードの部品やプリント配線、コネクタには直接手を触れないでください。
 - ・静電気の影響を避けるために、RAM や ROM は取り付けの直前まで保護袋から取り出さないでください。
 - 取り出したメインボードは、水平で作業しやすい場所に置いてください。

RAM、ROMの取り付け位置について

RAMとROMは、取り付け位置が異なります。取り付け前に図を参照して、取り付け位置を確認してから作業を行ってください。

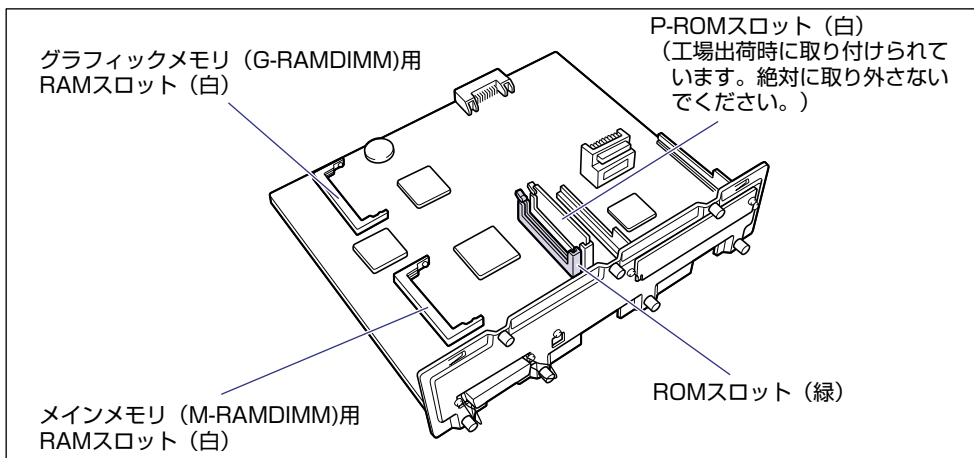

RAM を取り付ける

RAM は、次の手順でプリンタ本体のメインボードに取り付けます。メインメモリ、グラフィックメモリとも同様の手順で取り付けます。

- 1** 電源スイッチの“○”側を押してプリンタの電源をオフにし ①、電源プラグを電源コンセントから抜き、アース線を専用のアース線端子から取り外します ②。

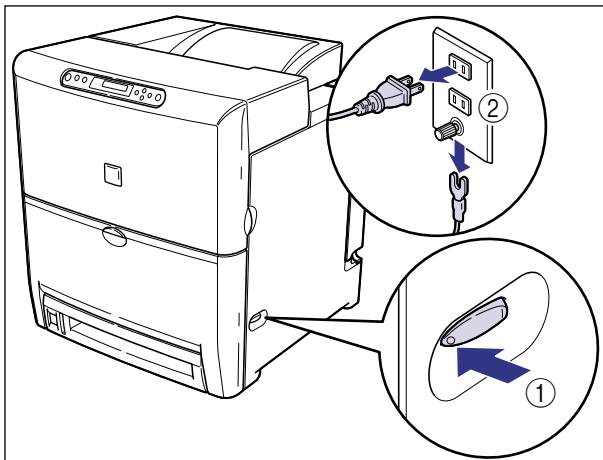

3

オプション品の取り付け

2 右カバーを取り外します。

図のように右カバー上面のボタンを押し①、右カバーを取り外します②③。

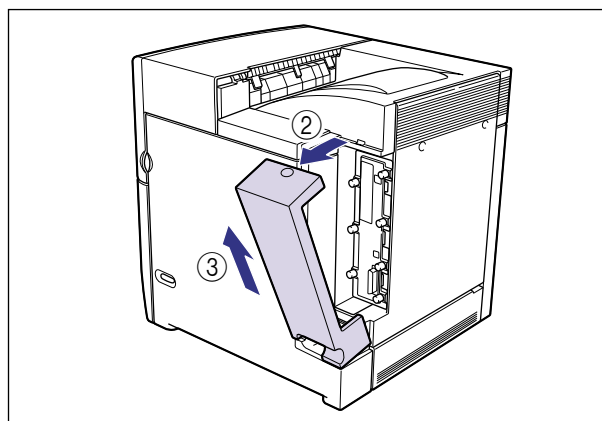
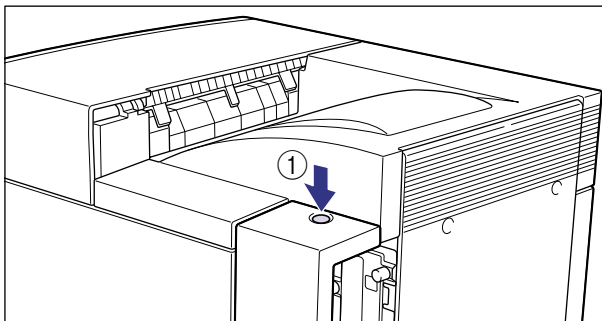

3 すべてのインタフェースケーブルや電源コード、アース線を取り外します。

作業用スペースが十分とれない場合は、作業しやすい場所にプリンタを移動します。

4 メインボードの7本のネジをゆるめます。

ネジは取り外す必要はありません。ネジはメインボードを取り外せるところまでゆるめてください。

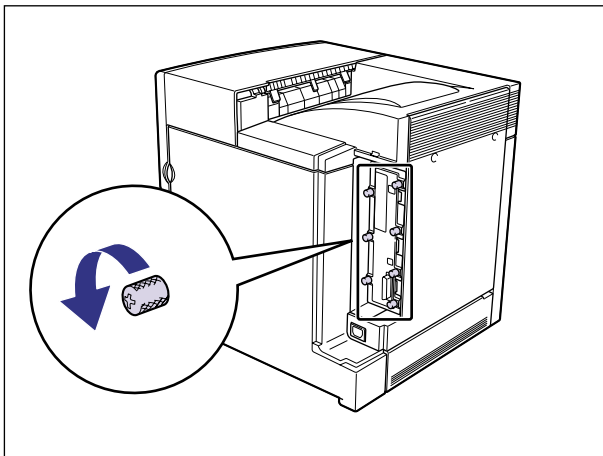

メモ ネジを手でゆるめることができないときは、プラスドライバを使用します。

5 メインボードを引き出し、両手で持って取り外します。

取り出したメインボードは、水平で作業しやすい場所に置きます。

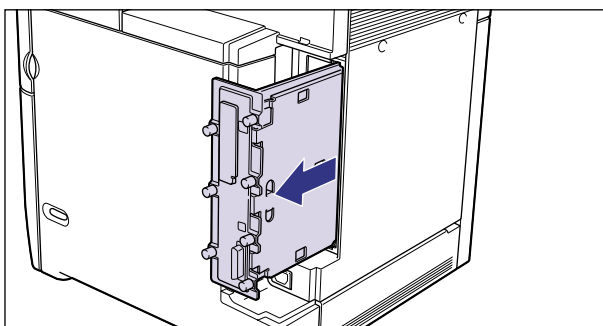

警告 製品内部には、高圧になる部分があります。メインボードを取り外したり取り付けたりするときは、ネックレス、プレスレットなどの金属物が製品内部に触れないように注意してください。感電の原因になります。

注意 メインボードは必ず両手で全体を支えながら取り外してください。ネジ部だけを持って引き抜くと、メインボードを落としてけがの原因になることがあります。

- 重要**
- メインボードの部品やプリント配線、コネクタには直接手を触れないでください。
 - 作業中にネジなどの金属がメインボードに触れないように気を付けてください。

- メインボードの取り出し後、本体のメインボードスロット内にネジやクリップ、ホッチキスの針などを落とさないでください。これらがメインボードスロット内の穴に落ちたときは、電源プラグを電源コンセントに接続しないで、お買い求めの販売店にご連絡ください。

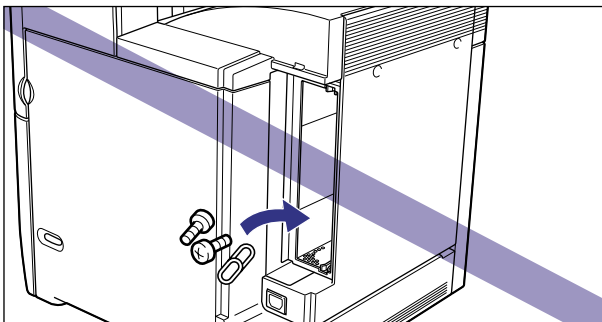

 **メモ**

RAMの取り付け位置は以下のとおりです。取り付け位置を確認してから RAMを取り付けてください。

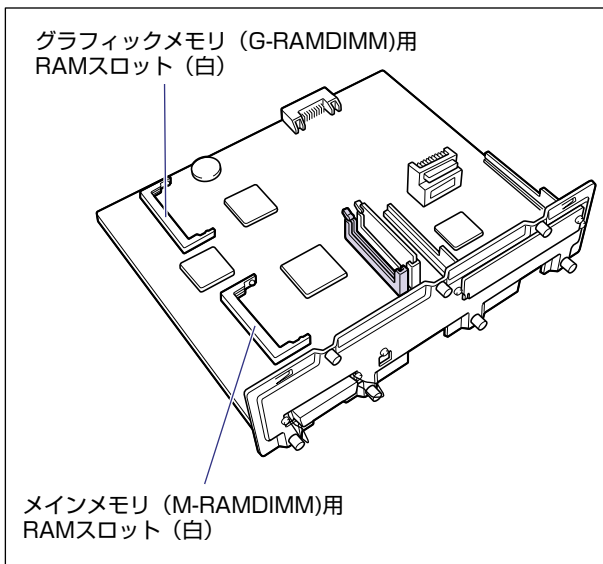

- 6** 白い RAM スロットへ斜め上から図のように切り欠きに合わせて差し込み ①、RAM の端子が見えなくなるくらいまで押し込んだあと、RAM の後側をカチッと音がするまで押します ②。

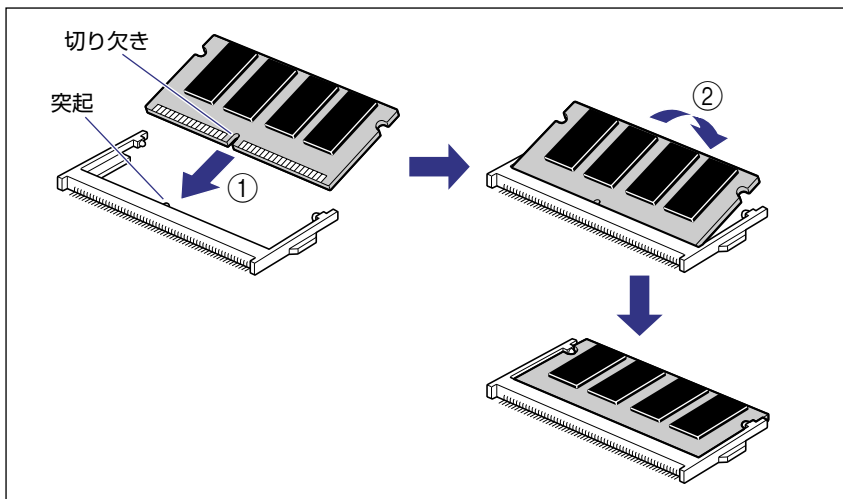

RAM が正しく取り付けられると、左右のレバーでロックされます。

注意 メインボードの部品や RAM の角でけがをしないように、注意してください。

重要 メインメモリを増設するときは「M-RAMDIMM」と書かれているスロットへ、グラフィックメモリを増設するときは「G-RAMDIMM」と書かれているスロットへ差し込んでください。

- 7** メインボードを両手で持ち、プリンタ本体に取り付けます。

プリンタ本体のメインボードスロットの上下にあるレールに合わせて、メインボードをまっすぐに押し込みます。

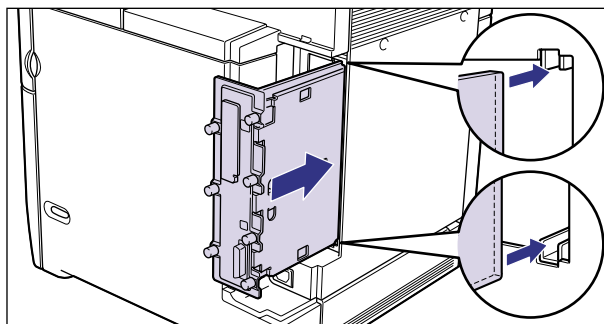

重要 メインボードのパネル面がプリンタ本体にぴったりと合うまでしっかりと押し込んでください。

8 メインボードの7本のネジを締めて固定します。

メインボードとプリンタ本体の間にすきまができないように、しっかり固定してください。

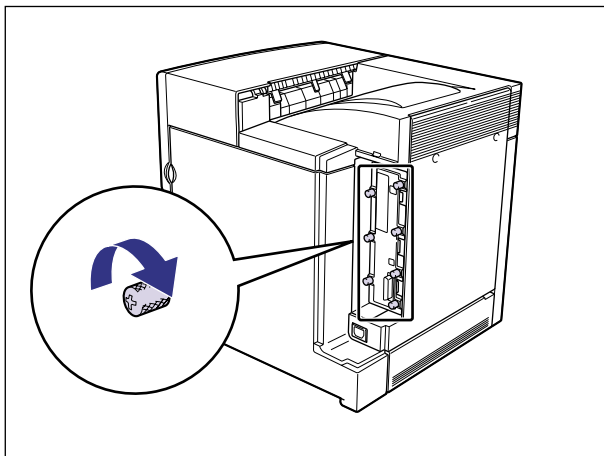

9 すべてのインタフェースケーブルや電源コード、アース線を接続します。

10 右カバーを取り付けます。

図のように右カバー下部の溝に電源コードとアース線を通し、右カバー下部の突起を本体に差し込んで①、右カバーを取り付けます②。

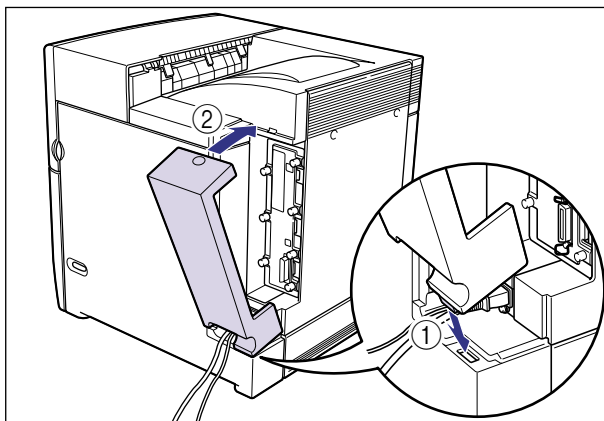

11 アース線を専用のアース線端子へ、電源プラグを電源コンセントへ接続します。

ROM を取り付ける

ROM は、次の手順でプリンタ本体のメインボードに取り付けます。

- 1 電源スイッチの“○”側を押してプリンタの電源をオフにし ①、電源プラグを電源コンセントから抜き、アース線を専用のアース線端子から取り外します ②。

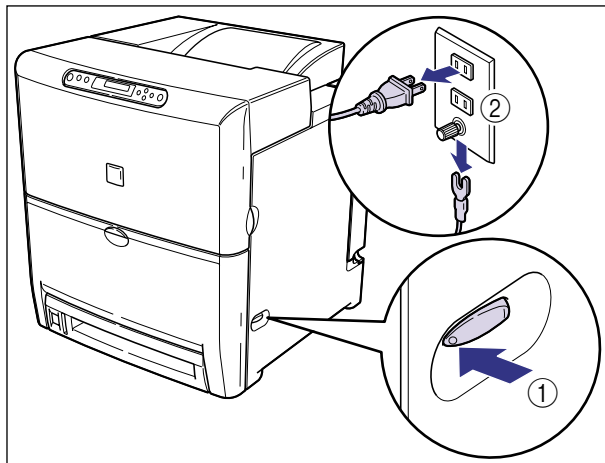

2 右カバーを取り外します。

図のように右カバー上面のボタンを押し①、右カバーを取り外します②③。

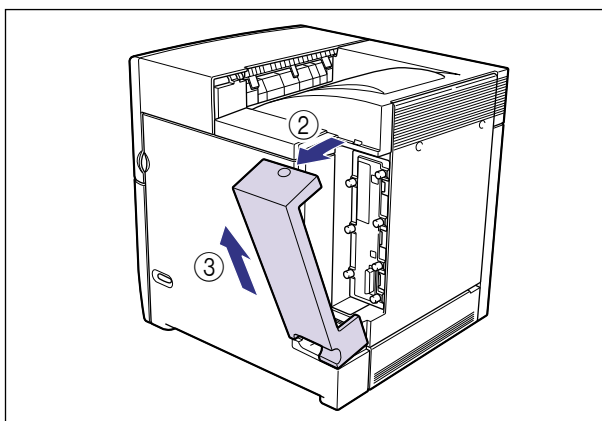
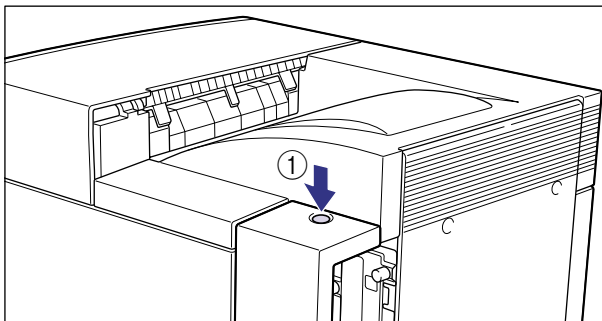

3 すべてのインタフェースケーブルや電源コード、アース線を取り外します。

作業用スペースが十分とれない場合は、作業しやすい場所にプリンタを移動します。

4 メインボードの7本のネジをゆるめます。

ネジは取り外す必要はありません。ネジはメインボードを取り外せるところまでゆるめてください。

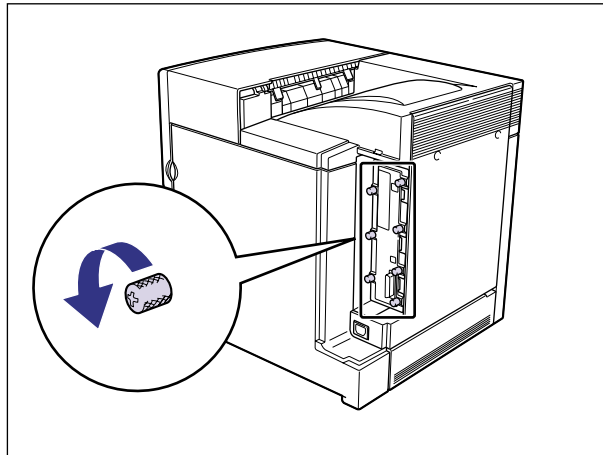

メモ ネジを手でゆるめることができないときは、プラスドライバを使用します。

5 メインボードを引き出し、両手で持って取り外します。

取り出したメインボードは、水平で作業しやすい場所に置きます。

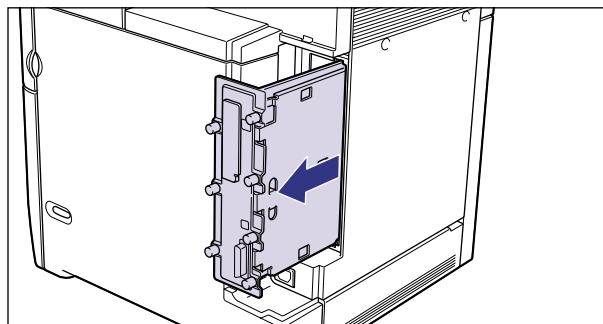

警告 製品内部には、高圧になる部分があります。メインボードを取り外したり取り付けたりするときは、ネックレス、プレスレットなどの金属物が製品内部に触れないように注意してください。感電の原因になります。

注意 メインボードは必ず両手で全体を支えながら取り外してください。ネジ部だけを持って引き抜くと、メインボードを落としてけがの原因になることがあります。

重要

- メインボードの部品やプリント配線、コネクタには直接手を触れないでください。
- 作業中にネジなどの金属がメインボードに触れないように気を付けてください。

- メインボードの取り出し後、本体のメインボードスロット内にネジやクリップ、ホッチキスの針などを落とさないでください。これらがメインボードスロット内の穴に落ちたときは、電源プラグを電源コンセントに接続しないで、お買い求めの販売店にご連絡ください。

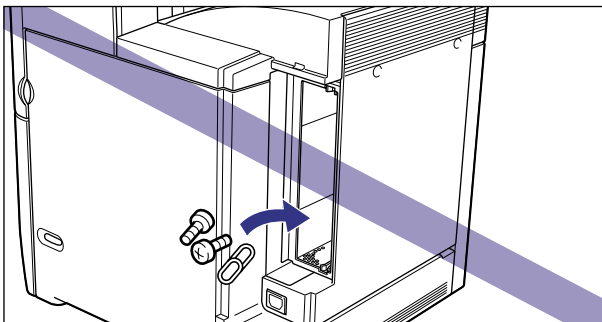

メモ

ROMの取り付け位置は以下のとおりです。取り付け位置を確認してからROMを取り付けてください。

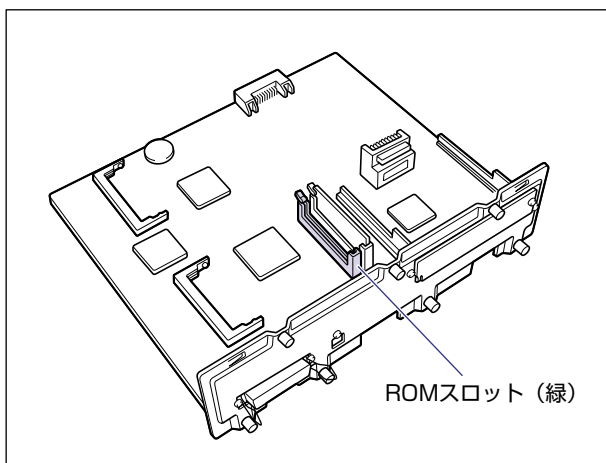

- 6** 緑色のROMスロットのレバーを押し下げます。

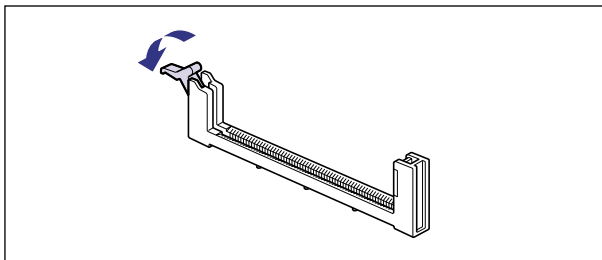

- 7** ROM の切り欠きをレバーの反対側にしてスロットガイドに合わせて差し込み、奥までしっかりと押し込みます。

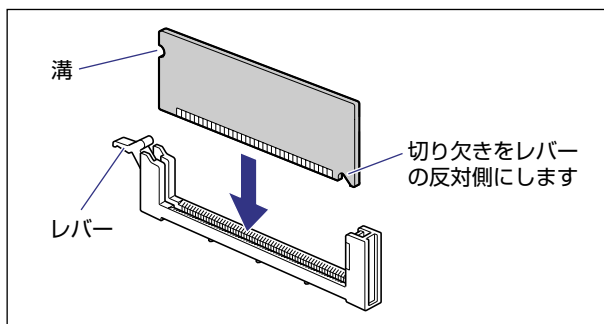

ROM が正しく取り付けられると、レバーの突起が ROM の溝に掛かります。

⚠ 注意 メインボードの部品や ROM の角でけがをしないように、注意してください。

- 8** メインボードを両手で持ち、プリンタ本体に取り付けます。

プリンタ本体のメインボードスロットの上下にあるレールに合わせて、メインボードをまっすぐに押し込みます。

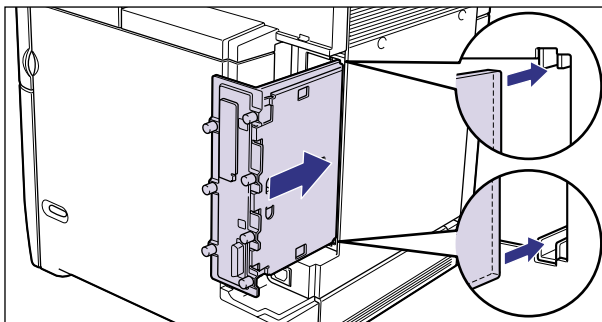

👉 重要 メインボードのパネル面がプリンタ本体にぴったりと合うまでしっかりと押し込んでください。

9 メインボードの7本のネジを締めて固定します。

メインボードとプリンタ本体の間にすきまができないように、しっかり固定してください。

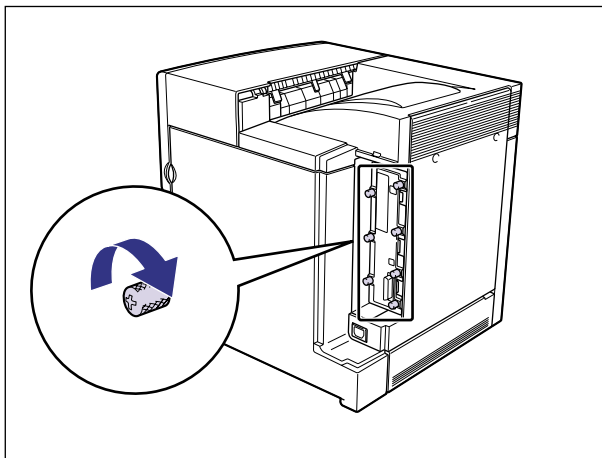

10 すべてのインタフェースケーブルや電源コード、アース線を接続します。

11 右カバーを取り付けます。

図のように右カバー下部の溝に電源コードとアース線を通し、右カバー下部の突起を本体に差し込んで①、右カバーを取り付けます②。

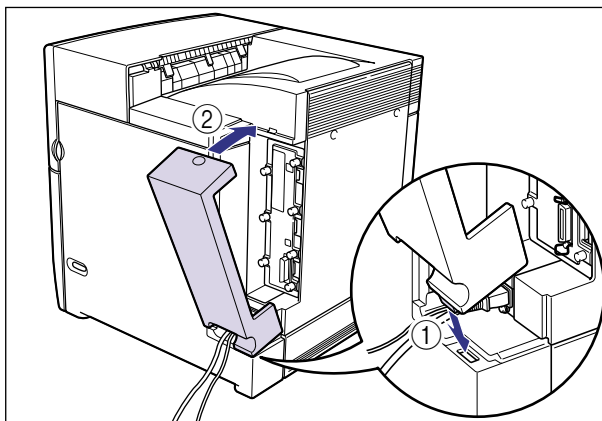

12 アース線を専用のアース線端子へ、電源プラグを電源コンセントへ接続します。

RAM、ROM の設定について

RAM や ROM を取り付けたあとは、必要に応じて次の設定を行ってください。

拡張 RAM → 必要に応じてメニューの印字調整グループの設定を行ってください。

バージョンアップ ROM → メニュー機能でパネル設定初期化を行います。

- メモ**
- バージョンアップROMを取り付けたり取り外したときは、パネル設定初期化が必要です。パネル設定初期化については、LIPS 機能ガイド「第 2 章 メニューの機能と操作」を参照してください。
 - プリンタドライバの [デバイスの設定] ページでオプション機器の設定が必要になります。[デバイスの設定] ページの [デバイス情報取得] ボタンをクリックすると、プリンタのオプション情報が自動的に取得できます。

RAM または ROM を取り外す

RAM または ROM は、プリンタ本体からメインボードを取り外してから、次の手順で取り外します。

警告 製品内部には、高圧になる部分があります。メインボードを取り外したり取り付けたりするときは、ネックレス、プレスレットなどの金属物が製品内部に触れないように注意してください。感電の原因になります。

- 注意**
- RAM や ROM を取り外すときは、必ずプリンタの電源をオフにし、プリンタ本体に接続されているすべてのインタフェースケーブルや電源コード、アース線を取り外してから作業を行ってください。そのまま作業を行うと、感電の原因になることがあります。
 - メインボードや RAM、ROM の取り扱いには注意してください。メインボード、RAM、ROM の角や部品の鋭利な部分に触れると、けがの原因になることがあります。

重要 メインボードの取り出し後、本体のメインボードスロット内にネジやクリップ、ホッチキスの針などを落とさないでください。これらがメインボードスロット内の穴に落ちたときは、電源プラグを電源コンセントに接続しないで、お買い求めの販売店にご連絡ください。

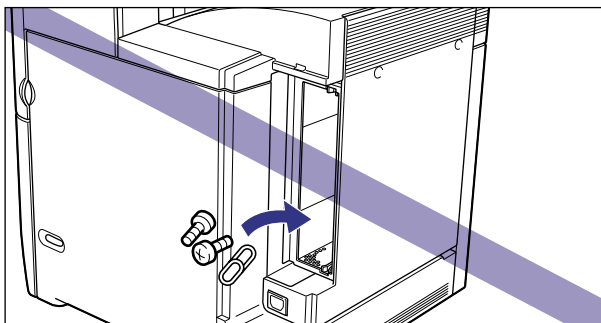

メモ メインボードの取り外しや取り付け手順は「RAM を取り付ける」(→ P.3-17) または「ROM を取り付ける」(→ P.3-23) を参照してください。

■ RAMの取り外しかた

RAM スロット左右のレバーを同時に矢印の方向へ引くと ①、RAM が外れます ②。

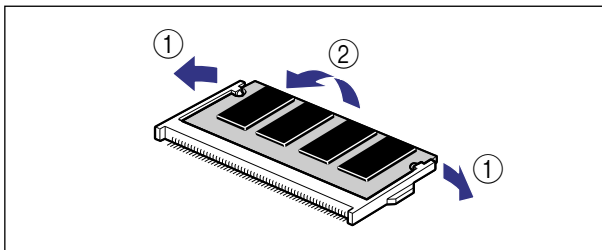
**■ ROMの取り外しかた**

ROM スロットのレバーを押し下げると ① ロックが外れますので、ROM を引き抜きます ②。

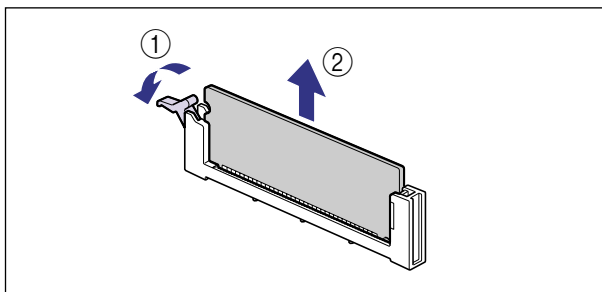

プリントサーバ

プリントサーバは、プリンタ右側面の拡張ボードスロットへ取り付けます。プリントサーバの詳細については、プリントサーバの取扱説明書を参照してください。
ここでは、プリントサーバ NB-5F を例にしています。

- ▲注意** • プリントサーバを取り付けるときは、必ずプリンタの電源をオフにし、プリンタ本体に接続されているすべてのインタフェースケーブルや電源コード、アース線を取り外してから作業を行ってください。そのまま作業を行うと、感電の原因になることがあります。
- プリントサーバの取り扱いには注意してください。プリントサーバの角や部品の鋭利な部分に触れると、けがの原因になることがあります。
- 👉重要** • プリントサーバには、静電気に敏感な部品などが使用されています。静電気による破損を防止するために、取り扱いに当たっては次のことをお守りください。
 - ・ 一度室内の金属部分に手を触れ、体の静電気を逃がしてから作業してください。
 - ・ 作業中に、ディスプレイなどの静電気を発生しやすいものに、触れないでください。
 - ・ プリントサーバの部品やプリント配線、コネクタには直接手を触れないでください。
 - ・ 静電気の影響を避けるために、プリントサーバは取り付けの直前まで保護袋から取り出さないでください。また、保護袋はプリントサーバを取り外すときに必要になります。捨てないで保管しておいてください。
- プリントサーバNB-5Fを取り付けたプリンタがAppleTalkネットワーク上に2台以上接続されている場合、それぞれのプリンタの電源は10秒以上間隔をおいてオンにしてください。

ケーブルやコネクタの準備

本プリントサーバをプリンタに取り付け、ネットワークに接続して使用する場合、ネットワークの種類に応じて次のようなケーブルやコネクタが必要です。あらかじめこれらのケーブルやコネクタを準備してから作業を行ってください。

■ ツイストペアLANケーブル

接続するネットワークに合わせて、10BASE-Tまたは100BASE-TX対応のネットワークケーブル（両端にRJ-45コネクタが付いたより対線）をご用意ください。

■ ハブ

プリンタを接続するハブの空きポートを確認してください。空きポートがない場合、ハブの増設が必要になります。

プリントサーバを取り付ける

プリントサーバは、次の手順でプリンタ本体の拡張ボードスロットに取り付けます。プリントサーバの取り付け作業には、プラスドライバーが必要です。あらかじめネジに合ったサイズのものをご用意ください。

- 1 電源スイッチの“○”側を押してプリンタの電源をオフにし ①、電源プラグを電源コンセントから抜き、アース線を専用のアース線端子から取り外します ②。

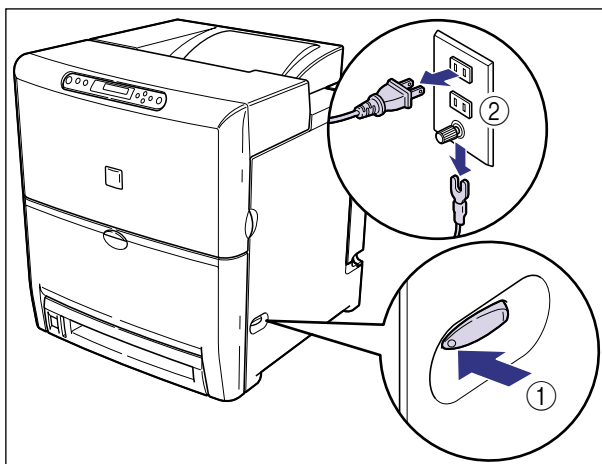

2 右カバーを取り外します。

図のように右カバー上面のボタンを押し①、右カバーを取り外します②③。

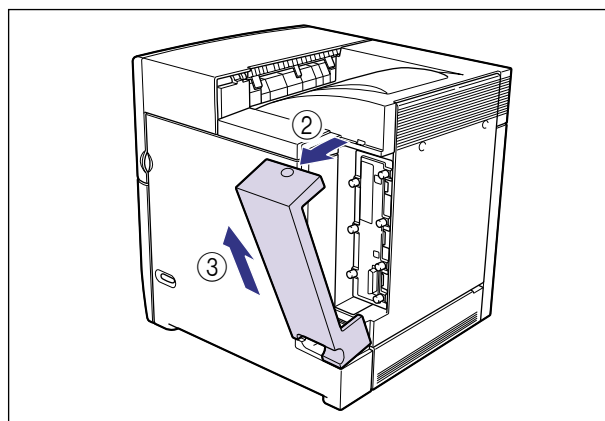
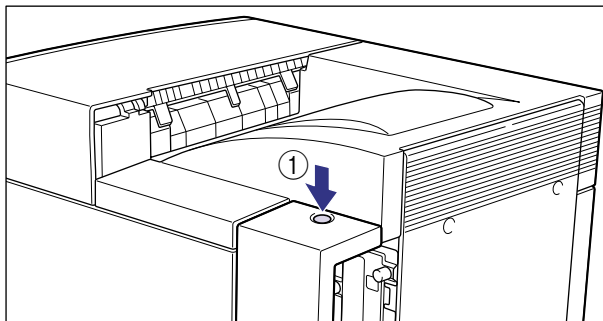

3 すべてのインタフェースケーブルや電源コード、アース線を取り外します。

作業用スペースが十分とれない場合は、作業しやすい場所にプリンタを移動します。

4 拡張ボードスロットのネジを外して、保護板を取り外します。

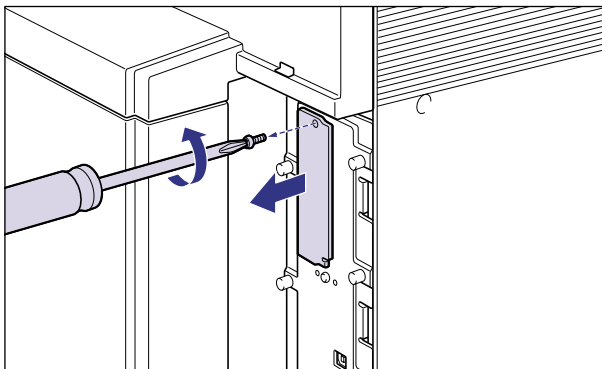

- 重要** 取り外した保護板とネジは、プリントサーバを外したときに必要になります。なくさないように保管しておいてください。

5 プリントサーバを拡張ボードスロットに差し込みます。

プリントサーバは、金属製のパネル部分を持ち、ボードを拡張ボードスロット内部のガイドレールに合わせて差し込みます。

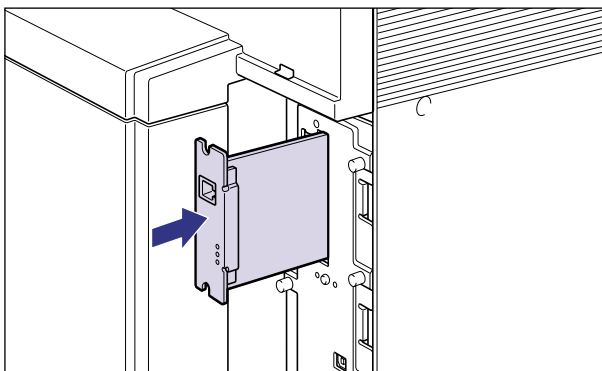

- 重要**
- プリントサーバの部品やプリント配線、コネクタには直接手を触れないでください。
 - プリントサーバのプリンタ接続コネクタを、拡張ボードスロット内部のコネクタに、しっかりと確実に押し込んでください。

6 プリントサーバの上下を、付属の2本のネジで固定します。

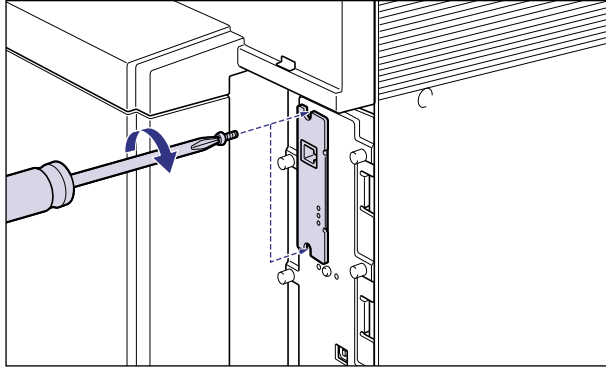

7 LAN ケーブルを接続します。

お使いのネットワークに合わせて、プリントサーバのLAN コネクタに対応した LAN ケーブルを接続してください。

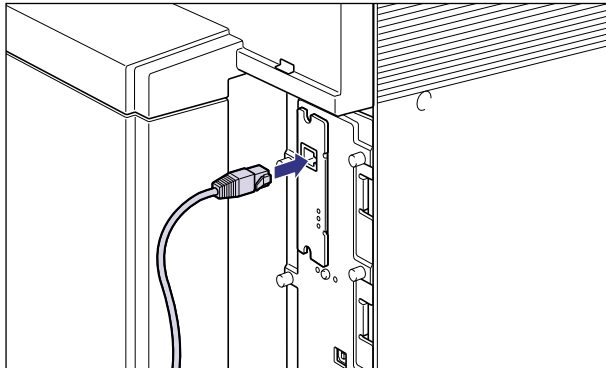

 **メモ** ネットワークとの接続については、プリントサーバに付属の取扱説明書を参照してください。

8 すべてのインタフェースケーブルや電源コード、アース線を接続します。

9 アース線を専用のアース線端子へ、電源プラグを電源コンセントへ接続します。

10 電源スイッチの「I」側を押して、プリンタの電源をオンにします。

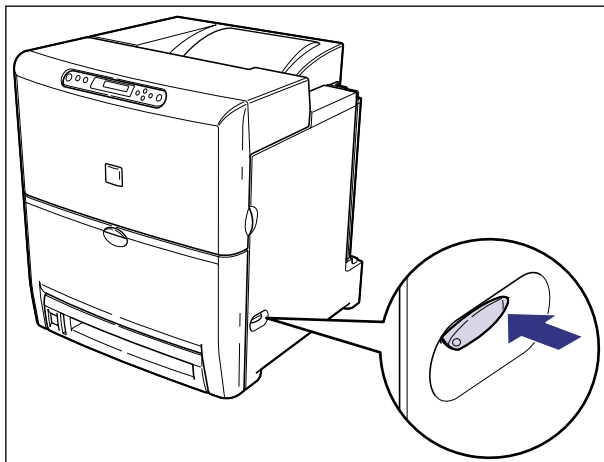

しばらくするとディスプレイに「00 LIPS」と表示され、プリント可能な状態になります。

重要 正しく動作しなかったり、エラーメッセージが表示されたときは、ユーザズガイド「第5章 困ったときは」を参照してください。

11 プリントサーバのLNKランプ（緑）が点灯していることを確認します。

10BASE-Tの場合は、LNKランプが点灯していれば正常です。

100BASE-TXの場合は、LNKランプと100ランプが点灯していれば正常です。

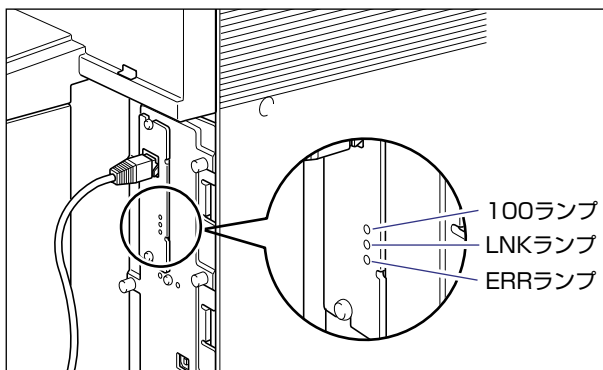

正常に動作していない場合はプリンタの電源をオフにし、LANケーブルの接続やハブの動作、プリントサーバの取り付け状態を確認してください。（→プリントサーバに付属の取扱説明書）

12 右カバーを取り付けます。

図のように右カバー下部の溝に電源コードとアース線を通し、右カバー下部の突起を本体に差し込んで①、右カバーを取り付けます②。

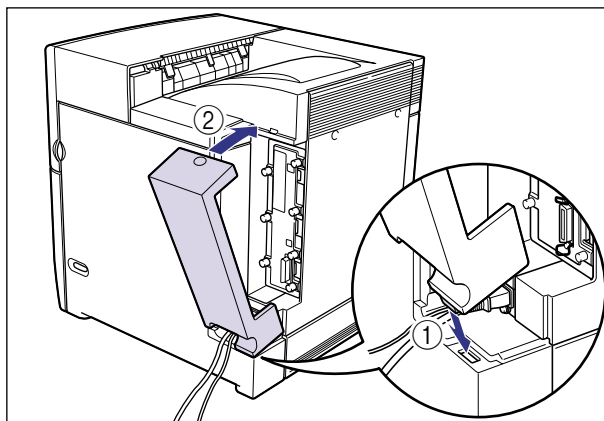

13 確認が終わったら、電源スイッチの“○”側を押してプリンタの電源をオフにします。

プリントサーバを取り外す

プリントサーバの取り外しは、次の手順で行います。プリントサーバの取り付け時に取り外した拡張ボードスロットの保護板とネジをご用意ください。

- ⚠注意**
- 必ずプリンタの電源をオフにし、プリンタ本体に接続されているすべてのインターフェースケーブルや電源コード、アース線を取り外してから作業を行ってください。そのまま作業を行うと、感電の原因になることがあります。
 - プリントサーバの取り扱いには注意してください。プリントサーバの角や部品の鋭利な部分に触れると、けがの原因になることがあります。

1 電源スイッチの“○”側を押してプリンタの電源をオフにし、電源プラグを電源コンセントから抜き、アース線を専用のアース線端子から取り外します。

2 右カバーを取り外します。

3 すべてのインタフェースケーブルや電源コード、アース線を取り外します。

4 2本のネジを外して、プリントサーバを取り外します。

取り外したプリントサーバは、購入時に入っていた保護袋に入れて保管してください。

- 重要**
- プリントサーバの部品やプリント配線、コネクタには直接手を触れないでください。
 - 取り外したネジは再度プリントサーバを取り付けるときに必要になります。なくさないように保管しておいてください。

5 拡張ボードスロットの保護板を取り付け、ネジで固定します。

6 すべてのインタフェースケーブルや電源コード、アース線を接続します。

7 右カバーを取り付けます。

8 アース線を専用のアース線端子へ、電源プラグを電源コンセントへ接続します。

プリンタの動作と機能を確認する

4

CHAPTER

この章では、設置後のプリンタの状態や設定値などを確認する方法について説明しています。

動作を確認する	4-2
プリンタの動作を確認する	4-2

動作を確認する

本プリンタには、現在使用可能な機能および現在の設定値を確認するためのステータスプリント機能があります。プリンタの準備や接続が終わった後やプリンタの動作確認をしたいときなど、必要に応じて行ってください。

プリンタの動作を確認する

現在使用できる機能やメニュー設定値の一覧を確認するときは、ステータスプリントを行います。

-  **メモ**
- ステータスプリントは、A4 サイズ用に設定されています。他の用紙サイズでもプリントできますが、拡大または縮小されたり、一部がカットされたり、片寄ってプリントされることがあります。
 - プリンタの操作パネルからメニューで設定した値は、ステータスプリントにも反映されます。例えば、両面プリントが設定されている場合は、ステータスプリントも両面に2ページ分プリントされます。ただし、コピー枚数は無視され、常に1枚の用紙がプリントされます。

ステータスプリント

ステータスプリントは、次の手順で行います。

- 1** 電源スイッチの“I”側を押して、プリンタの電源をオンにします。

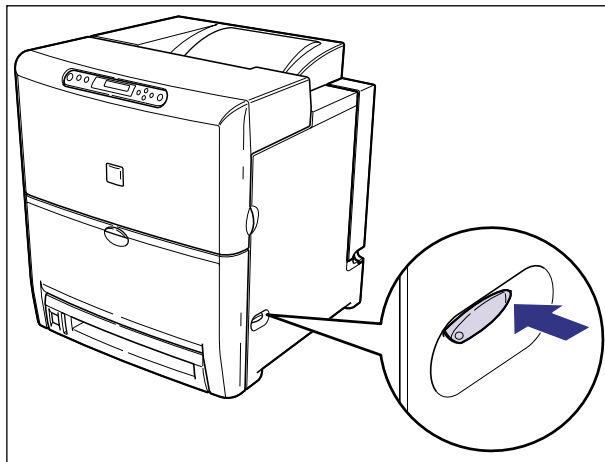

しばらくすると、ディスプレイに「00 LIPS」と表示され、プリント可能な状態になります。

重要 正しく動作しなかったり、エラーメッセージが表示されたときは、ユーザズガイド「第5章 困ったときには」を参照してください。

オンライン



2 [オンライン] を押します。

オンラインランプが消灯し、操作パネルで設定できる状態になります。

ユーティリティ



3 [ユーティリティ] を押します。

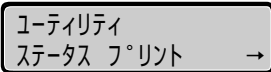

ユーティリティ
ステータス プリント →

ディスプレイに「ステータス プリント」と表示されます。



4 [実行] を押します。

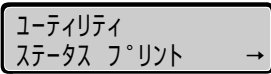

ユーティリティ
ステータス プリント →

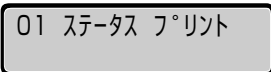

01 ステータス プリント

ディスプレイに「01 ステータス プリント」と表示され、ステータスプリントがプリントされます。

ステータスプリントの内容

ステータスプリントを行うと、次のようにプリントされます。ステータスプリントでは、現在使用できる機能や、プリンタ機能メニューで設定されている設定値の一覧、プリンタに内蔵されているソフトウェアやハードウェアのバージョン名、プリント枚数などを確認できます。

重要 ここに掲載されているステータスプリントはサンプルです。お使いのプリンタで出力したステータスプリントとは、一部内容が異なる場合があります。

4

プリンタの動作と機能を確認する



A4

両面

紙の厚み

紙の角

丸こ

紙の向き

USB

拡張

バージョン: XXXXXXXXXXXXXXXX
 サブバージョン: XXXXXXXXXXXXXXXX
 エンジンバージョン: XXXXXXXX

M-RAM:401KB 32 | 32 MB + 0 MB |
 G-RAM:401KB 32 | 32 MB + 0 MB |
 消費電力: 1500 kWh/yr

拡張機能グループ

スリープ動作: する
 スリープモード: 30分
 無効期間: 無効
 自動エラースキップ: 使わない
 紙の詰り: 1回印刷
 警告音: 1回
 警告音: する

給紙グループ

紙幅モード: 自動
 トレイ用紙サイズ: A4
 デフォルト用紙サイズ: A4
 トレイ優先: しない
 自動紙詰り検出: 検出
 自動選紙: カセット1: 検出
 自動選紙: カセット2: 検出
 デフォルト用紙タイプ: 両面紙
 トレイ用紙タイプ: 両面紙
 予選紙印刷: しない
 用紙名称: カセット1:
 用紙名称: カセット2:

レイアウトグループ

コピー枚数: 1枚
 縦向き: 0.00mm
 横向き: 0.00mm
 縦向き: 15丁
 横向き: 0.00mm
 1枚印刷: する

動作モードグループ

動作モード: 自動
 自動切替LIPS: 検出
 自動切替ESC/P: 検出
 検出ESC/P: エンジンバージョン: ESC/P

印字調整グループ

印刷速度: フォント
 印刷速度: 高品質
 トナー節約: 使わない
 トナー濃度: B
 トナー濃度: B
 トナー濃度: B
 トナー濃度: B
 トナー濃度: B
 トナー濃度: B
 カラースキーム: 自動
 モノクロ印刷濃度: 標準
 カラー印刷濃度: 標準
 カラー印刷濃度: 標準
 カラー印刷濃度: 標準
 OHPタイプ: 透明
 両面印刷: 自動
 両面印刷: 自動

インタフェースグループ

インタフェース状態: 自動
 受信コマンド: LIPF
 Busy-Ack: A-B-A
 セントロスタビリティ: 高品質
 セントロスタビリティ: 高品質
 インポートシステム: 動作モード依存
 双方向: ESC/P
 コマンド受け取り: しない
 コマンドリクエスト: する

ユーザメンテナンスグループ

紙詰り検出: しない
 トレイ検出: 52
 トレイ検出: 52
 カセット1検出: 52
 カセット1検出: 52
 カセット2検出: 52
 カセット2検出: 52
 両面検出: 52
 両面検出: 52
 両面検出: 52
 両面検出: 52
 両面検出: 52
 OHPタイプ検出: しない
 OHPタイプ検出: しない
 OHPタイプ検出: しない
 OHPタイプ検出: しない
 OHPタイプ検出: しない
 OHPタイプ検出: しない

デバイスID
 Manufacturer: Canon
 Model: LBP5500
 Description: Canon LBP5500
 CopyrightID:

拡張コントロール
 LIPS: XXXXXX
 ESC/P: XXXXXX

紙詰り検出
 RESIDENT: 19900318

拡張インタフェース
 製品名称: Canon NB-3F
 ベンダーID: CANON INC.
 バージョン: 1.20
 ベンダーインフォ: MAC Address: XXXXXXXXXXX

USB
 ベンダーID: 0x0419
 プロダクトID: 0x2640
 シリアルナンバー: 000000000000

ネットワーク情報
 EカーポートID: 2003.04.30
 MカーポートID: 2003.04.30
 YカーポートID: 2003.04.30
 KカーポートID: 2003.04.30

2003/08/04 14:46:47

Page Count : 0000287

付録

この章では、各部の寸法や、ソフトウェアのバージョンアップ方法、保守サービスのご案内などを記載しています。

各部の寸法.....	5-2
索引.....	5-3
保守サービスのご案内.....	5-5
キヤノン保守契約制度とは.....	5-5
キヤノンサービスパックとは.....	5-6
補修用性能部品.....	5-6
無償保証について.....	5-7
シリアルナンバーの表示位置について.....	5-8
ソフトウェアのバージョンアップについて.....	5-9
情報の入手方法.....	5-9
ソフトウェアの入手方法.....	5-9

各部の寸法

■ プリンタ本体

- 標準仕様

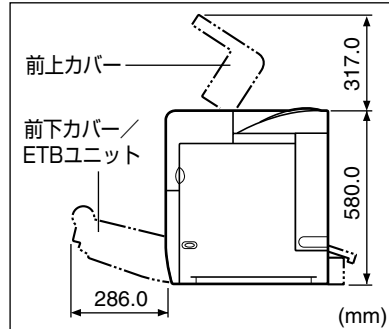
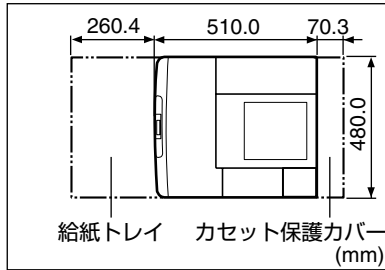

- ペーパーフィーダ装着仕様

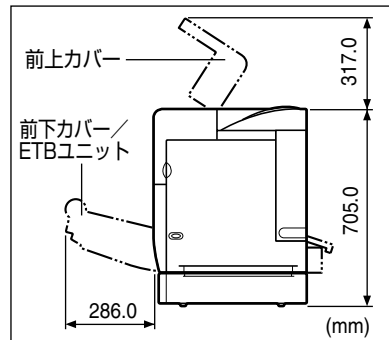
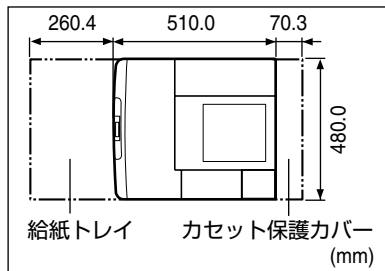

■ ペーパーフィーダユニット PF-85

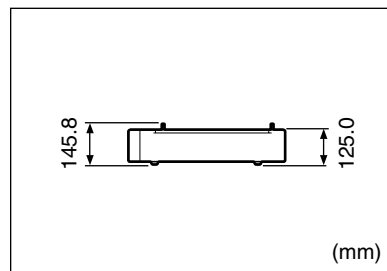
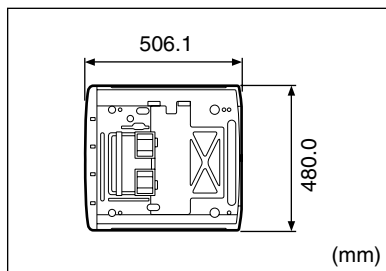

索引

英数字

100Base-TX, 2-46
100 ランプ, 3-36
10Base-T, 2-47
DOS/V パソコン, 2-34
EtherTalk, 2-45
LAN コネクタ, 3-35
LNK ランプ, 3-36
Macintosh, 2-41
PC/AT 互換機, 2-34
RAM, 1-4, 3-15
RAM
 の設定, 3-29
 の取り付け, 3-17
 の取り付け位置, 3-16
 の取り外し, 3-29
ROM, 1-6, 3-15
ROM
 の設定, 3-29
 の取り付け, 3-23
 の取り付け位置, 3-16
 の取り外し, 3-29
TCP/IP, 2-45
USB コネクタ, 2-37, 2-41
Windows パソコン, 2-34

あ

アース線, 2-48
アース線端子, 2-51
足の位置, 1-12
オプション, 1-2

オプション
 の取り付け位置, 1-8

か

カートリッジ, 2-13
拡張 RAM, 1-4, 3-15
拡張ボードスロット, 3-34
各部の寸法, 5-2
給紙カセット, 1-2, 2-23
梱包材, 2-6

さ

最大消費電力, 1-10
周囲に必要なスペース, 1-12
シリアルナンバー, 5-8
ステータスプリント, 4-2
積載制限マーク, 2-30
設置環境, 1-10
設置サービス, i
設置スペース, 1-12
設置手順, 1-9
設置場所, 1-10, 2-3

た

超音波加湿器, 1-10
電源コード, 2-48
電源コード差し込み口, 2-51
電源条件, 1-10

な

ネットワーク, 2-45

ネットワークスキャナ, 1-4

は

バージョンアップROM, 1-6, 2-34, 3-15

パッケージの内容, 2-2

パラレルコネクタ, 2-34

プリンタ

の寸法, 5-2

の動作確認, 4-2

プリントサーバ, 1-6, 3-31

プリントサーバ

の取り付け, 3-32

の取り外し, 3-37

プログラマーズマニュアル, 1-7

保守サービス, 5-5

5

付録

ま

無償保証, 5-7

メインボード, 3-19

や

用紙

のセット, 2-23

の向き, 2-29

保守サービスのご案内

■ ご購入製品をいつまでもベストの状態でご使用いただくために

このたびはキヤノンレーザービームプリンタをご購入いただき誠にありがとうございます。さて、毎日ご愛用いただくキヤノンレーザービームプリンタの保守サービスとして、「キヤノン保守契約制度」と「キヤノンサービスパック」を用意しています。これらはキヤノン製品を、いつも最高の状態で快適に、ご使用いただけますように充実した内容となっており、キヤノン認定の「サービスエンジニア」が責任をもって機能の維持管理等、万全の処置を行います。お客様と、キヤノンをしっかりとつなぐ保守サービスで、キヤノン製品を未永くご愛用賜りますようお願い申し上げます。

キヤノン保守契約制度とは

キヤノン製品をご購入後、定められた無償修理保証期間中に万一発生したトラブルは無償でサービスを実施します。保守契約制度とは、この無償修理保証期間の経過後の保守サービスを所定の料金で実施するシステムです。（製品により無償修理保証期間が異なります。また、一部無償修理保証期間を設けていない製品もあります。）

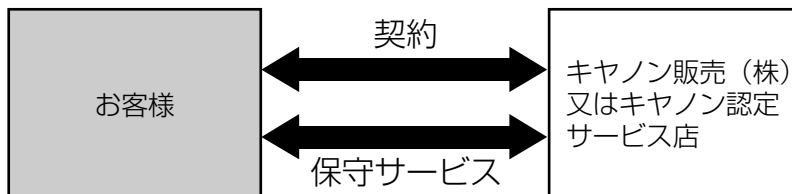

キヤノン保守契約制度のメリット

■ 都度の修理料金は不要

保守契約料金には、訪問料、技術料、部品代が含まれています。万一のトラブル時も予期せぬ出費が発生することがありません。

■ 保守点検の実施

お客様のご要望により、機器の保守点検を追加できます。（別途、有料となります。）

キヤノンサービスパックとは

キヤノン製品を長期間にわたって、安心してご使用いただくための保守サービスをお手軽にご購入できるようパッケージ化した新しいタイプのサービス商品です。対象のキヤノン製品をご購入後、3年間、4年間、5年間のタイプを用意しています。（無償修理保証期間を含みます）

キヤノンサービスパックのメリット

■ 簡単登録

従来の保守契約とは違い、面倒な手続きは一切不要。キヤノンサービスパックを購入後、登録カードをご送付いただくだけで手続きは完了します。

■ 電話一本

万一のトラブルが発生したときは、キヤノンサービスコールセンターにお電話にてお客様IDとトラブルの内容をお知らせいただくだけで、迅速に対応します。

■ 固定料金

キヤノンサービスパックのご購入料金が、期間中のサービス料金に相当します。予期せぬ出費が防げるため、予算計画も立てやすくなります。

キヤノンサービスパックのサービス範囲

故障時の修理・調整：	故障が発生した場合、その修理・調整をおこないます。
修理料：	修理時に発生する訪問料金・技術料・部品代はキヤノンサービスパック料金に含まれます。（消耗品およびキヤノン指定の部品は対象外となります）
保守期間：	対象製品購入後、3年間、4年間、5年間です。（保証期間を含みます）

なお、天災、火災、第三者の改造等に起因するトラブルや消耗品代、キヤノン指定の部品代は、「キヤノン保守契約制度」と「キヤノンサービスパック」ともに対象外となります。「キヤノン保守契約制度」と「キヤノンサービスパック」に関するお申し込み、お問合せはお買い上げの販売店もしくはキヤノン販売（株）までお願いいたします。

補修用性能部品

本機の補修用性能部品の最低保有期間は、本機製造打ち切り後 7 年間です。



無償保証について

- 本製品の無償保証期間は、お買い上げ日より 1 年間です。
- 定期交換部品は無償保証の対象外となります。定期交換部品については、ユーザーズガイド「第 6 章 付録」を参照してください。
- 無償保証の保守サービスをお受けになるためには、本製品に同梱の保証書が必要です。あらかじめ保証書の記載内容をご確認の上、大切に保管してください。

シリアルナンバーの表示位置について

本プリンタの保守サービスをお受けになるときは、シリアルナンバー (Serial No.) が必要になります。本プリンタのシリアルナンバーは、下図の位置に表示されています。

重要 シリアルナンバーが書かれたラベルは、サービスや保守の際の確認に必要です。絶対にはがさないでください。

■ 本体背面

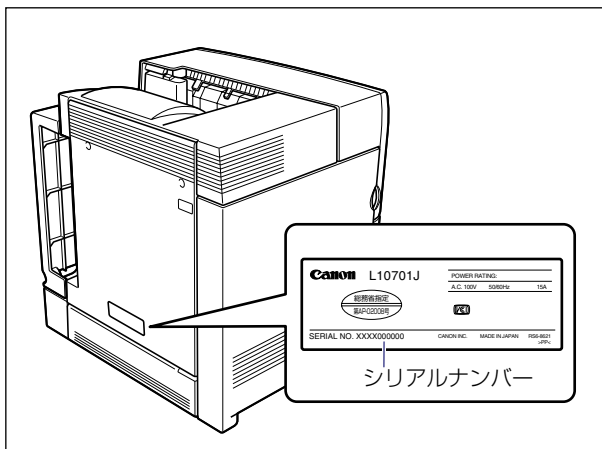

■ 梱装箱外側

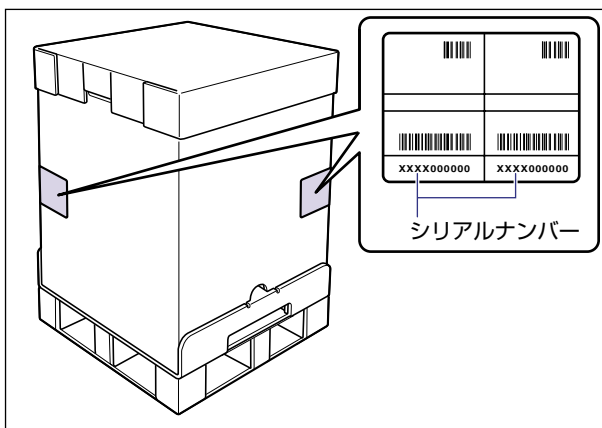

ソフトウェアのバージョンアップについて

プリンタドライバなどのソフトウェアに関しては、今後、機能アップなどのためのバージョンアップが行われることがあります。バージョンアップ情報およびソフトウェアの入手窓口は次のとおりです。ソフトウェアのご使用にあたっては、各使用許諾契約の内容について了解いただいたものとさせていただきます。

情報の入手方法

インターネットを利用して、バージョンアップなど、製品に関する情報を引き出すことができます。通信料金はおお客様のご負担になります。

■ キヤノンホームページ (<http://canon.jp/>)

商品のご紹介や各種イベント情報など、さまざまな情報をご覧いただけます。

ソフトウェアの入手方法

ダウンロードおよび代引き配送サービスにより、プリンタドライバなどの最新のソフトウェアを入手することができます。通信料金はおお客様のご負担になります。

■ キヤノンホームページ (<http://canon.jp/>)

キヤノンホームページにアクセス後、ダウンロードをクリックしてください。

■ CD-ROM の代引き配送サービス

プリンタドライバなどのソフトウェアのCD-ROM を有料（代金引き換え）にてお届けいたします。

ソフトウェアの種類、内容、金額はキヤノンホームページでご確認いただき、巻末のお客様相談センターへご注文ください。

- 対象エリアは日本国内とさせていただきます。



本書は、本文に100%の再生紙を使用しています。

本書は、揮発性有機化合物(VOC)ゼロのインキを使用しています。

リサイクルに配慮して製本されていますので、不要となった際は、回収リサイクルに出しましょう。

消耗品・オプション製品のご購入ご相談窓口

消耗品・オプション製品はお買い上げ頂いた販売店、またはお近くのキヤノン製品取り扱い店にてお買い求めください。ご不明な場合は、下記お客様相談センターまでご相談ください。

修理サービスのご相談窓口

修理のご相談は、お買い上げ頂いた販売店にご相談ください。ご不明な場合は、下記お客様相談センターまでご相談ください。

Canon

キヤノン株式会社・キヤノン販売株式会社

お客様相談センター（全国共通番号）

050-555-90061

[受付時間] <平日> 9:00~20:00 <土日祝日> 10:00~17:00
(1/1~3は休ませていただきます)

※上記番号をご利用いただけない方は043-211-9627をご利用ください。

※IP電話をご利用の場合、プロバイダーのサービスによってつながらない場合があります。

※受付時間は予告なく変更する場合があります。あらかじめご了承ください。

キヤノン販売株式会社

〒108-8011 東京都港区港南2-16-6

Canonホームページ：<http://canon.jp>