

Canon
Autoboy ワールドトラベラー WT-28



J

使用説明書 日本語版

キヤノン製品のお買い上げありがとうございます。

どこまでも広がる青い海。巨大な建造物。
旅に出て、自分の想像をはるかに越えるものに出会ったときの驚きは、感動すら覚えるものです。

キヤノンオートボーイワールドトラベラーWT-28はそんな「旅行に最適なカメラ」を開発コンセプトとして誕生した、2焦点レンズ付き全自動コンパクトカメラです。今までのコンパクトカメラにはない、超広角レンズを採用していますので、旅先での広い風景、大きな建物などの感動シーンもカットすることなく、1枚の写真に楽々とおさめることができます。また、標準レンズでは人物を表情豊かにキャッチすることができます。

さらに、携帯に便利なフラットボディ、ワールドタイム機能、お頼みモードなどまさに旅行にうってつけのカメラです。

この使用説明書は「準備編」「撮影編」および「オートデート機構編」の3部構成になっています。

『準備編』では撮影前の準備と基本的なカメラの扱い方を解説しています。特にカメラの構え方やシャッターボタンの押し方を十分にマスターしてください。

『撮影編』では撮影操作を簡単に解説していますので、初めての方でも気軽に撮影をお楽しみいただけます。

さらに続けて『オートデート機構編』をお読みいただき、ワールドタイム機能を活かした素晴らしい旅行の思い出をお創りください。

- P. 3 と P. 46 の各部名称を図のように開いてご覧ください。



各部名称

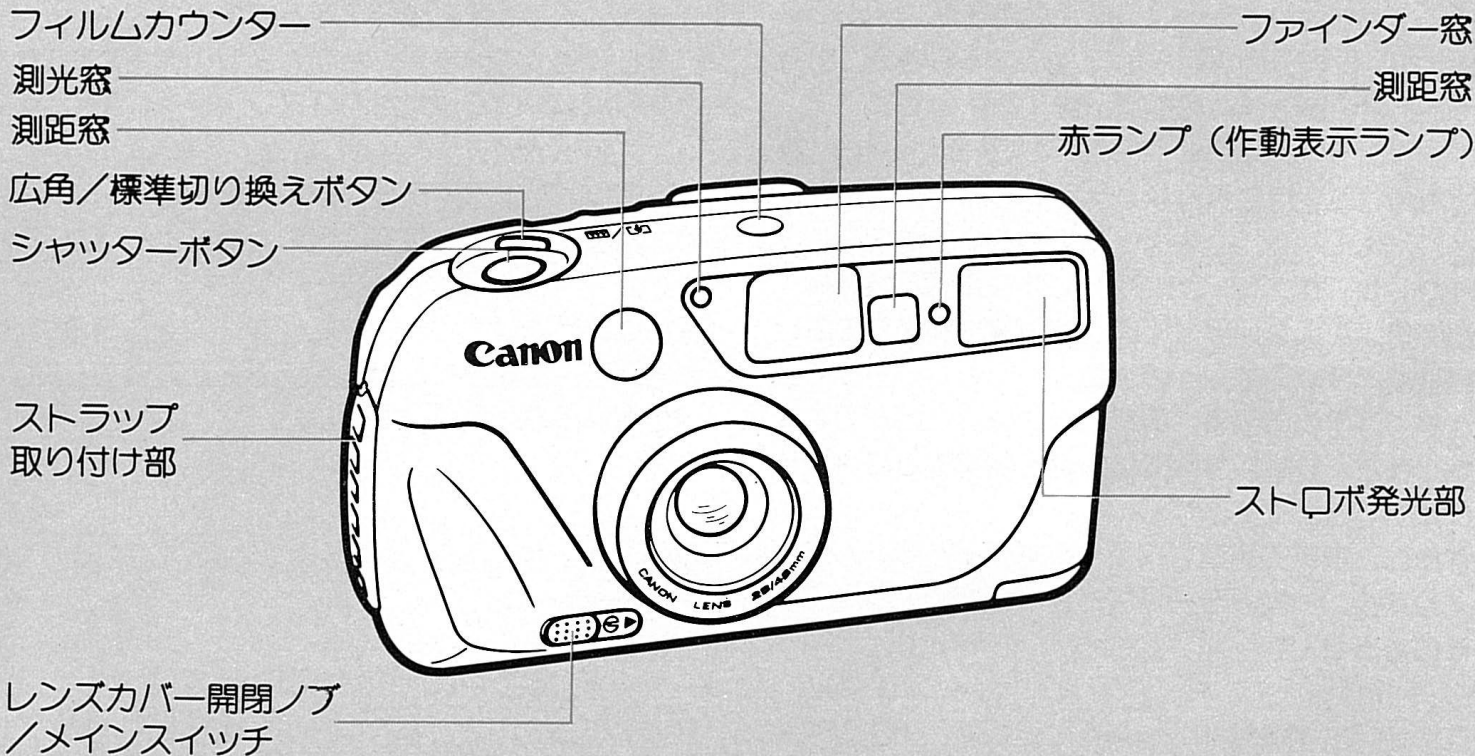

目次

各部名称	3.46	オートデート機構編	27
準備編	5	1. 都市の選択	30
1. ストラップを取り付けます	6	[サマータイムのセット]	31
[ケースについて]	6	2. 写し込み表示の選択	32
2. 電池をチェックします	7	[アラーム時間のセット]	34
3. カメラに慣れてください	8	3. 日付けの修正	37
[カメラの構え方]	8		
[シャッターボタンの押し方]	10	電池の交換	39
4. フィルムを入れます	11	取り扱い上の注意	40
撮影編	14	カメラを修理に出す前に	41
1. 撮影レンズを選びます	15	Q & A	42
2. 撮影です	17	主要性能一覧	44
[ピンボケ写真を撮らないために]	19	アフターサービスについて	47
①フォーカスロック撮影	19		
②お頼みモード撮影	21		
[オートフォーカスの苦手なものの撮り方]	23		
[セルフタイマー撮影]	24		
[フィルムを取り出します]	26		

準備編



1. ストラップを取り付けます

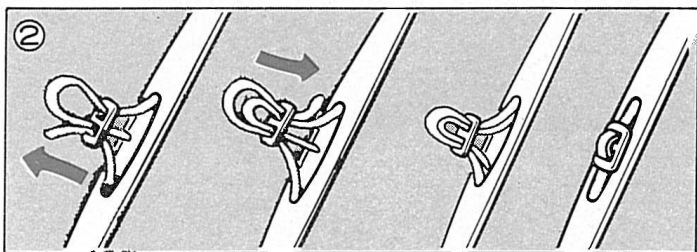
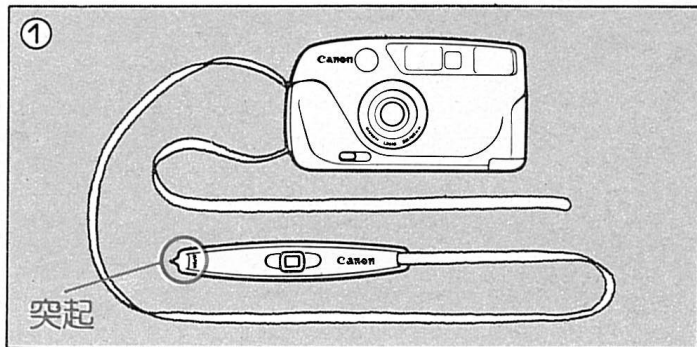

ストラップは図①のようにストラップ取り付け部に通します。
ストラップの先端は図②のように、肩当ての中に押し込んでください。

[ケースについて]

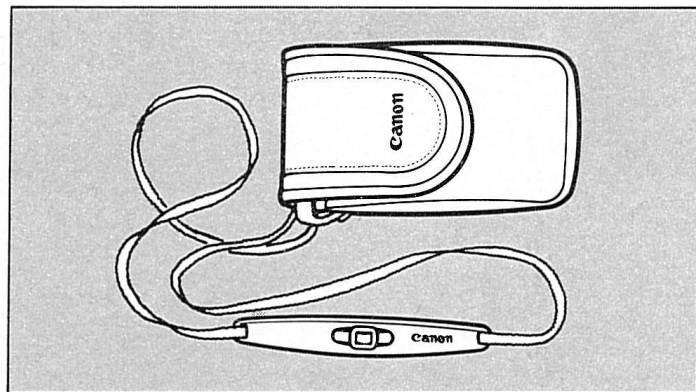

カメラを使用しないときは図のようにケースに収納してください。

2. 電池をチェックします

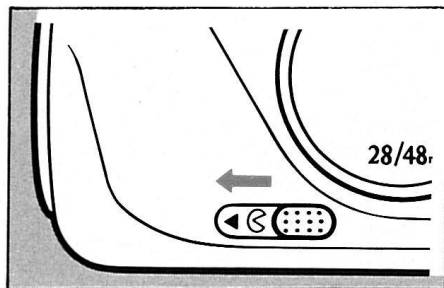

カメラには専用のリチウム電池（2CR5 6V 1個）が入っています。次の手順で電池をチェックしてください。

1 レンズカバーを図のようにして開けます。閉じるときは逆にしてください。

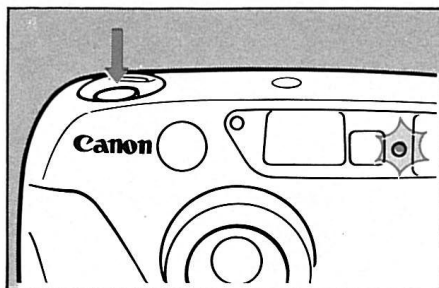

2 シャッターボタンを軽く押します。赤ランプが一瞬点灯すれば電池はOKです。赤ランプが点灯しないときは、電池を交換してください。（P.39参照）

■ 撮影可能本数：
24枚撮りフィルム約35本
当社試験条件により、ストロボ50%発光時。（ただし使い方によって多少変わります。）

- ❗ 海外旅行や国内旅行などでたくさんの写真を撮るときや、結婚式などでたくさんのストロボ撮影をするときは、交換用のリチウム電池をご用意ください。
- ❗ カメラを使用しないときは、レンズカバーを必ず閉じておいてください。レンズをゴミやホコリから守ると同時に、携帯時やケース収納時の不用意なシャッターボタン押しによる、電池消耗や無駄写しが防げます。

3. カメラに慣れてください

カメラの構え方とシャッターボタンの押し方は、ブレのないきれいな写真を撮るための重要なポイントです。繰り返し何度も練習してください。

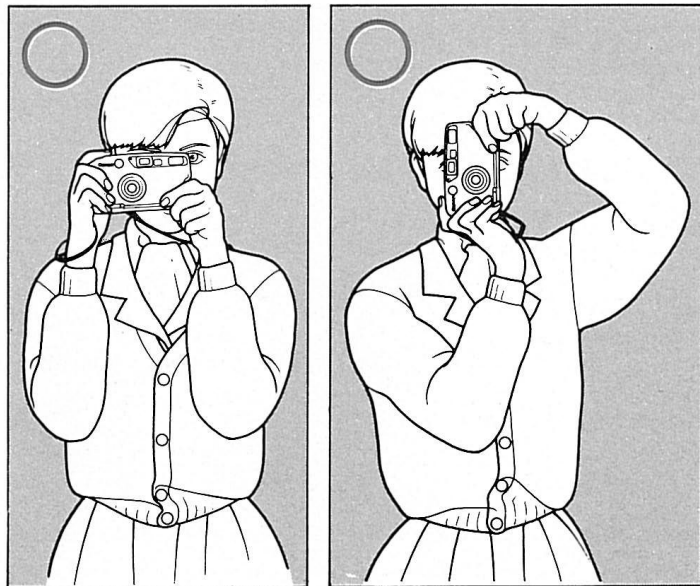

[カメラの構え方]

- 1** ストラップを首にかけて、両手でカメラを持ちます。
- 2** 片方のひじを軽く体につけます。
- 3** カメラを額につけるようにして、ファインダーをのぞきます。
- 4** 足をそろえずに片足を一步踏み出すようにして、体を安定させます。

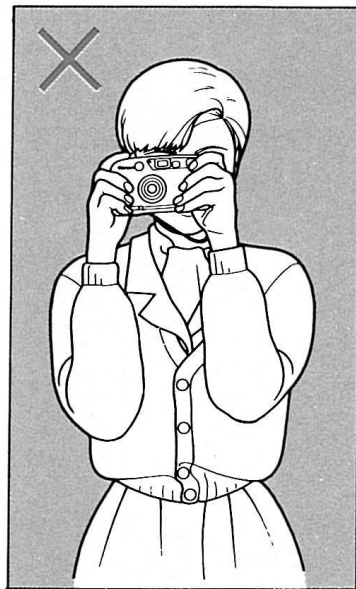
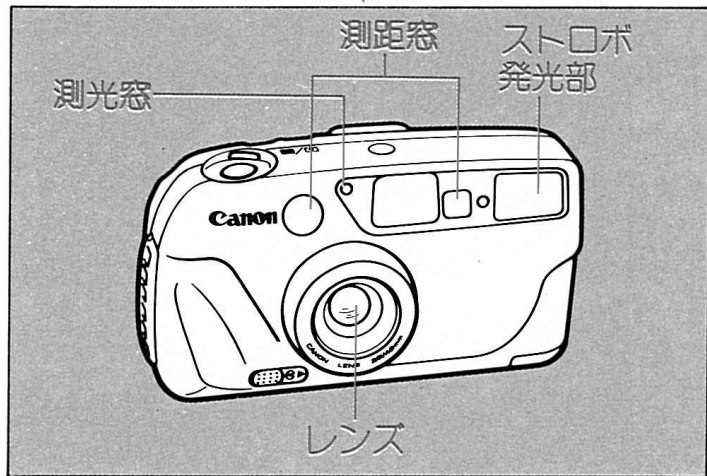

❗ レンズ、測距窓、測光窓、ストロボ発光部に髪や指がかからないようにします。

[シャッターボタンの押し方]

シャッターボタンを軽く押すと、ピントが合い、さらに押すとシャッターが切れます。

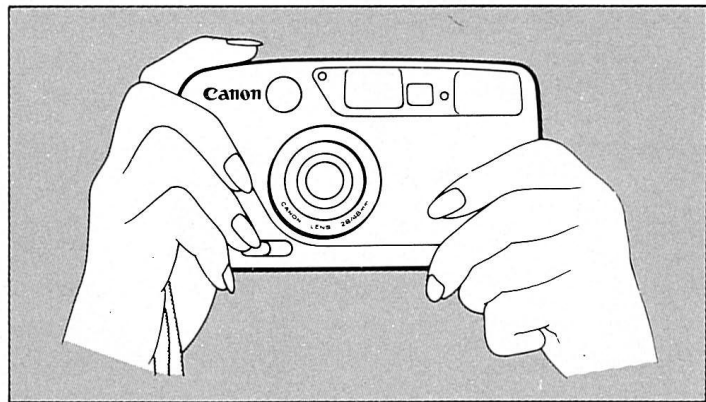

1 指の腹をシャッターボタンに乗せます。

2 撮影するときは、**1**の状態からカメラを握るような感じで静かにシャッターボタンを押します。

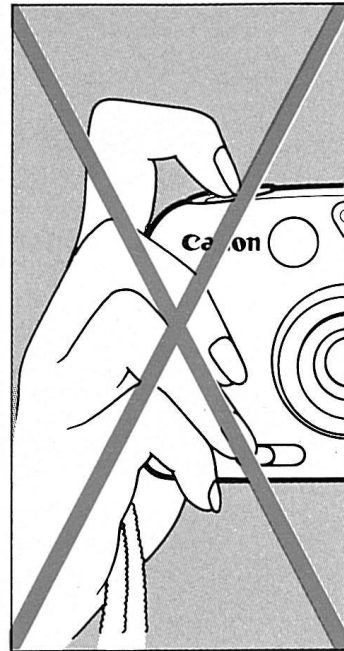
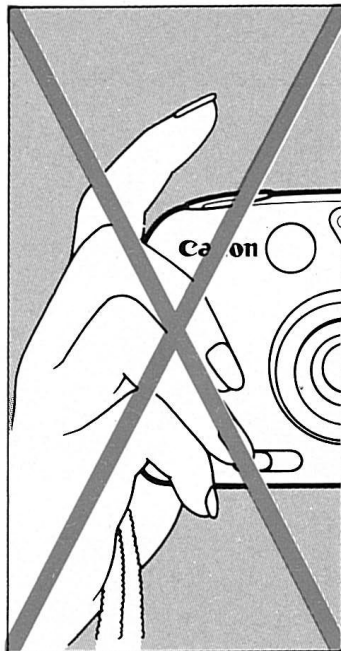

! シャッターボタンは指が離れている状態から一気に押さないでください。また、指を立てて押さないでください。

4. フィルムを入れます

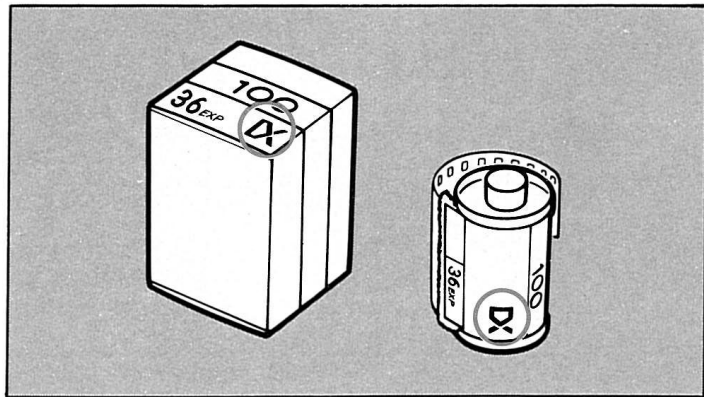

DX マークの付いたフィルムをお使いください。カメラが自動的にフィルム感度を読み取ってセットします。

- 使用できるフィルム感度は、ISO 50～1600 です。

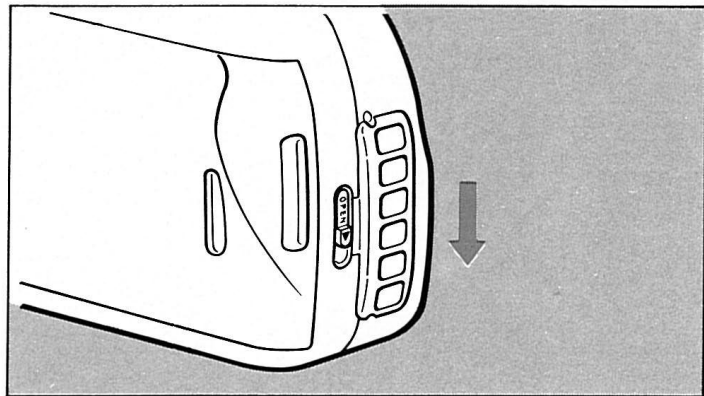

- 1 裏蓋開放ノブを押し下げて、裏蓋を開けます。

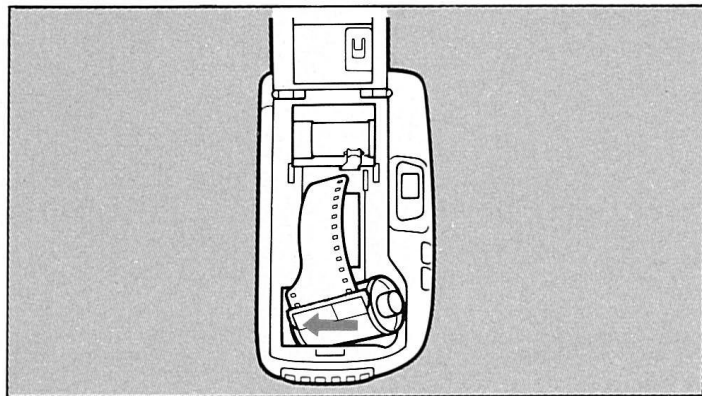

2 フィルムを図のようにして入れます。

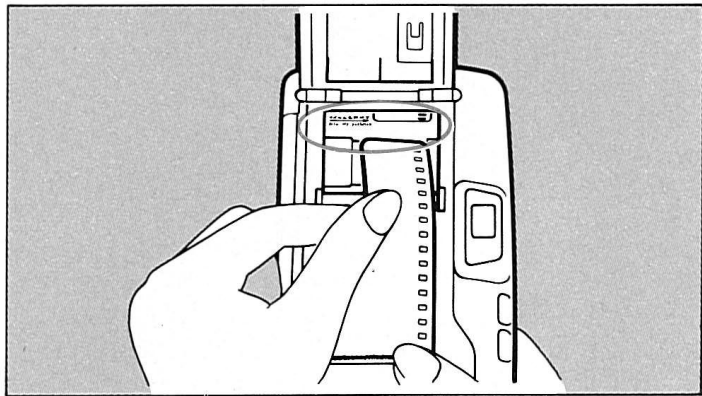

3 フィルムの長さをフィルム先端位置マークに合うように引き出します。

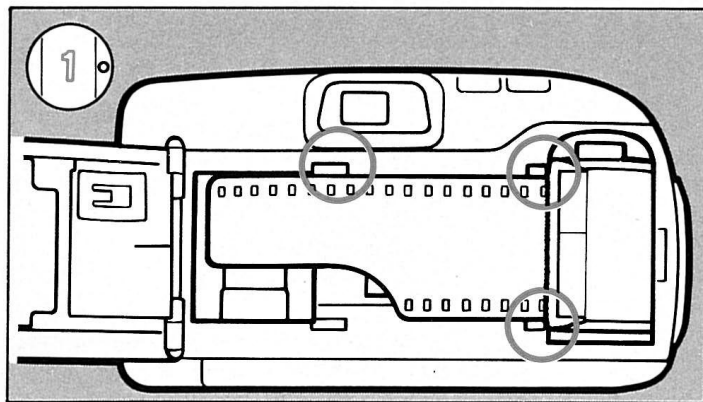

4 フィルムがフィルムガイドの間にあることを確認して裏蓋を閉じます。

裏蓋を閉じると、フィルムが自動的に送られて1枚目にセットされます。フィルムが正しくセットされると、フィルムカウンターに“1”が出ます。

- フィルムカウンターに“1”が出ないときは、フィルムが正しく送られていません。もう一度入れ直してください。

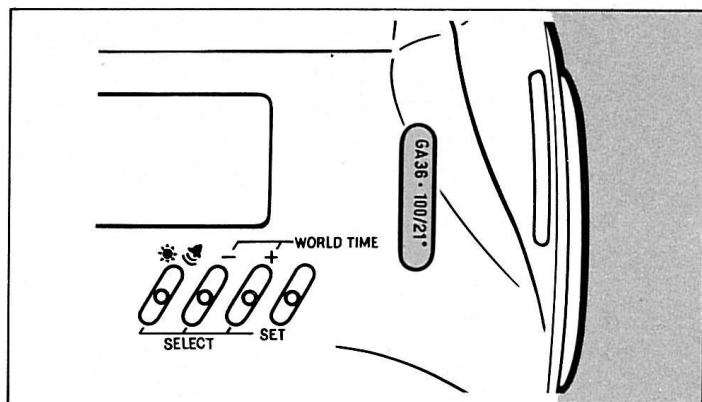

- フィルム確認窓でフィルムが入っているかどうかを確認できます。

撮影編

撮影の前に次のことをチェックしてください。

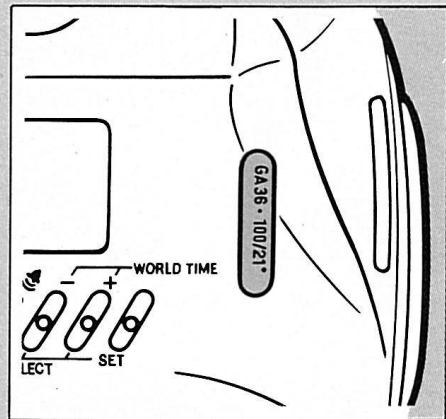

1. フィルムは入っていますか？ (P.13 参照)

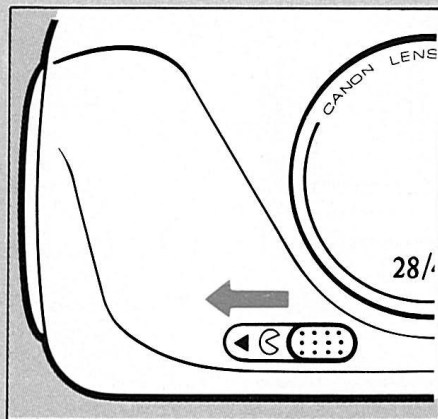

2. レンズカバーは開いていますか？ (P.7 参照)

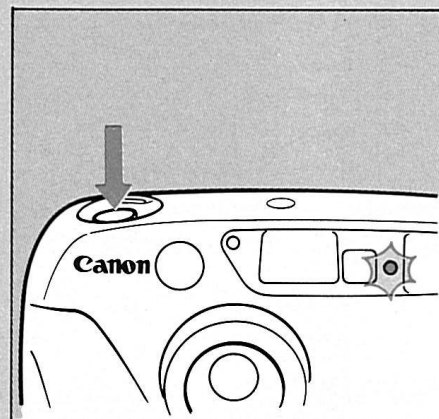

3. 電池はOKですか？ (P.7 参照)

1. 撮影レンズを選びます

レンズカバーを開けると自動的に標準レンズにセットされますが、広角／標準切り換えボタンを押すと、撮影レンズを広角レンズに切り換えることができます。目的に合わせて選んでください。

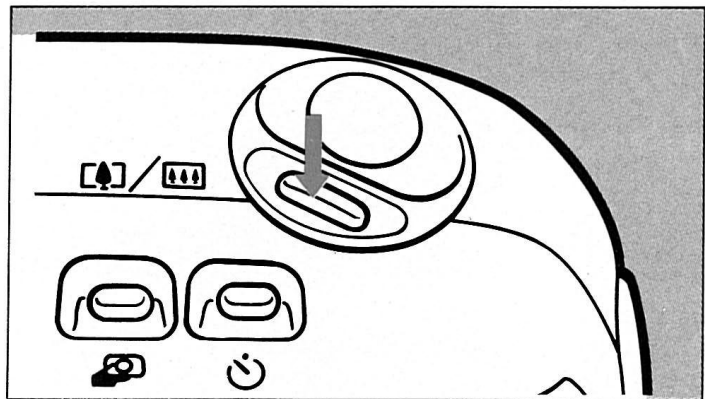



■ 標準レンズ 48 mm

通常のスナップ撮影や、人物撮影時にセットします。



■ 広角レンズ 28 mm

このクラスのカメラでは撮れなかった広い範囲が写せます。海外旅行などで大きな建物や広い風景をバックにして人物記念撮影をするのに便利です。背景の広い風景や大きな建物などを切ることなく撮影することができます。また、室内での人物集合撮影時にセットすれば、全員を入れた写真が楽々撮れます。

2. 撮影です

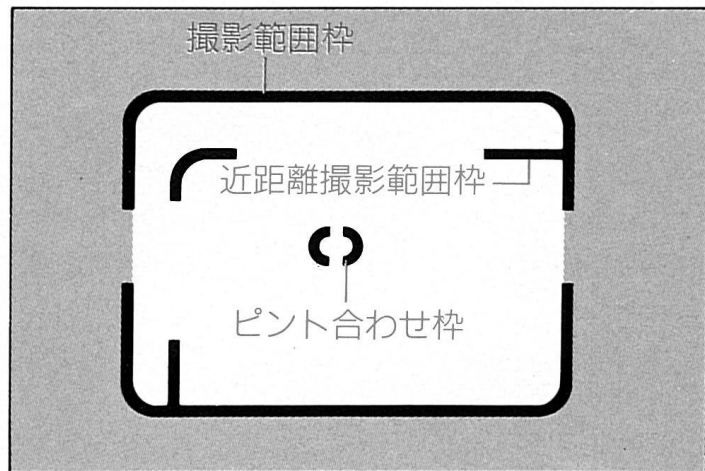

シャッターボタンを軽く押すと、ピント合わせ枠でねらったものにピントが合います。また、暗いところではストロボが自動発光します。

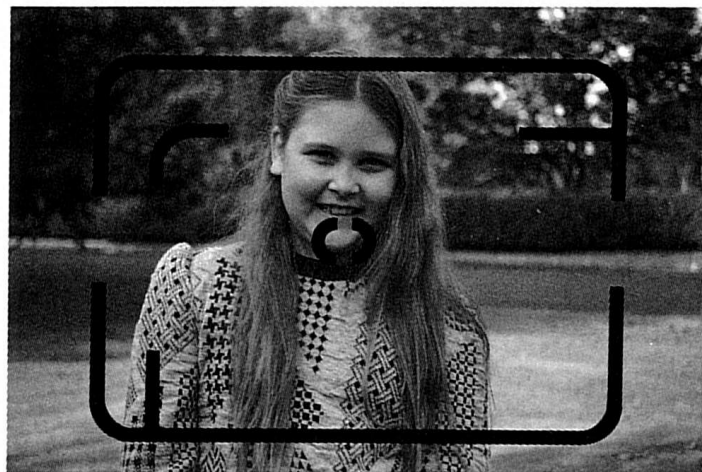

1 ピントを合わせたいものにピント合わせ枠を合わせます。

- このときはまだシャッターボタンを押さないでください。

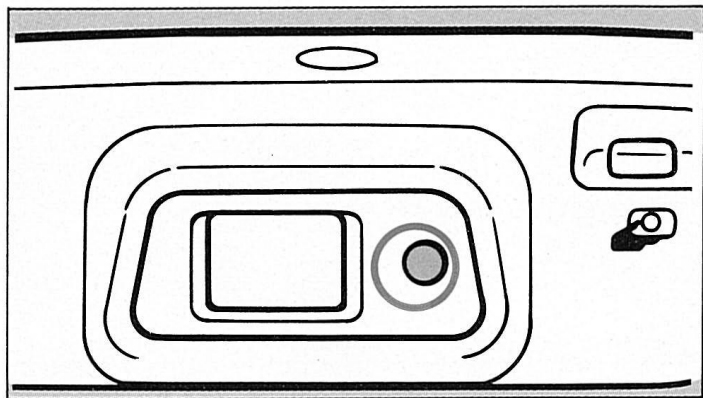

2 軽くシャッターボタンを押します。緑ランプが点灯すればピント合わせは完了です。そのまま指を離さず静かに押して撮影します。(暗いところではストロボが自動的に発光します。)

- 0.7 m より近くはピントが合いません。(近すぎると緑ランプが点滅して警告します。) 0.7 m 以上離れて撮影してください。

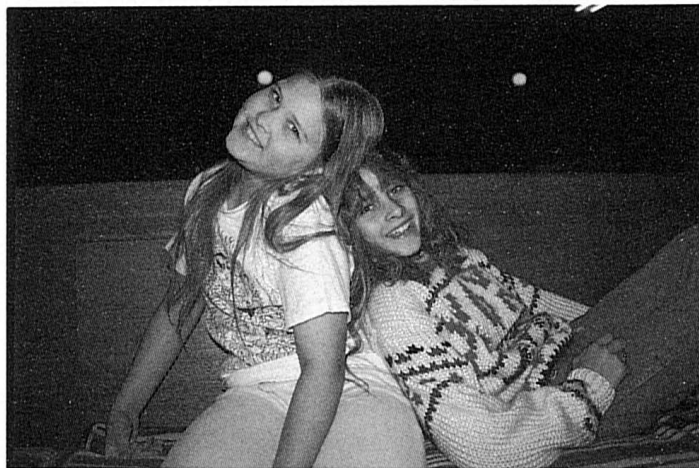

- ストロボ撮影できれいに写る距離の範囲 (カラープリント用フィルム使用時)

	広角 (28 mm)	標準 (48 mm)
ISO 100	0.7~3.8 m	0.7~2.3 m
ISO 200	0.7~5.4 m	0.7~3.3 m
ISO 400	0.7~7.6 m	0.7~4.7 m

【ピンボケ写真を撮らないために】

①フォーカスロック撮影

オートフォーカスは、ファインダー中央のピント合わせ枠でピントを合わせる機構になっています。

構図によってピントを合わせたいものが、ファインダー中央にこないようなときは、次の操作をしてください。これをフォーカスロック撮影と呼びます。



1 構図を決めます。(ピント合わせ枠が背景の塔に合っているため、そのまま写すと人物がボケて背景の塔がシャープに写ります。)

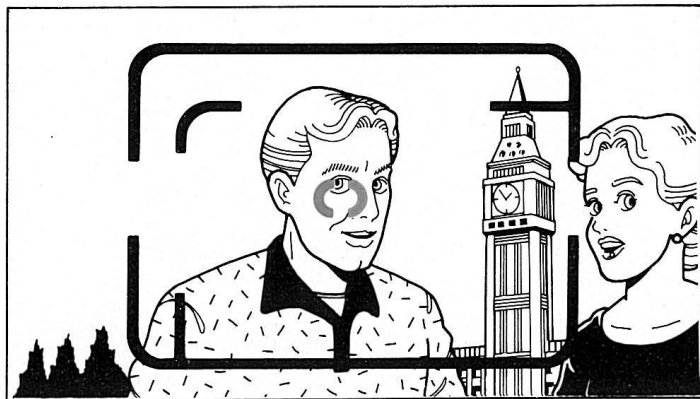

2 人物にピント合わせ枠を合わせ、軽くシャッターボタンを押します。(緑ランプが点灯：フォーカスロック)



3 シャッターボタンを軽く押したまま構図を戻し、シャッターを切ります。(これで人物がシャープに写ります。)

②お頼みモード撮影

旅先などで人に頼んでご自分の写真を撮ってもらうようなときは、お頼みモード撮影をしてください。フォーカスロック撮影を知らない人でも、シャッターボタンを押してもらうだけです。

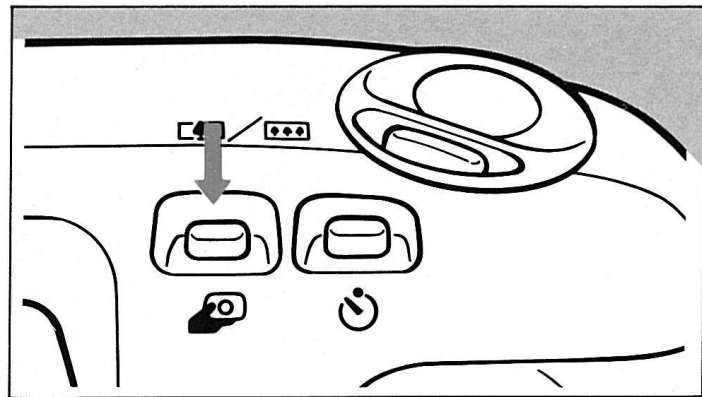

- 1 カメラを手渡す前に、①撮影レンズを選んで②お頼みモードセットボタンを押します。

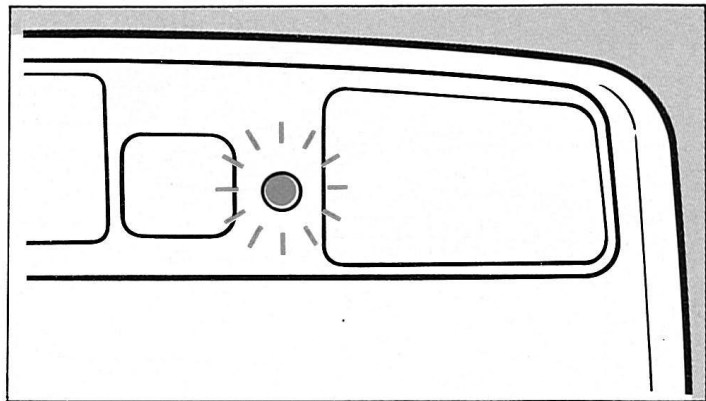

- 赤ランプが点滅してお頼みモードがセットされたことを知らせます。

2 撮影者にシャッターボタンを押してもらいます。



- お頼みモードは1枚撮影すると自動解除されます。また、お頼みモードセットボタンを押してから30秒後および、もう一度お頼みモードセットボタンを押すと解除されます。
- このモードでのストロボ撮影できれいに写る距離の範囲は、通常のストロボ撮影と同じです。(P. 18 参照)

[オートフォーカスの苦手なものの撮り方]

オートフォーカスの精度は非常に高いものですが、写すものによってはまれに正しくピントが合わないことがあります。

- (例)
1. 光の反射が強いもの
(自動車などの直射日光を反射しているところ)
 2. 光の反射が弱いもの
(黒い髪など)
 3. ピント合わせ枠より小さいもの
 4. ガラス越しにあるもの



- 1～3のものを写すときは、写したいものとはほぼ等しい距離にある別のものを利用して、フォーカスロック撮影をしてください。
- 4のときはできるだけガラスに近づいて、撮影してください。

[セルフタイマー撮影]

ご自分も一緒に写りたいときは、セルフタイマーをご利用ください。

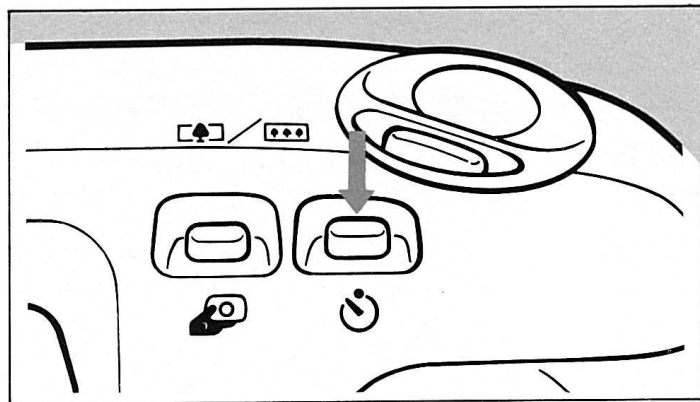

1 ピント合わせ枠を人物に合わせ、セルフタイマーボタンを押して緑ランプの点灯を確認します。

- ピント合わせはセルフタイマーボタンを押したときに行ないますので、カメラの前からセルフタイマーボタンを押さないでください。

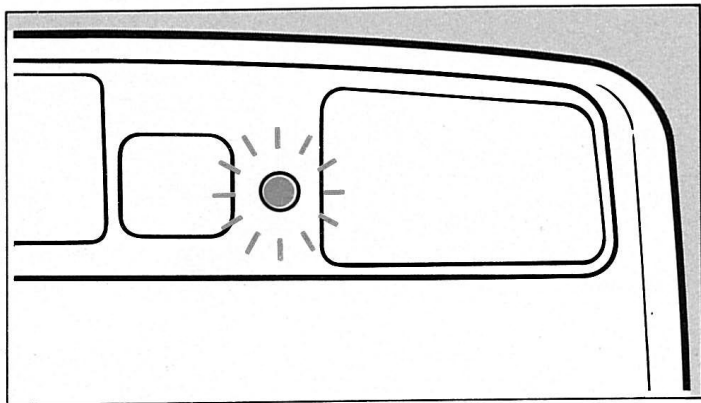

2 赤ランプ（作動表示ランプ）が点滅を始め、10秒後にシャッターが切れます。シャッターが切れる2秒前に点滅が速くなります。

- セルフタイマーを解除したいときは、もう一度セルフタイマーボタンを押してください。

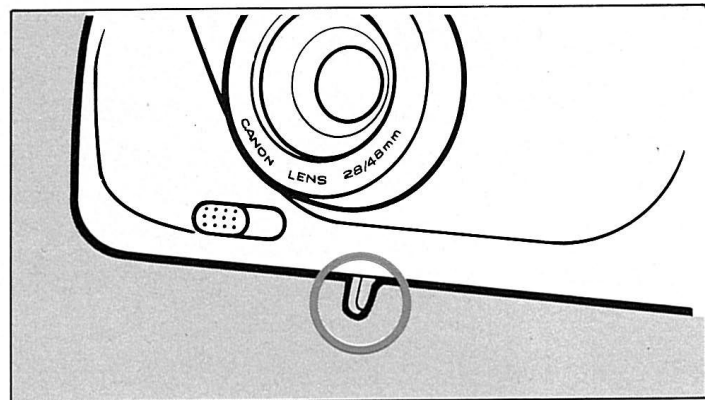

- カメラを机の上やテーブルなどに置いて撮影するときは、ティルトレバーを図のように利用してください。

[フィルムを取り出します]

フィルムは最後まで撮り終わると、自動的に巻き戻されます。巻き戻しが終わると自動停止して、フィルムカウンターに“S”が出ます。“S”が出ていることを確認してから、裏蓋を開けフィルムを取り出してください。

- 巻き戻し中は、フィルムカウンターが逆算します。

❗ フィルムの規定枚数以上撮影すると、最後のコマは現像処理でカットされることがあります。

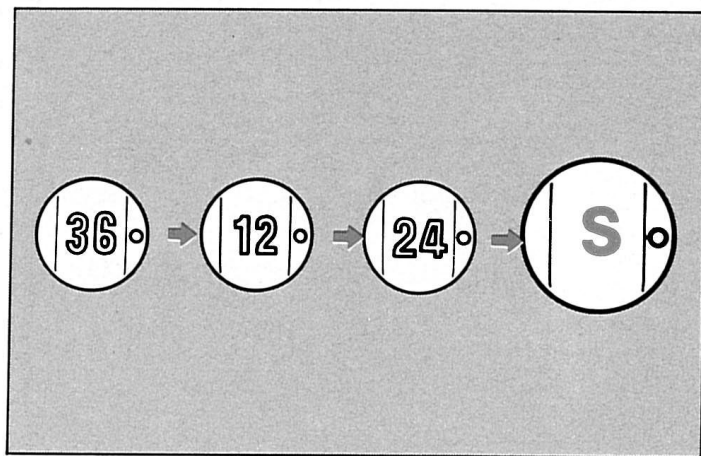

オートデート機構編



各部名称

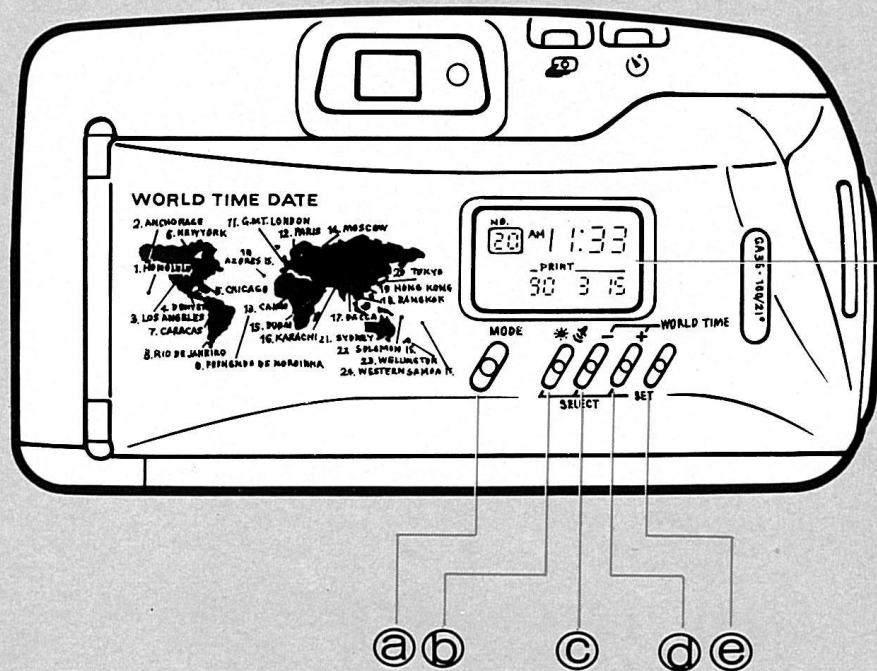

表示パネル

ワールドタイム/アラーム設定時間表示部

ワールドタイム都市
No.表示部

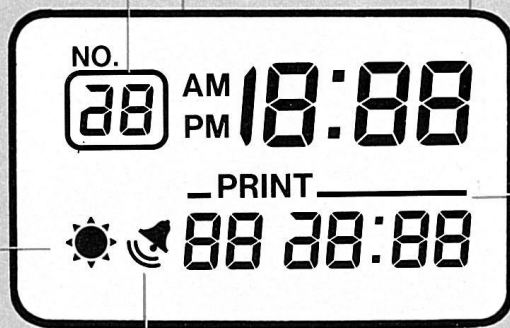

サマータイム表示

写し込み確認マーク

アラームマーク表示

写し込みデータ表示部

- Ⓐ表示切り換えボタン (MODE)
- Ⓑサマータイム/アラーム設定ボタン (☀️🔊),
数値セットボタン (SELECT)
- Ⓒ都市 No.選択ボタン (-),
数値セットボタン (SELECT)
- Ⓓ都市 No.選択ボタン (+),
数値セットボタン (SELECT)
- Ⓔ通常状態/修正状態選択ボタン (SET)

❶表示は通常状態 (点灯しているとき) と修正状態 (点滅しているとき) があります。それぞれの状態によってボタンの機能が異なります。

★この図は情報のすべてを表示したのですが、通常は必要な情報だけ表示されます。

1. 都市No.の選択

このカメラはワールドタイム機能を備えていますので、海外旅行などでも日付け・時刻を修正する必要がありません。都市No.を選ぶだけで、その都市の時間を表示します。

都市No.と都市名は次の通りです。

WORLD TIME DATE



- | | | | |
|----|-------------------|----|--------|
| 1 | ホノルル | 13 | カイロ |
| 2 | アンカレッジ | 14 | モスクワ |
| 3 | ロスアンゼルス | 15 | ドバイ |
| 4 | デンバー | 16 | カラチ |
| 5 | シカゴ | 17 | ダッカ |
| 6 | ニューヨーク | 18 | バンコク |
| 7 | カラカス | 19 | 香港 |
| 8 | リオデジャネイロ | 20 | 東京 |
| 9 | フェルナンド
デノロニャ諸島 | 21 | シドニー |
| 10 | アソレス諸島 | 22 | ソロモン諸島 |
| 11 | ロンドン | 23 | ウェリントン |
| 12 | パリ | 24 | 西サモア諸島 |

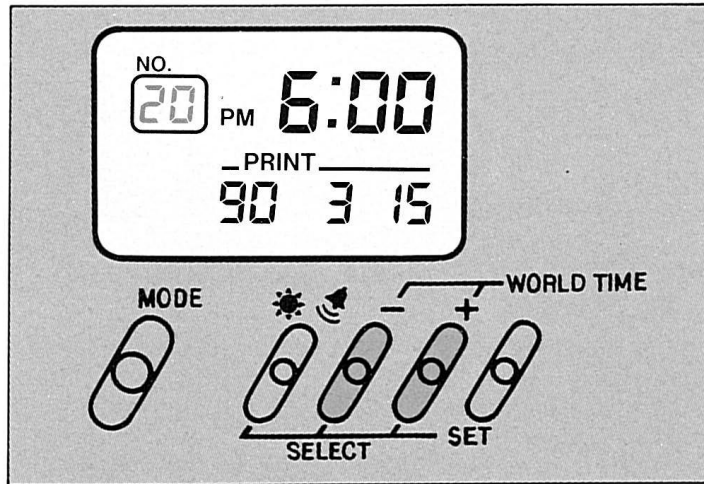

ボタン①(-)または②(+)を押して、1~24の都市 No.を選びます。ワールドタイム表示部に選んだ都市の時刻を表示します。

❗ この操作は通常状態（表示点灯）で行なってください。

[サマータイムのセット]

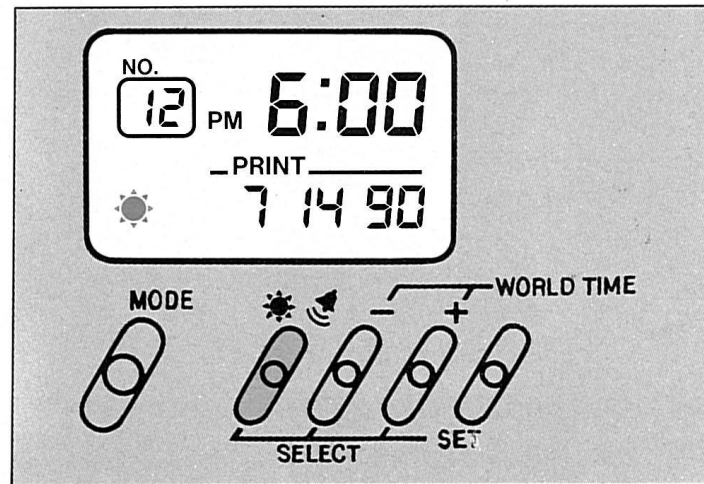

サマータイム実施都市ではボタン③を押すと、サマータイム表示（☀）が表示されサマータイムに切り換わります。もう一度ボタン③を押すと解除されます。

2. 写し込み表示の選択

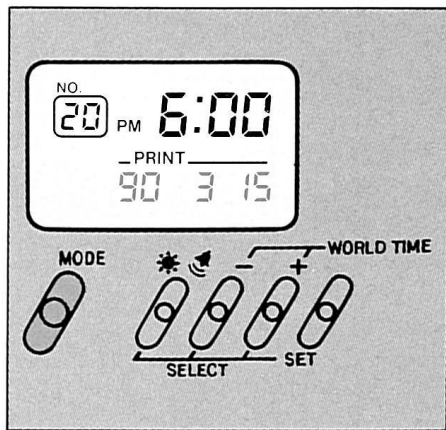

ボタン④を押して、写し込みデータ表示部に写し込みたい表示を出します。

❗ この操作は通常状態（表示点灯）で行なってください。

◆ [年・月・日] 表示	90 3 15	1990年3月15日
◆ [日・時・分] 表示	15 13:48	15日13時48分
◆ [ハイフン] 表示	--- --	写し込みなし
◆ [アラーム] 表示	AL	写し込みなし
◆ [月・日・年] 表示	3 15 90	1990年3月15日
◆ [日・月・年] 表示	15 3 90	1990年3月15日

■ **PRINT** は写し込み確認マークで、シャッターを切ると点滅して知らせます。



- 日付けは写真のように写し込まれます。

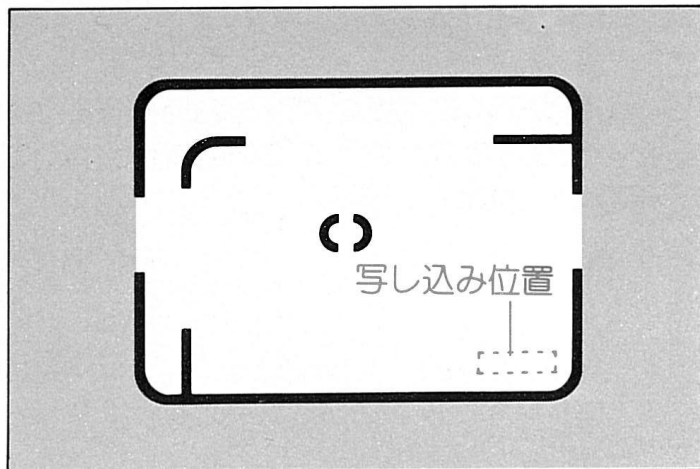

[アラーム時間のセット]

ワールドタイム表示部にアラーム時間を設定することができます。旅行先での目覚ましなどにご利用ください。

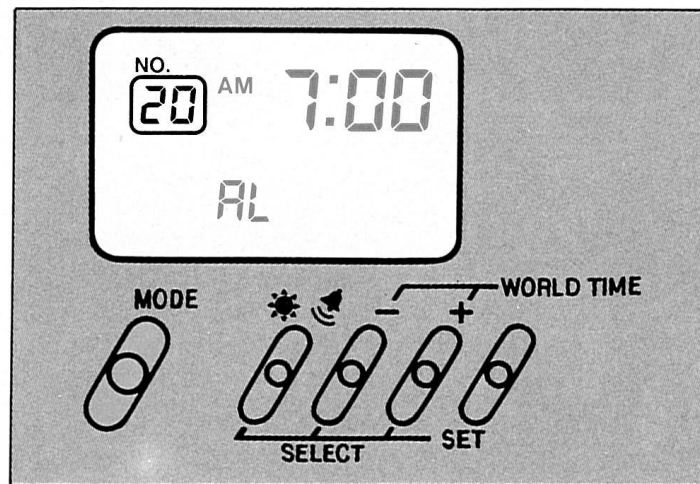

- 1 ボタン④を押して [アラーム] 表示 (AL) を出します。このときワールドタイム表示部にアラーム設定時間が表示されます。

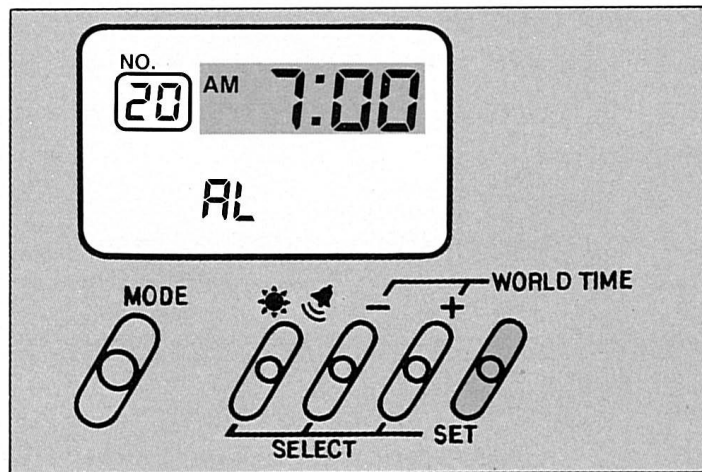

2 ボタン◎を押してアラーム設定時間を点滅させます。

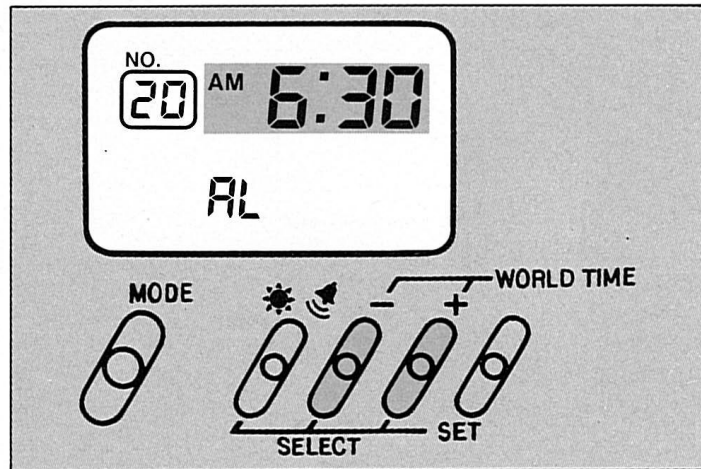

3 ボタン◎を押して [時] を、ボタン◎を押して [分] を設定したい時間にセットします。

- このときボタン◎◎は1回押すと1進み、押し続けると連続早送りとなります。押すときはストラップ肩当ての突起を利用してください。

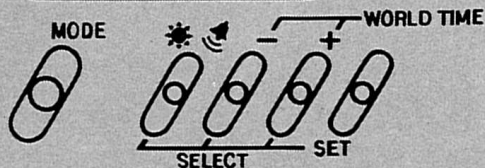
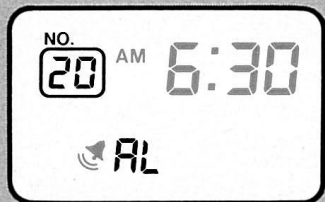
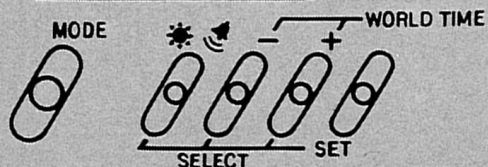
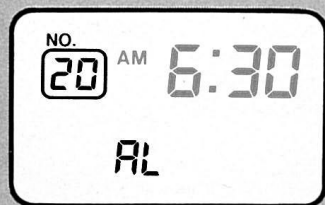

4 ボタン③を押して表示の点滅を止め、ボタン④を押してアラームマーク(🔔)を表示すると、**3** でセットした時間にアラーム音が1分間鳴ります。

- ボタン③~④のうちどれかを押すと、アラーム音が止まります。
- 写し込みデータ表示を切り換えてもアラームマーク(🔔)は消えません。
- アラームの設定を解除したいときは、ボタン③を押して[アラーム]表示(AL)を出して、ボタン④を押してアラームマーク(🔔)を消してください。
- サマータイムにセットしてもアラーム設定時間は変わりません。

3. 日付けの修正

日付け・時刻を修正するときは、次のようになります。

- 日付けはあらかじめ日本時間にセットされています。

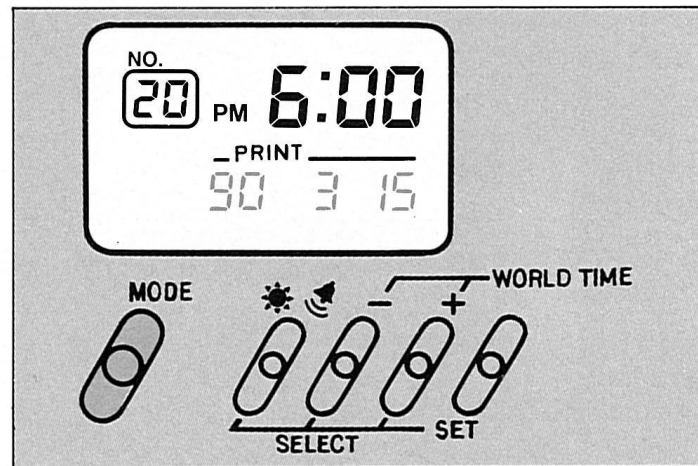

- 1** ボタン④を押して、写し込みデータ表示部に修正したい[年・月・日]表示（[日・時・分]表示）を出します。

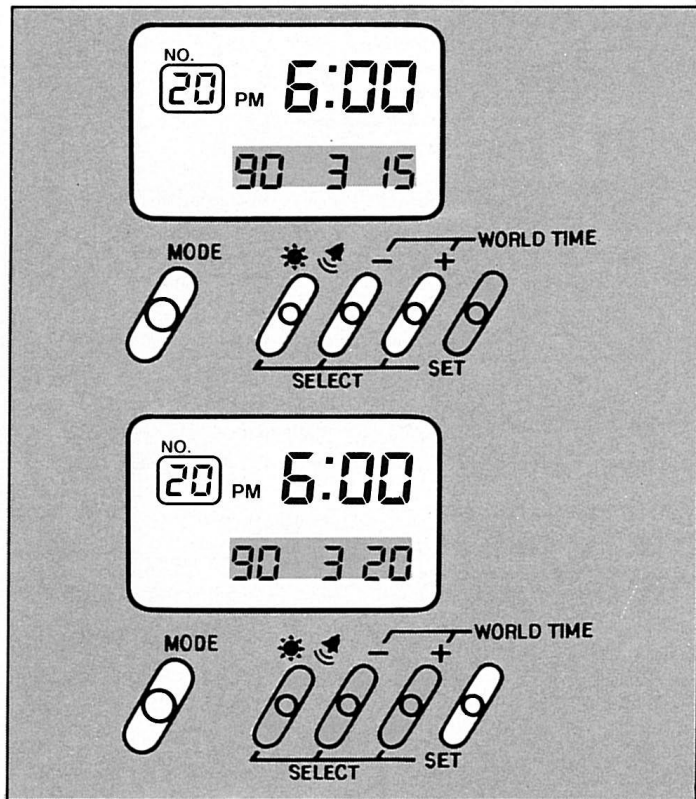

2 ボタン④を押して表示を点滅させ、ボタン⑤⑥⑦を押して修正します。

3 ボタン④を押して、表示の点滅を止めます。

- 書き込みデータ表示部の時刻を修正すると、ワールドタイム表示部の時刻も修正されます。

電池の交換

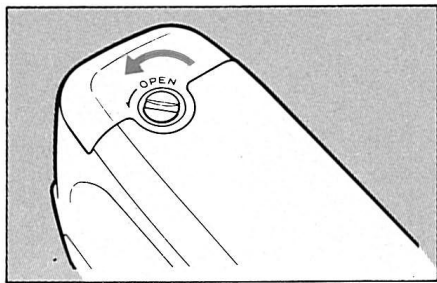

シャッターボタンを軽く押し
ても赤ランプが点灯しない
ときは、次の手順で電池を交換
してください。

1 コインなどを使って電池
蓋着脱ねじを回し、電池
蓋を取り外します。

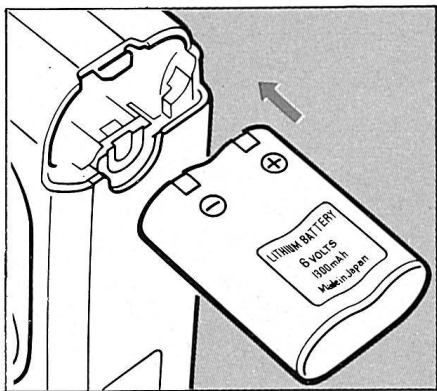

2 電池を取り出し、新品
のリチウム電池(2CR
5 6V)を入れます。

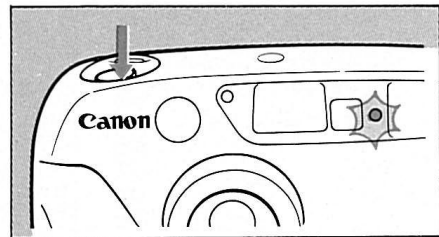

3 電池蓋を取り付け、シャ
ッターボタンを軽く押し
て赤ランプが点灯すれば、電
池はOKです。

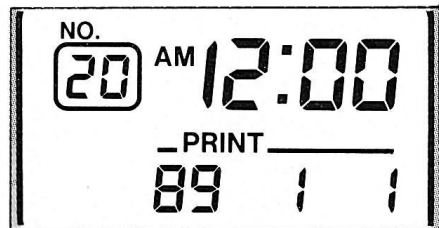

4 日付けと時刻をセットし
直します。(P.37参照)

取り扱い上の注意

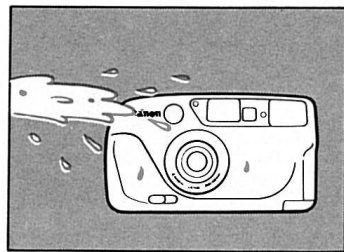

◆このカメラは防水構造になっていませんので、雨天下や水中では使用できません。万一、水にぬれてしまったときは、早めに最寄りのキヤノンサービスステーションにご相談ください。また水滴がついたときは乾いたきれいな布で、潮風にあたったときは固く絞った布でよくふきとってください。

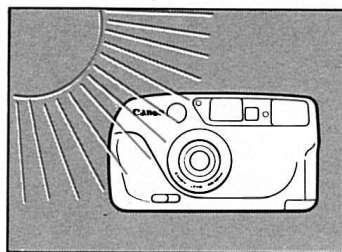

◆直射日光下の車の中などは高温となり、故障の原因となることがありますので放置しないでください。
◆カメラには、高電圧回路が内蔵されています。危険ですので絶対に自分で分解しないでください。

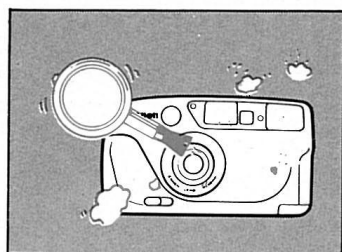

◆レンズやフィルム室内にごみがついているときは、市販のプロアーブラシで吹きとばすだけにしてください。カメラボディおよびレンズは有機溶剤を含むクリーナーなどでふかないでください。特に汚れがひどいときは、最寄りのキヤノンサービスステーションにご相談ください。

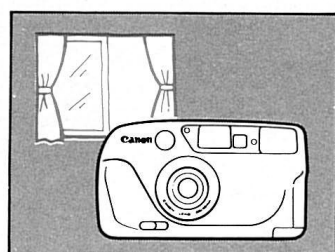

◆カメラを長時間使用しなかったときや、海外旅行など大切な撮影の前には、各部の作動をご自身、または最寄りのキヤノンサービスステーションで点検してからご使用ください。
◆カメラを長時間使用しないときは、風通しの良い涼しく乾燥した場所に保管してください。

カメラを修理に出す前に

カメラの調子が悪いときは次の表を参考にしてチェックしてください。

症状	原因	解決方法	P.
1. シャッターボタンを押してもシャッターが切れない	①レンズカバーが閉じている	①レンズカバーを開けます	7
	②ストロボ充電中（約3秒で充電）	②そのままシャッターボタンを押すつづけます（緑ランプが点灯するとシャッターが切れます）	18
	③フィルムが正しく装てんされていない（フィルムカウンターに“1”が出ていない）	③フィルムを正しく装てんし直します	13
	④巻き戻されたフィルムがカメラに入っている	④フィルムを取り出し新しいフィルムを装てんします	26
2. 撮影の途中で赤ランプが点灯しなくなった	●電池の寿命が終わりに近づいている	●電池を交換します	39
3. できあがった写真がはっきり写っていない	①ピントを合わせたいものにピント合わせ枠を合わせていない	①ピントを合わせたいものにピント合わせ枠を合わせます	17
	②測距窓をおおっていた	②髪や指などで測距窓をおおわないようにします	9
	③オートフォーカスの苦手なものを写した	③フォーカスロック撮影をします	19
	④シャッターボタンを押すときにカメラが動いた（手ぶれ）	④シャッターボタンは静かに押します	10
	⑤人にシャッターボタンを押してもらった	⑤お頼みモード撮影をします	21

Q & A

Q 1 リバーサルフィルム(スライド用フィルム)は使えますか

A 1 はい使えます。ただし、フィルム感度 ISO50, 100, 200, 400 のものを使用してください。

Q 2 フィルム感度 (ISO) とは何ですか?

A 2 フィルムが光に感じる度合を数字で表したもので、その数字が大きくなるほど敏感に光を感じます。通常の撮影では ISO100, 200, 400 のものを使用してください。

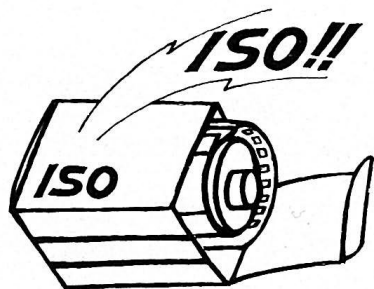

Q 3 フィルム感度ごとにストロボ撮影のできる距離が知りたいのですが。

A 3 下の表のようになります。

	広角 (28 mm)	標準 (48 mm)
ISO 100	0.7~3.8 m	0.7~2.3 m
ISO 200	0.7~5.4 m	0.7~3.3 m
ISO 400	0.7~7.6 m	0.7~4.7 m

(カラープリント用フィルム使用時)

Q 4 DX マークのないフィルムを使うとどうなりますか?

A 4 DX マークのないものは ISO100 として自動セットされます。また、そのときは裏蓋を閉じても自動空送りしませんので、フィルムカウンターに“1”が出るまでシャッターボタンを押してください。

Q 5 写真に写し込まれた日付けが読みにくいのですが。

A 5 写し込み位置の背景が明るいからです。暗いものがくるようにしてください。また、数字はオレンジ色に写りますので、オレンジ系のものや白いものが写し込み位置にこないようにしてください。

Q 6 表示パネルの数字が薄くなってきたのですが。

A 6 液晶の交換時期です。(寿命：約5年) 最寄りのキヤノンサービスステーションで液晶の交換をご用命ください。(有料)

Q 7 近距離警告の緑ランプが点滅しているにもかかわらず、撮影するとどうなりますか？

A 7 緑ランプが点滅したときは、撮りたいものから離れて撮影してください。万一、点滅中撮影しても条件によっては、きれいに写るような機能も内蔵しています。このときはストロボ自動発光となります。

Q 8 撮りたいものにもっと近づくと、近距離警告の緑ランプが点滅から点灯に変わりシャッターが切れることがあります。このときの写真はどうなりますか？

A 8 ピントは合いません。0.7 m 以上離れて撮影してください。

Q 9 ファインダー内の近距離撮影範囲枠とはなんですか？

A 9 撮影距離が0.7~1.0 m での撮影範囲枠です。1 m より近寄って撮るときは、この範囲枠内で構図を決めて撮影してください。

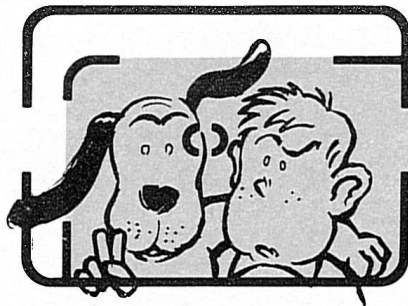

主要性能一覽

型式：2 焦点レンズ内蔵 35 mm レンズシャッター
式 AF 全自動カメラ

画面サイズ：24×36 mm

レンズ：キャノンレンズ

広角／標準 2 焦点電動切り換え

広角：28 mmF 4 3 群 4 枚構成

標準：48 mmF 6.5 6 群 7 枚構成

焦点調節：アクティブオートフォーカス

フォーカスロック可能

お頼みモードセットボタンにより遠距離

規制機構作動

撮影距離：0.7 m～∞（通常撮影時）

0.57 m～0.7 m（セーフティマクロ機構
作動時）

シャッター型式：絞り兼用プログラム式プランジャ
ー駆動シャッター

ファインダー：アルバタ式逆ガリレオファインダー
広角／標準自動切り換え

倍率：広角 0.34 倍 標準 0.58 倍

ファインダー情報：ファインダー内：ピント合わせ
枠

撮影範囲枠

近距離撮影範
囲枠

ファインダー接眼部：撮影OKラン
プ兼近距離警
告ランプ（緑
色LED）

フィルム装てん：自動（自動空送り付き）

フィルム巻き上げ：自動

フィルム巻き戻し：自動，終了後自動停止
途中巻き戻し不可

フィルムカウンター：順算式，フィルムの移動に連
動

セルフタイマー：電子式セルフタイマー

セルフタイマーボタンにより作
動，約 10 秒後撮影

ボティ正面赤色LED 表示

測光作動範囲：広角：EV 9.5～EV 17

標準：EV 11～EV 17

フィルム感度：DX コードにより1段ごとに自動セット (ISO 50~1600)

内蔵ストロボ：低輝度自動発光式

ストロボ連動範囲：広角：0.7~3.8 m

標準：0.7~2.3 m (カラープリント用フィルムISO100
使用時)

ストロボ充電時間：約3秒

電源：リチウム電池2CR5 6V1個

撮影可能本数：24枚撮りフィルム約35本 (ストロボ50%使用時)

ただし当社試験条件による

バッテリーチェック：シャッターボタンを軽く押して、作動表示ランプ0.2秒間点灯時OK

ティルトレバー：2段階のボディ傾けが可能

大きさ：141.9(幅)×77.4(高さ)×59.5(奥行)mm

重量：360g (電池含む)

オートデート機構

方式：液晶表示式クォーツデジタル時計内蔵オートカレンダー

(西暦2022年まで、うるう年自動修正)

ワールドタイム機能：世界24都市の日付け、時刻を表示 (時差1時間)

サマータイム、アラーム機能あり

写し込みデータ：①年・月・日②日・時・分③写し込みなし④写し込みなし (AL表示) ⑤月・日・年⑥日・月・年の6通り

時計機構：常温20°C下で月差±90秒以下

電源：本体と共用

★ここに記載のデータはすべて当社試験基準によります。

★都合により製品の仕様および外観の一部を予告なく変更することがあります。

緑ランプ（撮影OK／近距離警告表示）

ファインダー

表示パネル

お頼みモードセットボタン

セルフタイマーボタン

フィルム確認窓

裏蓋

電池蓋

電池蓋着脱ねじ

ティルトレバー

三脚ねじ穴

裏蓋開放ノブ

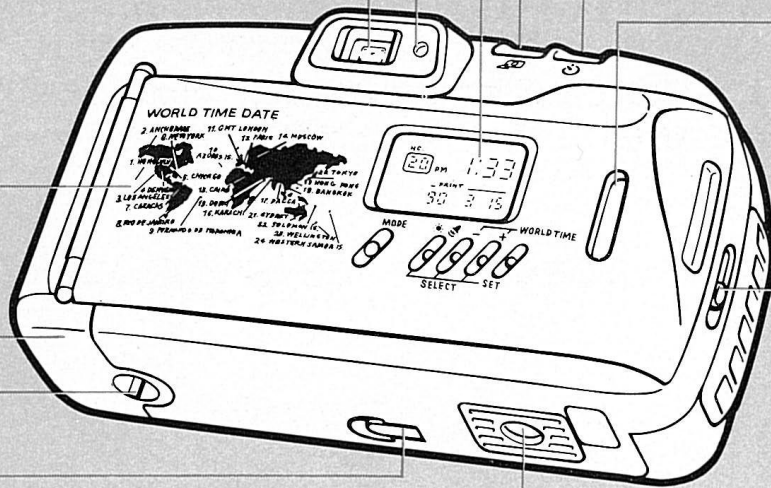

アフターサービスについて

1. 保証期間経過後の修理は原則として有料となります。なお、運賃、諸掛かりはお客様にてご負担願います。
 2. 本製品の補修用部品(製品の機能を維持するために不可欠な部品)は、日本国内において7年間を目安に保有しています。従って原則として期間中は修理をお受けします。なお、故障の原因や内容によっては、期間中でも修理が困難な場合と、期間後でも修理が可能な場合がありますので、その判定につきましては、お買い上げ店、または当社サービス機関にお問い合わせください。
- 修理品を送付の場合は、見本のフィルムを添付する等、修理箇所を明確にご指示の上、十分な梱包でお送りください。

Canon

キヤノン株式会社

キヤノン販売株式会社

〒108 東京都港区三田 3-11-28

カメラ相談室 (03) 455-9353

◎サービスステーション・営業所

札幌	幌・〒060	札幌市中央区北三条西4-1 (第一生命ビル)	☎(011)	231-1353
仙台	台・〒980	仙台市青葉区一番町1-1-30 (やまと生命仙台ビル)	☎(022)	266-4151
新潟	潟・〒950	新潟市紫竹山1-10-26	☎(025)	243-2111
新銀	座・〒104	東京都中央区銀座5-9-9	☎(03)	573-7834
新横	宿・〒163	東京都新宿区西新宿2-6-1 (住友三角ビル地下1階)	☎(03)	348-4725
大	浜・〒221	横浜市神奈川区鶴屋町3-30-4 (安田生命横浜西口ビル)	☎(045)	312-0211
静	宮・〒330	大宮市大成町2-273	☎(0486)	66-3930
名	岡・〒420	静岡市常磐町2-13-1 (住友生命静岡常磐町ビル)	☎(0542)	55-2241
梅	屋・〒450	名古屋市中村区名駅3-21-7 (三交ビル)	☎(052)	563-6822
金	田・〒530	大阪市北区中崎西2-4-12 (梅田センタービル)	☎(06)	373-8181
高	沢・〒920	金沢市玉鉾2-266	☎(0762)	91-1215
広	松・〒760	高松市紺屋町9-6 (高松大同生命ビル)	☎(0878)	22-3666
福	島・〒730	広島市中区大手町3-7-5 (広島ハークビル)	☎(082)	240-6711
沖	岡・〒812	福岡市博多区美野島1-2-1 (キヤノン販売福岡ビル)	☎(092)	411-4173
	縄・〒902	那覇市安里102 (日本生命安里ビル)	☎(0988)	67-2104

◎営業所

大分	分・〒870	大分市城崎町1-3-31 (富士火災大分ビル)	☎(0975)	37-4117
----	--------	-------------------------	---------	---------

◎サービスセンター

東京	京・〒140	東京都品川区東品川1-2-5 (東信天王洲ビル5階)	☎(03)	450-2731
大阪	阪・〒540	大阪市中央区森の宮中央2-5-3 (大阪研修センター1階)	☎(06)	941-1076

◎休業のご案内

新宿(第3木曜日)銀座・梅田(日曜日・祝日)その他(土・日曜日・祝日)