

# Canon EF LENS

EF300mm f/2.8L IS USM

EF400mm f/2.8L IS USM

EF500mm f/4L IS USM

EF600mm f/4L IS USM



IMAGE STABILIZER

JPN

使用説明書

# キヤノン製品のお買い上げ誠にありがとうございます。

キヤノンEF300mm F2.8L IS USM、EF400mm F2.8L IS USM、EF500mm F4L IS USM、EF600mm F4L IS USMは、手ブレ補正機能を備えた、EOSカメラ用高性能超望遠レンズです。

- ISはImage Stabilizer（手ブレ補正機能）の略称です。
- USMはUltrasonic Motor（超音波モーター）の略称です。

## 本文中のマークについて



撮影に不都合が生じる恐れのある注意事項などが書いてあります。



基本操作に加えて知っておいていただきたい事項が書いてあります。

## 特長

1. シャッター速度換算で、約2段分\*の手ブレ補正機能を備えています。
2. 蛍石レンズとUDレンズを採用することにより、優れた描写性能を実現しています。
3. 超音波モーター（USM）搭載により、高速で静かなオートフォーカスを実現しています。
4. オートフォーカスモード（ONE SHOT AF時）のまま、合焦後にマニュアルでピント調整ができます。
5. オートフォーカス作動を一時中断することができます、AFストップボタンを備えています。
6. エクステンダーEF1.4× II/EF2× IIが使用できます。
7. 事前に記憶させておいた位置に、瞬時にピントを合わせることができる、フォーカスプリセット機能を備えています。
8. 密閉構造の採用により、優れた防塵・防滴性能を備えています。
9. 主要部分にマグネシウム合金を採用した軽量設計になっています。

\* [1/焦点距離] 秒を基準にしています。  
一般に手ブレを防ぐためには「1/焦点距離」秒以上のシャッター速度が必要といわれています。

## ストラップの取り付け方

### ⚠ 安全上のご注意

- レンズ、またはレンズを付けた一眼レフカメラで、太陽や強い光源を直接見ないようにしてください。視力障害の原因となります。特に、レンズ単体で直接太陽をのぞかないでください。失明の原因となります。
- レンズ、またはレンズを付けた一眼レフカメラを日光の下にレンズキャップを付けないまま放置しないでください。太陽の光が焦点を結び、火災の原因となることがあります。

### 取り扱い上のご注意

- レンズを寒いところから暖かいところに移すと、レンズの外部や内部に水滴が付着（結露）することがあります。そのようなときは、事前にレンズをビニール袋に入れて、周囲の温度になじませてから、取り出してください。また、暖かいところから寒いところに移すときも、同様にしてください。レンズケースの上には乗らないでください。転倒してケガをすることがあります。レンズケースを積み重ねないでください。倒れてきてケガをすることがあります。
- 直射日光下の車の中などは予想以上に高温になります。レンズの故障の原因になることがありますので、このような場所にレンズを放置しないでください。

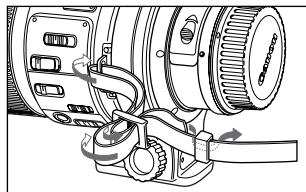

ストラップの先端を、ストラップ取り付け部に通し、さらにストラップに付いている留め具の内側を通します。ストラップを引っ掛けて、留め具の部分がゆるまないことを確認してください。

# 各部の名称

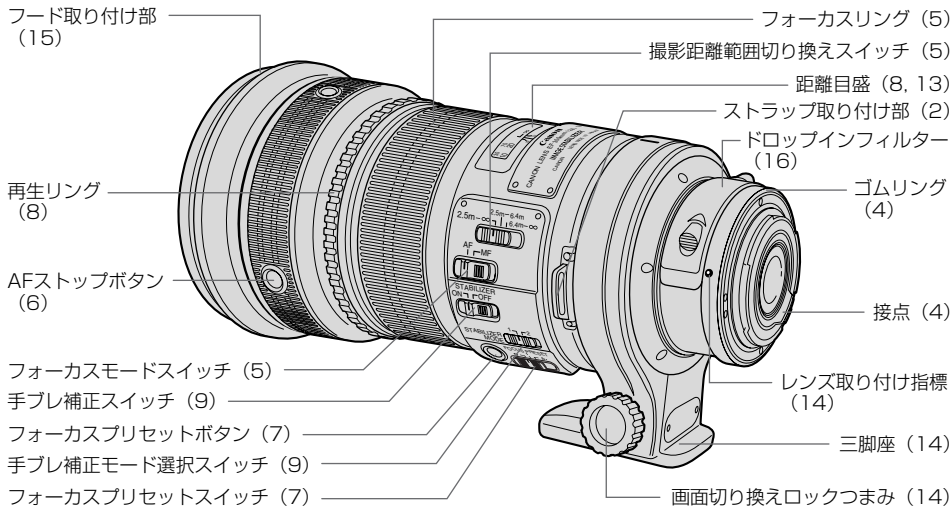

- 本使用説明書内のイラストは、EF300mm F2.8L IS USMをもとに説明していますが、EF400mm F2.8L IS USM、EF500mm F4L IS USM、EF600mm F4L IS USMともに、操作部は共通です。
- (\*\*\*) の\*\*部は参照ページを示しています。

# 1. レンズの着脱

レンズの着脱方法については、カメラの使用説明書を参照してください。

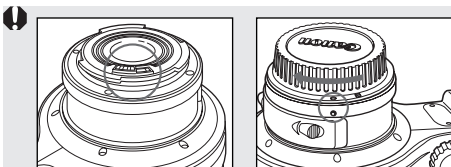

- レンズを外したときは、接点やレンズ面を傷付けないように接点を上にして置いてください。
- 接点に汚れ、傷、指紋などが付くと、接触不良や腐食の原因となることがあり、カメラやレンズが正確に作動しないことがあります。
- 汚れや指紋などが付着した場合は、柔らかい布で接点を清掃してください。
- レンズを外したときは、ダストキャップを付けてください。取り付けは、図のようにレンズ取り付け指標とダストキャップの○の指標をあわせて時計方向に回します。取り外しは、逆の手順で行います。

❗ このレンズでは、防塵・防滴を向上させるため、マウント部にゴムリングを採用しています。レンズの着脱を繰り返すと、カメラ本体のマウントの外周部分にゴムリングの細い擦れ跡が付くことがありますが、使用上の問題はありません。なお、ゴムリングはキャノンサービスセンターで交換できます。(有料)

## 2. フォーカスモードの設定

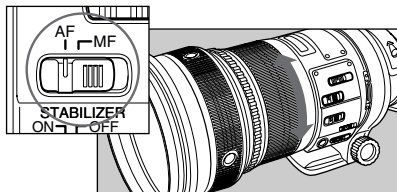

オートフォーカス（AF）で撮影するときは、フォーカスモードスイッチをAFにします。マニュアルフォーカス（MF）で撮影するときは、フォーカスモードスイッチをMFにし、フォーカスリングを回します。フォーカスリングは、フォーカスモードに関係なくいつでも動かせます。

 カメラのAFモードがONE SHOT AFのときは、AFでピントを合わせたあと、シャッター半押し状態でフォーカスリングを回すと、任意にピントを調整できます。（フルタイムマニュアルフォーカス）

## 3. 撮影距離範囲の切り換え

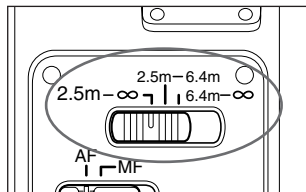

撮影距離範囲をスイッチで選べます。撮影距離に応じた設定にすることで、AF作動時間が短くなります。

レンズ	切り換え範囲
EF300mm F2.8L IS USM	2.5m-∞
	2.5m-6.4m
	6.4m-∞
EF400mm F2.8L IS USM	3m-∞
	3m-10m
	10m-∞
EF500mm F4L IS USM	4.5m-∞
	4.5m-10m
EF600mm F4L IS USM	10m-∞
	5.5m-∞
	5.5m-16.2m
	16.2m-∞

## 撮影距離範囲の切り換え

- ⓘ 設定した撮影距離範囲外からAFを行うと、境界位置で止まることがありますが、故障ではありません。シャッターボタンを半押ししなおしてください。

## 4. AFストップボタン

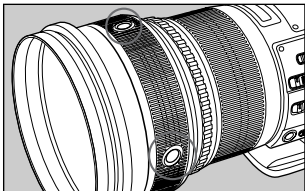

AF作動中にAFストップボタンを押すと、AFを一時中断することができます。シャッターボタンを半押しした状態で、AFストップボタンを離すと、AFが再開します。

## AFストップボタン

- ⓘ AI SERVO AFでの撮影中にも有効です。

- ⓘ
- EOS 630, RT, 5, 10使用時に、AFモードがAI SERVO AFで、フィルム巻き上げモードが連続撮影のときは、AFストップボタンを離してもAFが作動しません。シャッターボタンを半押ししなおしてください。
  - EOS 5, 10使用時にスポーツモードを選択したときは、AFストップボタンを離しても、AFは作動しません。シャッターボタンを半押ししなおしてください。
  - カメラのカスタム機能により、AFストップボタンの機能を変更することができます。詳しくはカメラの使用説明書を参照してください。

## 5. フォーカスプリセット

任意のピント位置をレンズに記憶させておくと、他の被写体を撮影していても、瞬時に記憶させたピント位置に戻すことができます。フォーカスモードがAF/MFのどちらでも使用できます。

### < 設定 >

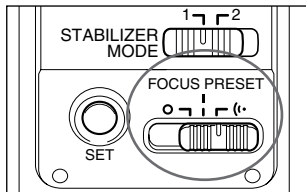

**1** フォーカスプリセットスイッチを **1** または **2** にします。

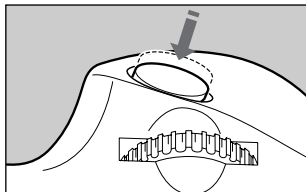

**2** シャッターボタンを半押しし、記憶させたいピント位置に合わせます。

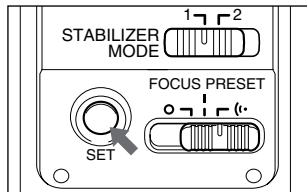

**3** フォーカスプリセットボタンを押します。

- ピント位置が記憶されます。
- フォーカスプリセットスイッチが **2** にあるときは“ピッ”という電子音がします。



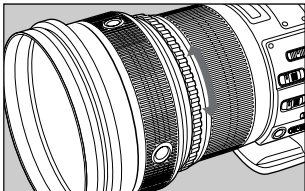

## フォーカスプリセット

### < 再生 >



再生リングを左右いずれかに回転させたまま、シャッターボタンを全押しして撮影します。

- 記憶させたピント位置に戻ります。
- フォーカスプリセットスイッチが  にあるときは“ピピッ”という電子音がします。

- ❗ ● 再生リングを回すときは、シャッターボタンから指を離してください。AFモードがONE SHOT AFのときは、露出はシャッターボタンを半押ししてピントが合ったときにロックされますので、シャッターボタンを半押ししたまま再生リングを回すと、露出が適正にならないことがあります。
- フォーカスプリセットを使用しないときは、スイッチを  (OFF)にしてください。

-  次のときは距離目盛が一瞬左右に少し動きますが、撮影結果への影響はありません。
  - ・フォーカスプリセットボタンを押したとき
  - ・再生リングを回転させたとき

## 6. 手ブレ補正機能

手ブレ補正機能はフォーカスモードがAF/MFどちらの場合でも使用できます。

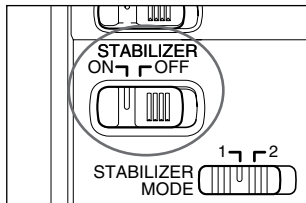

**1** 手ブレ補正スイッチをONにします。

- 手ブレ補正機能を使用しないときはスイッチをOFFにします。

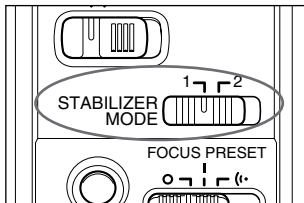

**2** 手ブレ補正モードを選択します。

- MODE 1：すべての方向の手ブレを補正します。主に静止した被写体の撮影で効果を発揮します。
- MODE 2：水平方向の流し撮りのときは上下方向の手ブレ、垂直方向の流し撮りのときは左右方向の手ブレを補正します。

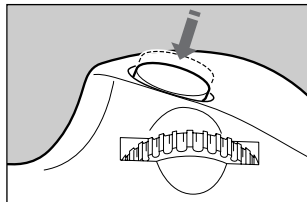

**3** シャッターボタンを半押しすると、手ブレ補正機能が働きます。

- ファインダー像が安定したことを確認し、シャッターボタンを全押しして撮影します。

## 7. 手ブレ補正機能の有効な使い方

このレンズの手ブレ補正は、次のような条件の手持ち撮影で効果を発揮します。

### ●MODE 1



ON

OFF

- 夕景や室内など、薄暗い場所
- 美術館や舞台など、ストロボ撮影が禁止されている場所
- 足場が不安定な状況
- その他、速いシャッター速度が使用できない状況

### ●MODE 2



ON

OFF

- 移動する被写体を流し撮りする場合

## 手ブレ補正機能の有効な使い方

- 被写体が動いてしまう「被写体ブレ」は補正できません。
- バルブ（長時間露光）撮影のときは手ブレ補正スイッチをOFFにしてください。ONにすると手ブレ補正機能が誤作動することがあります。
- 次のような状況では、手ブレ補正効果が十分に得られないことがあります。
  - ・大きく揺れ動く乗り物から撮影するとき
  - ・MODE 1で、カメラを大きく動かして流し撮りをするとき
  - ・MODE 2で、流し撮り以外の撮影をするとき
- 手ブレ補正機能を使用すると、通常より電力が必要なため、撮影可能枚数が少なくなります。
- シャッターボタンから指を離しても、約2秒間は手ブレ補正が作動しています。この間はレンズを外さないでください。故障の原因になります。
- EOS-1V/HS、3、7、7s、55、Kiss III、Kiss III L、IX E、D30のセルフタイマー撮影では、手ブレ補正機能は作動しません。



- 三脚を使用した場合も支障なく撮影できますが、バッテリーの消耗を防ぐため手ブレ補正スイッチをOFFにすることをおすすめします。
- 一脚を使用した場合も、手持ち撮影と同等の手ブレ補正効果があります。
- 手ブレ補正機能はエクステンションチューブEF12 II/EF25 IIまたはエクステンダーEF1.4× IIを使用しても作動します。
- EF300mm F2.8L IS USMおよびEF400mm F2.8L IS USMでは、手ブレ補正機能はエクステンダーEF2× IIを使用しても作動します。

## 手ブレ補正機能の有効な使い方



- EF500mm F4L IS USMおよびEF600mm F4L IS USMでは、エクステンダー-EF2× II使用時は、次のカメラで手ブレ補正が使用できません。  
EOS-1Ds Mark III, EOS-1Ds Mark II, EOS-1Ds, EOS-1D Mark III, EOS-1D Mark II N, EOS-1D Mark II, EOS-1D, EOS 40D, 30D, 20D, 20Da, 10D, 5D, Kiss X2, Kiss デジタル X, Kiss デジタル N, Kiss デジタル, D60, D30, EOS DCS1, DCS3, D2000, D6000, EOS-1V/HS, EOS-1N/DP/HS/RS, 3, 7, 7s, 55, 3000, Kiss, New EOS Kiss, Kiss III, Kiss III L, Kiss 5, Kiss 7, Kiss Lite, IXE, IX50
- カメラによっては撮影後などに像ゆれが発生することがありますが、撮影への影響はありません。
- カメラのカスタム機能でAF作動操作を変更したときは、変更後のAF作動ボタン操作でも手ブレ補正機能が作動します。

## 8. 無限遠補正マーク

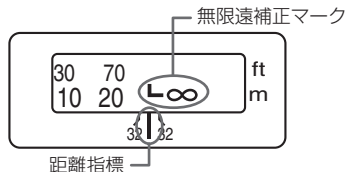

温度変化によるピント移動を補正するため、無限遠（∞）位置に余裕を持たせてあります。常温の無限遠位置は、Lマークの縦線と距離指標が合うところ です。



無限遠の被写体に、MFで正確にピントを合わせる場合は、ファインダーで確認しながらフォーカスリングを回してください。

## 9. 被写界深度目盛

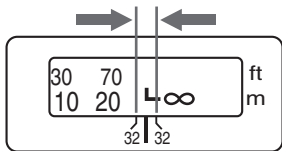

ピントを合わせた被写体の前後で鮮明に写る一定の範囲を被写界深度といいます。被写界深度の範囲は距離目盛下部の被写界深度目盛ではさまれた範囲となります。目盛上の数値はF値を示しています。



被写界深度目盛はあくまでも目安です。

## 10. 三脚座の使用法

### レボルビング（回転）

三脚座の画面切り換えロックつまみをゆるめると、カメラごと任意に回転させて画面の縦位置と横位置が変えられます。

### 着脱（EF300mm F2.8L IS USMのみ）

取り外しは、カメラを外し次の手順で行います。取り付けは逆の手順で行います。

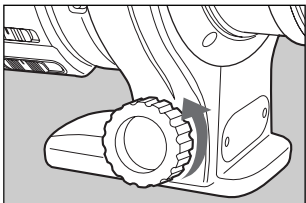

**1** ロックつまみをゆるめます。

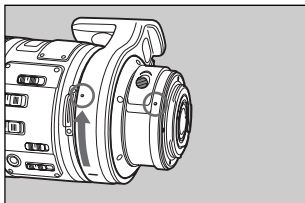

**2** 三脚座を回転させて、三脚座の取り付け指標とレンズの取り付け指標を合わせます。

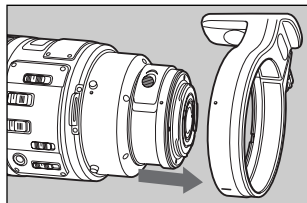

**3** 三脚座をマウント方向に外します。

## 11. フード

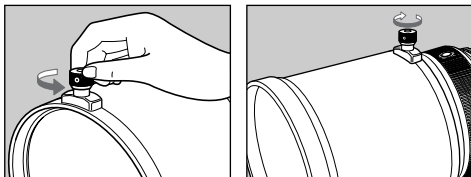

各レンズに付属している専用フードは、有害光線をカットするとともに、雨・雪・ほこりなどからレンズ前面を保護します。

フードを取り付けるときは、フードのロックつまみを反時計方向に回してゆるめます。フードをレンズのフード取り付け部にあわせ、ロックつまみを時計方向に回して確実に固定します。フードを外すときは、逆の手順で行います。

## 12. ケース

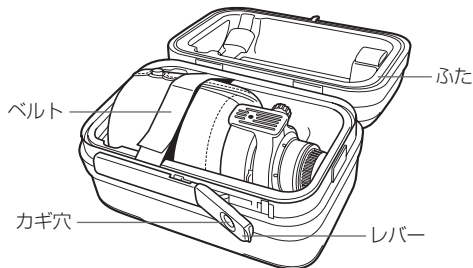

収納は次の手順で行います。

- 1 フードを逆向きにかぶせ、レンズキャップを付けます。
- 2 図のように三脚座を真上にしてケースに入れます。
- 3 ベルトでレンズをしっかり固定します。
- 4 ふたを上から押さえながらレバーを押し、カギをかけます。



## 13. ドロップインフィルター

本レンズには、ガラスフィルター付きのドロップインゼラチンフィルターホルダー52が付属しています。ゼラチンフィルター（市販品）をホルダーにはさんで使用できます。

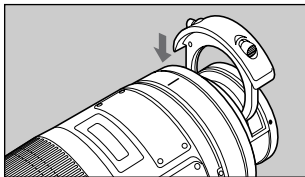

### < 着脱 >

取り外しは、左右のロック解除ボタンを押しながら、まっすぐ上に引き抜きます。

取り付けは、“カチッ”と音がするまで押し込みます。

● 前後どちらの向きでも構いません。

**!** 本レンズはガラスフィルターを含めて光学設計されていますので、ゼラチンフィルターを使用しないときにも必ずドロップインゼラチンフィルターホルダーを装着してください。

### < ゼラチンフィルターの使用 >

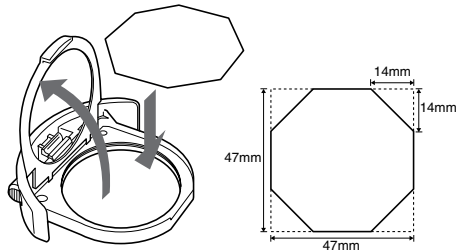

- 1 ホルダーの押さえ板を持ち上げます。
- 2 ゼラチンフィルターを図のように切り、ホルダーに乗せます。
- 3 ホルダーの押さえ板をもとの位置に戻します。

**!** 別売でドロップインスクリューフィルターホルダー52、ドロップイン円偏光フィルターPL-C52が用意されています。

## 14. エクステンダー（別売）

エクステンダーEF1.4× II/EF2× II使用時のレンズの仕様は次のようになります。

		EF300mm F2.8L IS USM		EF400mm F2.8L IS USM	
		EF1.4× II	EF2× II	EF1.4× II	EF2× II
焦点距離 (mm)		420	600	560	800
絞り数値		F4-45	F5.6-64	F4-45	F5.6-64
画角	対角	6°10'	4°10'	4°25'	3°5'
	垂直	3°20'	2°20'	2°25'	1°40'
	水平	5°	3°30'	3°40'	2°35'
最大撮影倍率 (倍)		0.19	0.28	0.22	0.31

		EF500mm F4L IS USM		EF600mm F4L IS USM	
		EF1.4× II	EF2× II	EF1.4× II	EF2× II
焦点距離 (mm)		700	1000	840	1200
絞り数値		F5.6-45	F8-64	F5.6-45	F8-64
画角	対角	3°30'	2°30'	3°	2°
	垂直	2°	1°20'	1°40'	1°10'
	水平	3°	2°	2°30'	1°40'
最大撮影倍率 (倍)		0.17	0.25	0.17	0.24

- ❗ ● レンズにエクステンダーを取り付けた後、カメラに取り付けてください。取り外しは逆の手順で行ってください。先にカメラを取り付けると、まれに誤作動することがあります。
- EF500mm F4L IS USMおよびEF600mm F4L IS USMでは、エクステンダーEF2× II使用時は、MFになります。ただしカメラがEOS-1Ds Mark III、EOS-1Ds Mark II、EOS-1Ds、EOS-1D Mark III、EOS-1D Mark II N、EOS-1D Mark II、EOS-1D、EOS-1V/HS、EOS-3のときは、中央部測距点でのみAF撮影ができます。

## エクステンダー（別売）

- EF300mm F2.8L IS USM、EF400mm F2.8L IS USMに、エクステンダーEF1.4×II/EF2×IIを使用し、EOS 5で撮影するときは、EF1.4×IIでは-1/2段分、EF2×IIでは-1段分の露出補正をしてください。
- EF500mm F4L IS USM、EF600mm F4L IS USMに、エクステンダーEF1.4×II/EF2×IIを使用し、EOS 5で撮影するときは、次の表にしたがって露出補正を行ってください。

	EF1.4×II	EF2×II
評価測光	-1/2段	-1段
中央部重点平均測光	-1/2段	-1段
スポット測光	-	-1/2段

- エクステンダーは重ねて使用できません。

- エクステンダーEF1.4×II使用時はAF撮影ができません。
- エクステンダーを使用したときは、制御性を考慮してAF速度を遅くしています。

## 15. エクステンションチューブ（別売）

エクステンションチューブEF12 II/EF25 IIを使用して拡大撮影ができます。撮影距離範囲と撮影倍率は次のようになります。

撮影距離範囲 (mm)		撮影倍率 (倍)	
近距離側	遠距離側	近距離側	遠距離側
EF12 II	2016	0.18	0.04
EF25 II	1687	0.24	0.09

### EF300mm F2.8L IS USM

EF12 II	2016	7561	0.18	0.04
EF25 II	1687	3731	0.24	0.09

### EF400mm F2.8L IS USM

EF12 II	2602	13633	0.19	0.03
EF25 II	2314	6974	0.23	0.06

### EF500mm F4L IS USM

EF12 II	3856	21193	0.15	0.03
EF25 II	3391	10778	0.18	0.05

### EF600mm F4L IS USM

EF12 II	4777	29195	0.14	0.02
EF25 II	4182	13944	0.17	0.05

正確なピント合わせのため、MFをおすすめします。

# 主な仕様

	EF300mm F2.8L IS USM	EF400mm F2.8L IS USM
焦点距離・明るさ	300mm F2.8	400mm F2.8
レンズ構成	13群17枚	13群17枚
最小絞り	F32	F32
画角	対角 8°15'、垂直 4°35'、水平 6°50'	対角 6°10'、垂直 3°30'、水平 5°10'
最短撮影距離	2.5m	3m
最大撮影倍率	0.13倍	0.15倍
画界	約176×264mm (2.5m時)	約155×233mm (3m時)
フィルター	ドロップイン52シリーズ	
最大径×長さ	128×252mm	163×349mm
質量	2550g	5370g
フード	ET-120	ET-155
レンズキャップ	E-145	E-180C
ケース	レンズケース300	レンズケース400

## 主な仕様

	EF500mm F4L IS USM	EF600mm F4L IS USM
焦点距離・明るさ	500mm F4	600mm F4
レンズ構成	13群17枚	13群17枚
最小絞り	F32	F32
画角	対角 5°、垂直 2°45'、水平 4°	対角 4°10'、垂直 2°20'、水平 3°30'
最短撮影距離	4.5m	5.5m
最大撮影倍率	0.12倍	0.12倍
画界	約197×297mm (4.5m時)	約204×306mm (5.5m時)
フィルター	ドロップイン52シリーズ	
最大径×長さ	146×387mm	168×456mm
質量	3870g	5360g
フード	ET-138	ET-160
レンズキャップ	E-163	E-185
ケース	レンズケース500	レンズケース600

- レンズの長さはマウント面からレンズ先端までの寸法です。  
キャップおよびダストキャップをつけたときの長さは寸法表示+26.5mmになります。
- 大きさ・質量表示は本体のみの値です。
- クローズアップレンズ250D/500Dは装着できません。
- 絞り値は、カメラ側で設定します。
- 記載データはすべて当社基準によります。
- 製品の仕様および外観の一部を予告なく変更することがあります。

## アフターサービスについて

1. 保証期間経過後の修理は原則として有料となります。なお、運賃諸掛かりはお客様にてご負担願います。
2. 本製品の補修用性能部品（製品の機能を維持するために不可欠な部品）は、日本国内において、製造終了後7年間を目安に保有しています。したがって期間中は原則として修理をお受けいたします。なお、故障の原因や内容によっては、期間中でも修理が困難な場合と期間後でも修理が可能な場合がありますので、その判定につきましてはお買い上げ店または、キヤノンサービスセンターにお問い合わせください。
3. 修理品をご送付の場合は、撮影された画像を添付するなど、修理箇所を明確にご指示のうえ、十分な梱包でお送りください。

キヤノンEFレンズホームページ  
***canon.jp/ef***

キヤノンお客様相談センター  
**050-555-90001**（直通）

受付時間〈平日〉9：00～20：00〈土/日/祝〉10：00～17：00〈1/1～3は休ませていただきます。〉

※ 海外からご利用の方、または050からはじまるIP電話番号をご利用いただけない方は03-3455-9353をご利用ください。

※ 受付時間は予告なく変更する場合があります。あらかじめご了承ください。

# Canon