

キヤノンマーケティングジャパン株式会社 2023年第2四半期 決算説明

2023年7月26日

取締役上席執行役員 蛭川 初巳

■本資料では、億円単位未満の端数は四捨五入により表示しております。

■本資料で記述されている業績予想及び将来予測は、現時点で入手可能な情報に基づき当社が判断した予想であり、潜在的なリスクや不確実性が含まれています。そのため、様々な要因の変化により、実際の業績は記述されている将来見通しとは大きく異なる結果となる可能性があることをご承知おきください。

■ 決算のポイント	P.3
■ 業績サマリー	P.4、7
■ 営業利益分析	P.5、8
■ セグメント概要	P.6、9
■ セグメント情報	P.10～13
■ グループITソリューション売上	P.14～15
■ 業績予想サマリー	P.16
■ 業績予想 セグメント情報	P.17～19
■ 財務指標推移	P.20
■ 主要製品売上・台数	P.21
■ 参考資料	P.23～33

1

第2四半期は増収となるも、販管費の増加等により減益

2

ITソリューション事業は継続して好調に推移し2桁成長を実現

3

営業利益等を上方修正し、年間配当額を100円に増配

業績サマリー 第2四半期(4月～6月)

キヤノンマーケティングジャパン株式会社

(単位：億円)

	2022年 2Q	2023年 2Q	前年同期比較	
			金額	率
売上高	1,425	1,480	+55	+4%
売上総利益	(35.3%) 502	(33.7%) 498	(Δ1.6%) Δ4	Δ1%
営業利益	(9.2%) 130	(8.0%) 118	(Δ1.2%) Δ12	Δ9%
経常利益	(9.6%) 137	(8.4%) 124	(Δ1.2%) Δ13	Δ9%
親会社株主に帰属する 四半期純利益	(6.6%) 93	(5.5%) 82	(Δ1.0%) Δ11	Δ12%

営業利益分析 第2四半期(4月～6月)

(単位：億円)

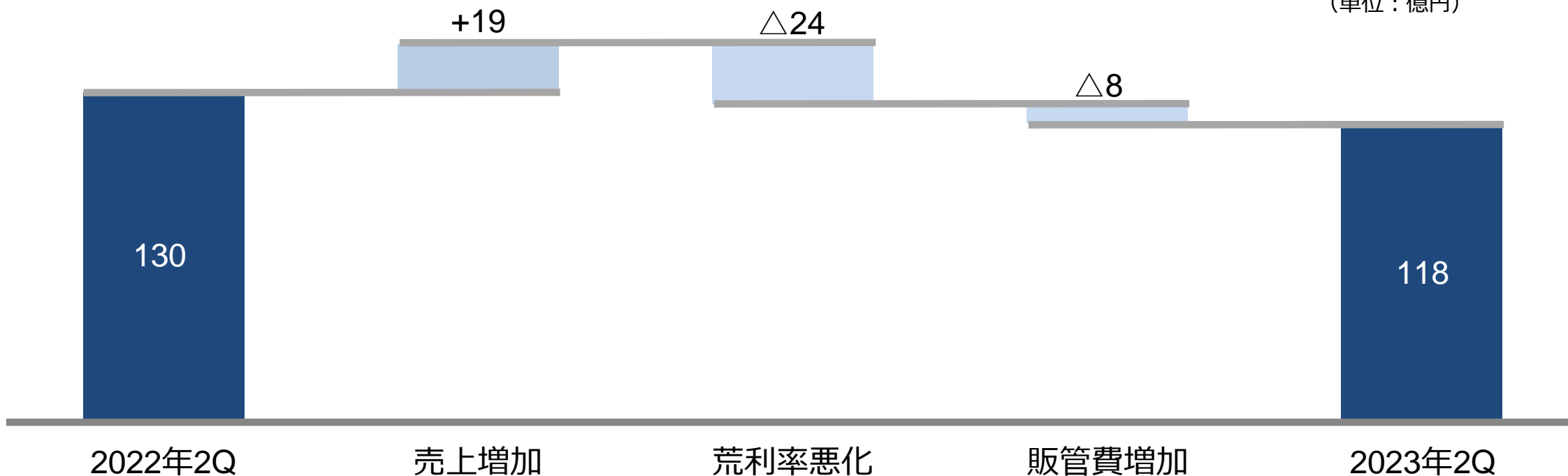

荒利率悪化

- ・ 主にプロフェッショナルセグメント、エンタープライズセグメントにおいて荒利率が悪化

販管費増加

- ・ その他販売費 +4億円
- ・ 人件費 +1億円
- ・ 広告宣伝費 +1億円

セグメント概要 第2四半期(4月～6月)

(単位：億円)

	2022年 2Q		2023年 2Q		増減	
	売上高	営業利益	売上高	営業利益	売上高	営業利益
コンシューマ	315	35	327	33	+12	△2
エンタープライズ	494	41	529	40	+35	△2
エリア	556	40	576	43	+20	+3
プロフェッショナル	111	19	102	9	△9	△10
その他	△51	△5	△55	△7	△3	△2
合 計	1,425	130	1,480	118	+55	△12

※「その他」には、セグメント間取引消去とシェアードサービス事業、各セグメントに配分していない全社費用等が含まれます。

業績サマリー 第2四半期累計(1月～6月)

キヤノンマーケティングジャパン株式会社

(単位：億円)

	2022年 1Q-2Q	2023年 1Q-2Q	前年同期比較	
			金額	率
売上高	2,899	3,028	+129	+4%
売上総利益	(34.8%) 1,007	(33.7%) 1,020	(Δ1.1%) +12	+1%
営業利益	(9.6%) 278	(8.9%) 271	(Δ0.7%) Δ7	Δ3%
経常利益	(9.8%) 284	(9.2%) 279	(Δ0.6%) Δ6	Δ2%
親会社株主に帰属する 四半期純利益	(6.7%) 194	(6.2%) 187	(Δ0.5%) Δ7	Δ4%

営業利益分析 第2四半期累計(1月~6月)

(単位：億円)

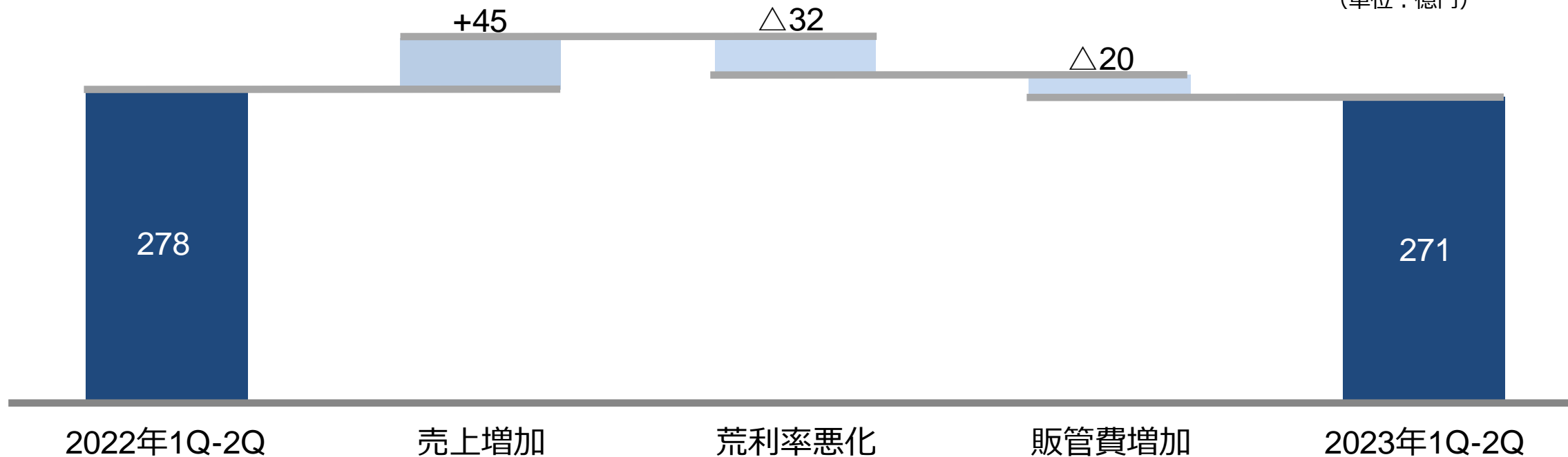

荒利率悪化

- ・ 主にプロフェッショナルセグメントにおいて荒利率が悪化

販管費増加

- ・ その他販売費 +9億円
- ・ その他直接費 +4億円
- ・ 広告宣伝費 +3億円

セグメント概要 第2四半期累計(1月~6月)

(単位：億円)

	2022年 1Q-2Q		2023年 1Q-2Q		増減	
	売上高	営業利益	売上高	営業利益	売上高	営業利益
コンシューマ	628	66	641	62	+14	△4
エンタープライズ	1,005	95	1,075	99	+70	+4
エリア	1,128	85	1,186	93	+58	+7
プロフェッショナル	239	41	220	29	△19	△12
その他	△101	△9	△95	△11	+7	△2
合 計	2,899	278	3,028	271	+129	△7

※「その他」には、セグメント間取引消去とシェアードサービス事業、各セグメントに配分していない全社費用等が含まれます。

- ✓ 売上高は、レンズ交換式デジタルカメラやITプロダクトの増加により、増収
- ✓ 営業利益は、広告宣伝費等の販管費の増加により、減益

	2Q実績		
	2022年	2023年	対前年
売上高	315	327	+4%
営業利益	35	33	△7%
利益率	11.1%	10.0%	△1.1%

■ コンスーマ製品（対前年伸び率）

		1Q実績	2Q実績	3Q実績	4Q実績	年間
レンズ交換式デジタルカメラ	(台数)	+29%	+29%	-	-	-
インクジェットプリンター	(台数)	△35%	△12%	-	-	-
インクジェットプリンターカートリッジ	(金額)	△6%	△3%	-	-	-

セグメント情報 エンタープライズ

- ✓ 売上高は、ビジネス機器他は減少したものの、ITソリューションが好調に推移したことにより、増収
- ✓ 営業利益は、人件費等の販管費の増加により、減益

(単位：億円)

	2Q実績		
	2022年	2023年	対前年
ビジネス機器他	153	145	△5%
ITソリューション	341	383	+12%
売上高計	494	529	+7%
営業利益	41	40	△4%
利益率	8.4%	7.5%	△0.9%

■ (ご参考) 主要関係会社実績

キヤノンITソリューションズ

	2Q実績		増減 金額	増減 率
	2022年	2023年		
売上高	273	307	+34	+12%
営業利益	27	28	+1	+4%

キヤノンITソリューションズ受注高・受注残高 (対前年伸び率)

		1Q実績	2Q実績	3Q実績	4Q実績	年間
受注高	(金額)	+22%	+6%	-	-	-
受注残高	(金額)	+12%	+9%	-	-	-

- ✓ 売上高は、ビジネス機器他で製品供給が回復したことに加え、ITソリューションが順調に推移したことにより、増収
- ✓ 営業利益は、売上増加に伴う荒利の増加により、増益

(単位：億円)

	2Q実績		
	2022年	2023年	対前年
ビジネス機器他	395	406	+3%
ITソリューション	162	170	+5%
売上高計	556	576	+4%
営業利益	40	43	+8%
利益率	7.2%	7.5%	+0.3%

■ (ご参考) 主要関係会社実績

キヤノンシステムアンドサポート

	2Q実績		増減	
	2022年	2023年	金額	率
売上高	242	257	+15	+6%
営業利益	11	12	+1	+6%

セグメント情報 プロフェッショナル

- ✓ 売上高は、プロダクションプリンティングやヘルスケアは増加したものの、産業機器の減少により、減収
- ✓ 営業利益は、産業機器の売上の減少に伴う荒利の減少により、減益

(単位：億円)

	2Q実績		
	2022年	2023年	対前年
プロダクションプリンティング	22	25	+10%
産業機器	71	37	△49%
ヘルスケア	17	41	+139%
売上高計	111	102	△8%
営業利益	19	9	△51%
利益率	17.1%	9.1%	△7.9%

■ (ご参考) 主要関係会社実績
キヤノンプロダクションプリンティングシステムズ

	2Q実績		増減	
	2022年	2023年	金額	率
売上高	21	23	+2	+11%
営業利益	1	2	+0	+47%

グループITソリューション売上 第2四半期(4月～6月)

(単位：億円)

	コンシューマ		エンタープライズ		エリア		プロフェッショナル		その他		合計		構成比
	2022年 2Q	2023年 2Q	2022年 2Q	2023年 2Q	2022年 2Q	2023年 2Q	2022年 2Q	2023年 2Q	2022年 2Q	2023年 2Q	2022年 2Q	2023年 2Q	2023年 2Q
SIサービス	0	0	163	177	24	28	17	41	△5	△6	200	241	37%
(対前年)		-		+9%		+19%		+139%		-		+21%	
保守・運用サービス /アウトソーシング	0	0	96	100	25	26	4	4	△6	△6	119	124	19%
(対前年)		-		+4%		+4%		△5%		-		+4%	
ITプロダクト・システム販売	75	76	82	106	113	116	0	0	△9	△11	260	287	44%
(対前年)		+2%		+29%		+3%		-		-		+10%	
合計	75	76	341	383	162	170	21	45	△19	△23	579	651	
(対前年)		+2%		+12%		+5%		+113%		-		+12%	

※「その他」の区分は、報告セグメントに含まれない事業セグメントであり、シェアードサービス事業、セグメント間取引消去を含んでおります。

グループITソリューション売上 第2四半期累計(1月～6月)

(単位：億円)

	コンシューマ		エンタープライズ		エリア		プロフェッショナル		その他		合計		構成比
	2022年	2023年	2022年	2023年	2022年	2023年	2022年	2023年	2022年	2023年	2022年	2023年	2023年
SIサービス	0	0	317	352	53	60	51	79	△9	△12	412	478	36%
(対前年)		-		+11%		+13%		+54%		-		+16%	
保守・運用サービス /アウトソーシング	0	0	198	217	49	53	7	7	△10	△12	244	264	20%
(対前年)		-		+10%		+7%		△6%		-		+8%	
ITプロダクト・システム販売	148	150	189	214	235	247	0	0	△19	△8	552	604	45%
(対前年)		+2%		+14%		+5%		-		-		+9%	
合計	148	150	703	783	337	360	58	86	△39	△33	1,208	1,346	
(対前年)		+2%		+11%		+7%		+46%		-		+11%	

※「その他」の区分は、報告セグメントに含まれない事業セグメントであり、シェアードサービス事業、セグメント間取引消去を含んでおります。

業績予想サマリー

Canon

キヤノンマーケティングジャパン株式会社

(単位：億円)

	2023年 年間 (前回予想)	2023年 年間 (今回予想)	増減		2022年 年間 (実績)	前年比較	
			金額	率		金額	率
売上高	6,240	6,240	-	-	5,881	+359	+6%
	(8.0%)	(8.3%)	(+0.3%)		(8.5%)	(△0.2%)	
営業利益	500	520	+20	+4%	499	+21	+4%
	(8.2%)	(8.6%)	(+0.3%)		(8.7%)	(△0.1%)	
経常利益	514	534	+20	+4%	510	+24	+5%
	(5.7%)	(5.8%)	(+0.1%)		(6.0%)	(△0.3%)	
親会社株主に帰属する 当期純利益	356	360	+4	+1%	356	+4	+1%

業績予想 セグメント情報 前回予想比較



キヤノンマーケティングジャパン株式会社

(単位：億円)

	2023年 年間 (前回予想)		2023年 年間 (今回予想)		前回予想比較		
	売上	営業 利益	売上	営業 利益	売上 金額	率	営業 利益
コンシューマ	1,425	140	1,425	140	-	-	-
エンタープライズ	2,150	176	2,150	186	-	-	+10
エリア	2,394	173	2,394	183	-	-	+10
プロフェッショナル	449	34	449	34	-	-	-
その他	△178	△23	△178	△23	-	-	-
合計	6,240	500	6,240	520	-	-	+20

※「その他」には、セグメント間取引消去とシェアードサービス事業、各セグメントに配分していない全社費用等が含まれます。

業績予想 セグメント情報 前年予想比較

キヤノンマーケティングジャパン株式会社

(単位：億円)

	2022年 年間 (実績)		2023年 年間 (予想)		前年比較		
	売上	営業 利益	売上	営業 利益	売上 金額	率	営業 利益
コンシューマ	1,366	139	1,425	140	+59	+4%	+1
エンタープライズ	2,027	171	2,150	186	+123	+6%	+15
エリア	2,266	156	2,394	183	+128	+6%	+27
プロフェッショナル	417	52	449	34	+32	+8%	△18
その他	△194	△19	△178	△23	+16	-	△4
合計	5,881	499	6,240	520	+359	+6%	+21

※「その他」には、セグメント間取引消去とシェアードサービス事業、各セグメントに配分していない全社費用等が含まれます。

業績予想 セグメント情報



キヤノンマーケティングジャパン株式会社

(単位：億円)

	2022年 1Q-2Q (実績)		2022年 3Q-4Q (実績)		2023年 1Q-2Q (実績)		2023年 3Q-4Q (計画)		増減 1Q-2Q		増減 3Q-4Q	
	売上高	営業利益	売上高	営業利益	売上高	営業利益	売上高	営業利益	売上高	営業利益	売上高	営業利益
コンシューマ	628	66	739	73	641	62	784	78	+14	△4	+45	+5
エンタープライズ	1,005	95	1,022	76	1,075	99	1,075	87	+70	+4	+53	+12
エリア	1,128	85	1,138	70	1,186	93	1,208	90	+58	+7	+70	+20
プロフェッショナル	239	41	178	12	220	29	229	5	△19	△12	+52	△6
その他	△101	△9	△93	△9	△95	△11	△83	△12	+7	△2	+10	△3
合 計	2,899	278	2,983	221	3,028	271	3,212	249	+129	△7	+230	+28

※「その他」には、セグメント間取引消去とシェアードサービス事業、各セグメントに配分していない全社費用等が含まれます。

財務指標推移 配当性向／EPS／配当

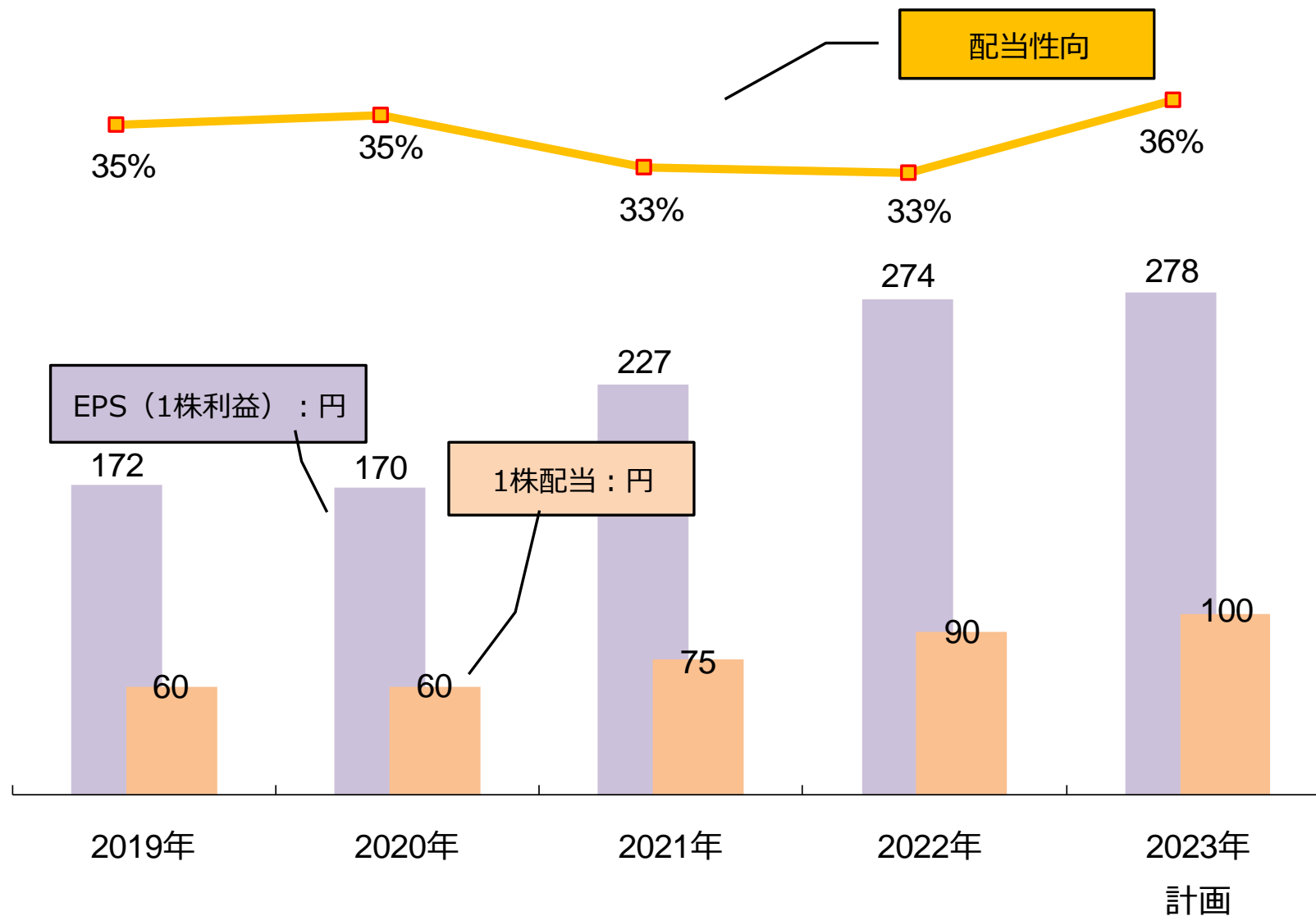

【補足資料】主要製品売上・台数

【補足資料】2023年2Q主要製品売上・台数

キヤノンマーケティングジャパン株式会社

コンシューマ製品

単体（全社）

対前年増減率

	対前年増減率	2022年 対 2021年					2023年 対 2022年			前年比増減 年額 対前年
		1Q 実績	2Q 実績	3Q 実績	4Q 実績	年間 実績	1Q 実績	2Q 実績	年間 計画	
レンズ交換式デジタルカメラ	(台数)	+3%	+3%	+35%	△1%	+9%	+29%	+29%	+11%	+11%
インクジェットプリンター	(台数)	+6%	△0%	+5%	△9%	△1%	△35%	△12%	△11%	△11%
インクジェットプリンターカートリッジ	(金額)	+4%	△6%	△3%	△5%	△3%	△6%	△3%	△2%	△2%

ビジネス機器

単体（全社）

対前年増減率

	対前年増減率	2022年 対 2021年					2023年 対 2022年			前年比増減 年額 対前年
		1Q 実績	2Q 実績	3Q 実績	4Q 実績	年間 実績	1Q 実績	2Q 実績	年間 計画	
オフィスMFP レンタル込	(台数)	△26%	△19%	+84%	+40%	+8%	+31%	+6%	+7%	+9%
複写サービス	(金額)	△2%	△2%	+0%	△2%	△1%	+1%	△1%	△1%	△1%
レーザープリンター	(台数)	△17%	+8%	+40%	+36%	+10%	+2%	△16%	+3%	+4%
レーザープリンターカートリッジ	(金額)	+5%	△0%	△0%	+5%	+2%	+1%	△1%	△1%	△1%

連結

商業印刷 ※	(金額)	+5%	+1%	+13%	△1%	+4%	△5%	+12%	+4%	+4%
ネットワークカメラ	(金額)	+2%	+18%	△13%	+18%	+6%	+11%	+11%	+17%	+17%

※キヤノネット、透明機、SXシリーズQ2を含む

ITソリューション

連結

【売上高】 対前年増減率

	対前年増減率	2022年 対 2021年					2023年 対 2022年			前年比増減 年額 対前年
		1Q 実績	2Q 実績	3Q 実績	4Q 実績	年間 実績	1Q 実績	2Q 実績	年間 計画	
SaaSサービス	(金額)	+12%	+15%	+7%	+14%	+12%	+12%	+21%	+22%	+22%
保守・運用サービス/アウトソーシング	(金額)	+24%	+16%	+11%	△14%	+6%	+12%	+4%	+14%	+14%
ITプロダクトシステム販売	(金額)	+2%	+10%	+7%	+14%	+8%	+9%	+10%	+5%	+2%

■2022年より、一部食品事業の統廃合を行っており、「2022年対2021年」の比較は、統廃後の区分に基づいています。

プロフェッショナル

連結

【売上高】 対前年増減率

	対前年増減率	2022年 対 2021年					2023年 対 2022年			前年比増減 年額 対前年
		1Q 実績	2Q 実績	3Q 実績	4Q 実績	年間 実績	1Q 実績	2Q 実績	年間 計画	
プロダクションプリンティング	(金額)	+7%	+0%	+20%	△17%	+1%	△13%	+10%	+1%	+1%
産業機器	(金額)	+90%	+66%	+79%	△11%	+56%	△16%	△49%	△15%	△15%
ヘルスクア	(金額)	+52%	+20%	+2%	+29%	+28%	+11%	+139%	+68%	+68%

■本資料で記述されている業績予想並びに将来予測は、現時点で入手可能な情報に基づき当社が判断した予想であり、潜在的なリスクや不確実性が含まれています。そのため、様々な要因の変化により、実際の業績は記述されている将来予測とは大きく異なる結果となる可能性があることをご承知ください。

当社ホームページに掲載されております
「2023年12月期第2四半期 補足資料 PDF」を
ご覧ください。

- 掲載URL
<https://canon.jp/corporate/ir>
(当社トップページ>企業情報>投資家向け情報>IR資料>決算説明会資料)

Canon

キヤノンマーケティングジャパングループ

參考資料

関係会社出資関係図

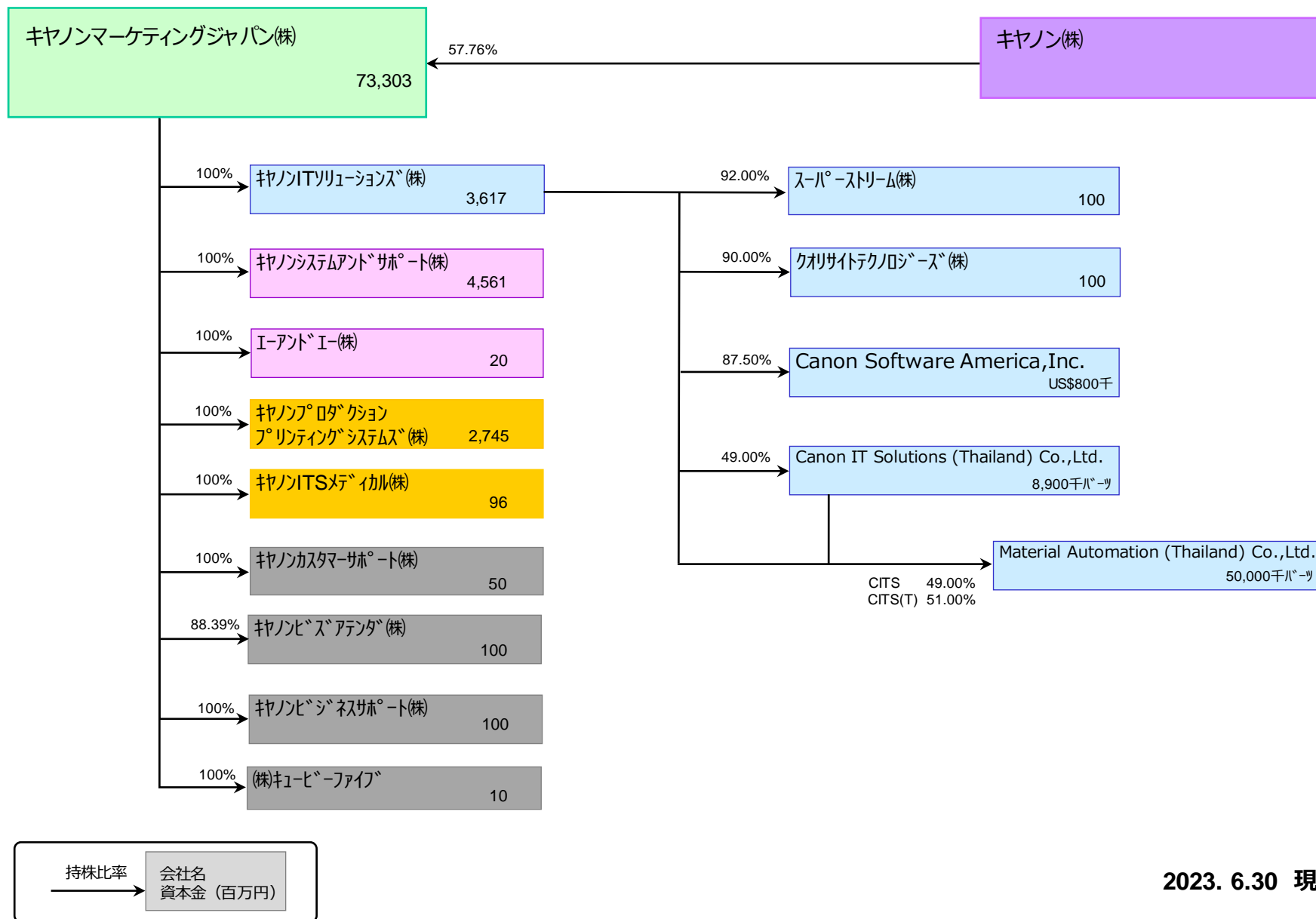

2023. 6.30 現在

主要関係会社実績 第2四半期(4月～6月)

(単位：億円)

		2022年 2Q	2023年 2Q	増減	
				金額	率
エンタープライズ					
キヤノンITソリューションズ	売上高	273	307	+34	+12%
	営業利益	27 (9.8%)	28 (9.1%)	+1 (△0.8%)	
エリア					
キヤノンシステムアンドサポート	売上高	242	257	+15	+6%
	営業利益	11 (4.7%)	12 (4.7%)	+1 (△0.0%)	
プロフェッショナル					
キヤノンプロダクションプリンティングシステムズ	売上高	21	23	+2	+11%
	営業利益	1 (4.9%)	2 (6.4%)	+0 (+1.6%)	

主要関係会社実績 第2四半期累計(1月～6月)

(単位：億円)

		2022年 1Q-2Q	2023年 1Q-2Q	増減	
				金額	率
エンタープライズ					
キヤノンITソリューションズ	売上高	550	617	+68	+12%
	営業利益	64 (11.7%)	67 (10.8%)	+2 (△0.9%)	
エリア					
キヤノンシステムアンドサポート	売上高	490	525	+34	+7%
	営業利益	26 (5.2%)	30 (5.6%)	+4 (+0.4%)	
プロフェッショナル					
キヤノンプロダクションプリンティングシステムズ	売上高	44	43	△1	△2%
	営業利益	3 (6.7%)	2 (5.7%)	△1 (△1.0%)	

販管費の内訳 第2四半期(4月～6月)

(単位：億円)

	2022年 2Q	2023年 2Q	増減
広告宣伝費	10	11	+1
販売促進費	7	7	△0
保証費	7	7	+0
その他直接費	43	44	+1
人件費	232	233	+1
減価償却費	2	2	△0
その他販売費	71	75	+4
合計	372	380	+8

販管費の内訳 第2四半期累計(1月～6月)

(単位：億円)

	2022年 1Q-2Q	2023年 1Q-2Q	増減
広告宣伝費	18	21	+3
販売促進費	13	15	+2
保証費	14	15	+1
その他直接費	83	87	+4
人件費	459	460	+2
減価償却費	5	5	△0
その他販売費	137	146	+9
合計	729	749	+20

営業外収支の内訳

キヤノンマーケティングジャパン株式会社

(単位：億円)

	2022年		2023年		増減	
	2Q	1Q-2Q	2Q	1Q-2Q	2Q	1Q-2Q
受取利息	1	1	1	2	+0	+0
受取配当金	1	1	1	1	+0	+0
受取保険金	4	4	4	5	+0	+0
その他	1	1	1	1	△0	△0
営業外収益 計	7	9	7	9	△0	+0
支払利息	0	0	0	0	+0	△0
為替差損	△0	1	0	0	+1	△0
投資事業組合運用損	0	2	△0	0	△0	△1
その他	0	1	0	1	+0	△0
営業外費用 計	0	3	1	1	+1	△2

特別損益の内訳

(単位：億円)

	2022年		2023年		増減	
	2Q	1Q-2Q	2Q	1Q-2Q	2Q	1Q-2Q
固定資産売却益	0	0	0	0	+0	+0
投資有価証券売却益	-	0	1	1	+1	+0
その他	0	0	-	-	△0	△0
特別収益 計	0	0	1	1	+1	+0
固定資産除売却損	0	0	3	4	+3	+3
関係会社株式売却損	-	-	-	2	-	+2
投資有価証券評価損	0	0	-	-	△0	△0
その他	0	0	0	0	+0	+0
特別損失 計	0	1	3	5	+3	+5

貸借対照表

(単位：億円)

	2022年 12月	2023年 6月	増減
資産	5,437	5,557	+120
流動資産	4,197	4,297	+100
金融資産	846	1,032	+186
売掛債権	1,104	949	△155
棚卸資産	385	426	+41
その他	1,861	1,889	+27
固定資産	1,240	1,261	+20
有形固定資産	853	853	+0
無形固定資産	60	59	△1
投資その他	328	348	+21
負債	1,434	1,417	△17
流動負債	1,081	1,071	△10
買掛債務	474	444	△29
その他	607	626	+19
固定負債	353	346	△7
純資産	4,004	4,140	+137
株主資本	3,874	3,996	+122
(自己株式)	△21	△21	+0
その他の包括利益累計額	121	136	+14
新株予約権	0	0	+0
非支配株主持分	8	8	+0
株主資本比率	73%	74%	+1%

■ 売掛債権

(単位：億円)

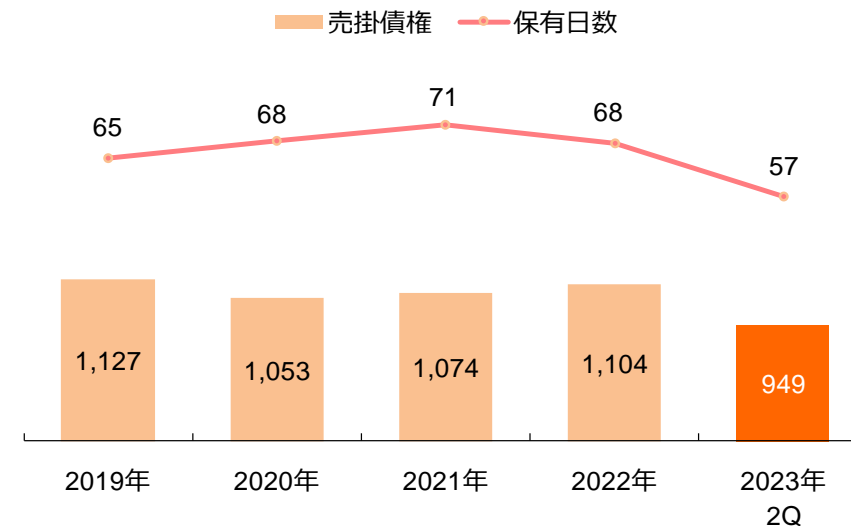

■ 棚卸資産

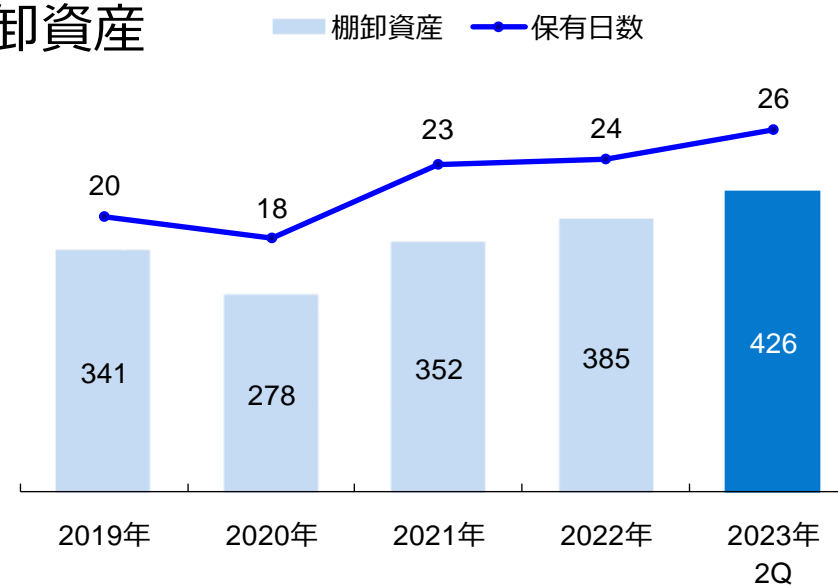

財務指標推移 営業利益率／ROA／ROE

(単位：億円)

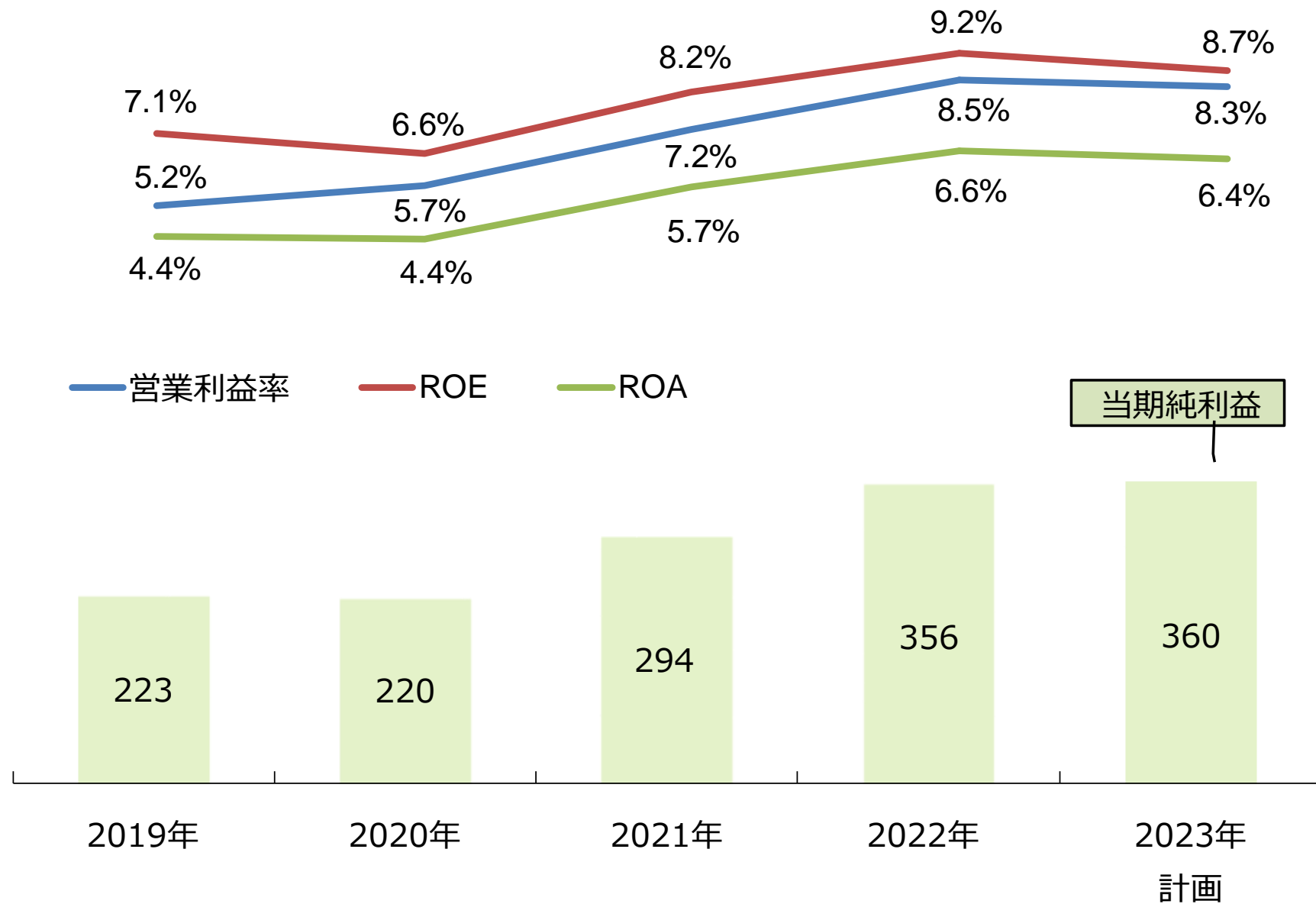

キャッシュ・フロー／設備投資・減価償却

■ キャッシュ・フロー

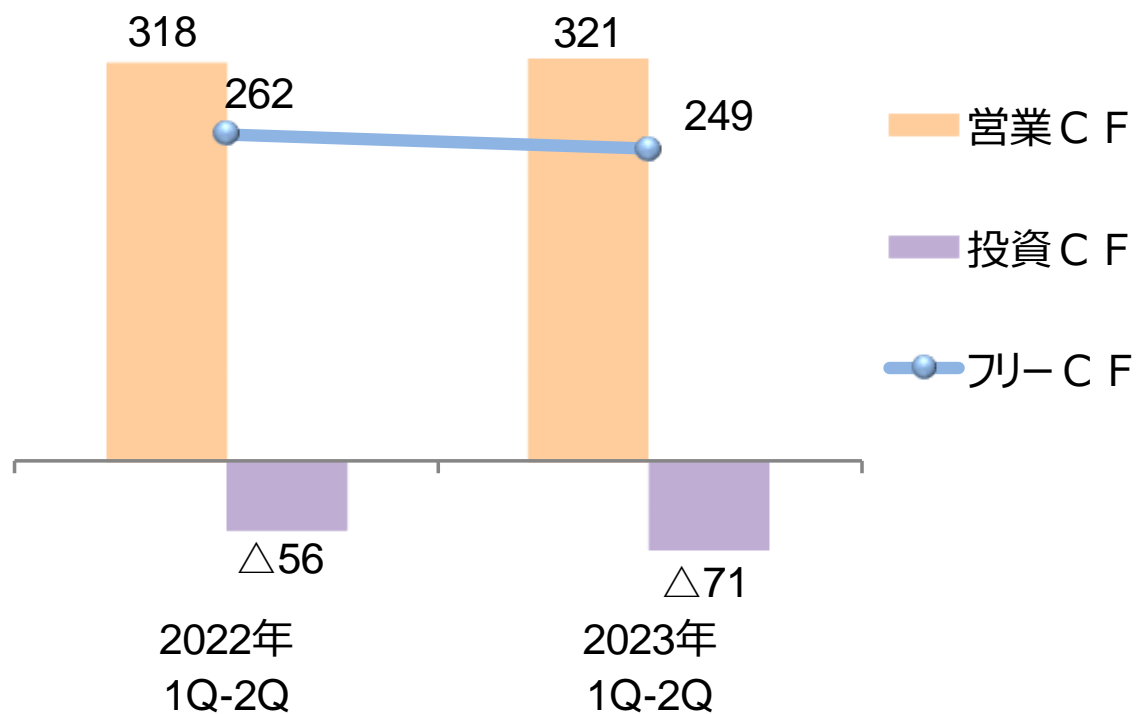

■ 設備投資

(単位：億円)

	1Q-2Q 実績	3Q-4Q 計画	年間
2022年 実績	35	56	91
2023年 計画	49	56	105

■ 減価償却

	1Q-2Q 実績	3Q-4Q 計画	年間
2022年 実績	49	47	96
2023年 計画	48	49	97

Canon

キヤノンマーケティングジャパングループ