

Canon

# Satera MF5700 シリーズ

## ユーザーズガイド



**最初にお読みください。**  
ご使用前に必ず本書をお読みください。  
いつでも使用できるように大切に保管してください。

JPN

# 取扱説明書の分冊構成について

本製品の取扱説明書は、次のような構成になっています。目的に応じてお読みいただき、本製品を十分に活用ください。

システム構成およびご購入した製品によっては、必要のない説明書もあります。



このマークが付いているガイドは、製品に同梱されている紙マニュアルです。



このマークが付いているガイドは、付属の CD-ROM に含まれている PDF マニュアルです。

- 製品の設定方法については
- ソフトウェアのインストールについて知るには

## セットアップシート



MF5730/MF5750 のみ

- 製品の設定方法については

## セットアップシート (本体設置編)



MF5770 のみ

- ソフトウェアのインストールについて知るには
- ネットワークの設定方法については

## セットアップシート (ネットワーク・プリンタ機能設定編)



MF5770 のみ

- コピーおよびプリントに関する説明については
- 困ったときには

## ユーザズガイド (本書)



- ファクスに関する説明については
- 困ったときには

## ファクスガイド



MF5750/MF5770 のみ

- ソフトウェアのインストールおよび説明については
- プリント、スキャナ動作およびコンピュータからのファクス動作について知るには
- 困ったときには

## ソフトウェアガイド



- リモート UI に関する説明については

## リモート UI ガイド



MF5770 のみ

- ネットワークの接続と設定方法については

## ネットワークガイド



MF5770 のみ

### 製品名

- F146500 (Satera MF5730)
- F146502 (Satera MF5750)
- F146502 (Satera MF5770)

- PDF 形式のマニュアルを表示するには、Adobe Reader/Adobe Acrobat Reader が必要です。ご使用のシステムに Adobe Reader/Adobe Acrobat Reader がインストールされていない場合は、アドビシステムズ社のホームページからダウンロードし、インストールしてください。
- 本書は、改良のため画面等は予告なく変更されることがあります。正確な仕様がが必要な場合はキヤノンまでお問い合わせください。
- 本書に万一ご不審な点や誤り、または記載漏れなどお気づきのことがありましたら、ご連絡ください。
- 本書の内容を無断で転載することは禁止されています。

# ● ユーザーズガイドの構成について

**第1章** お使いになる前に

必ずお読みください

**第2章** 用紙の取り扱い

**第3章** 原稿の取り扱い

**第4章** コンピュータからプリントする

**第5章** コピーするには

**第6章** スキャンするには

**第7章** システムモニタ

**第8章** 日常のメンテナンス

**第9章** 困ったときには

**第10章** 各種機能の登録 / 設定

**第11章** 付録

本製品の仕様や索引を掲載しています。

---

# 目次

---

はじめに .....	vii
本書の読みかた .....	vii
マークについて .....	vii
キーの表記について .....	vii
ディスプレイに表示されるメッセージ .....	vii
イラストについて .....	viii
規制について .....	ix
電波障害規制について .....	ix
国際エネルギースタープログラムについて .....	ix
商標について .....	ix
原稿などを読み込む際の注意事項 .....	x
安全にお使いいただくために .....	xi
設置について .....	xi
電源について .....	xii
取り扱いについて .....	xiii
保守 / 点検について .....	xv
消耗品について .....	xvi
その他 .....	xvi

## 第 1 章 お使いになる前に

---

カスタマーサポート .....	1-1
各部の名称とはたらき .....	1-2
操作パネル .....	1-5
待受画面 .....	1-7
節電モード .....	1-8
節電モードを手動で設定する .....	1-8
節電モードから手動で復帰する .....	1-8

## 第 2 章 用紙の取り扱い

---

使用可能な用紙	2-1
プリント範囲	2-2
用紙のセット	2-3
用紙をカセットにセットする	2-3
用紙をマルチフィーダにセットする	2-6
封筒をマルチフィーダにセットする	2-7
用紙のサイズと種類を指定する (カセットおよびマルチフィーダに共通)	2-8
用紙サイズを指定する	2-8
用紙の種類を指定する	2-9
原稿および用紙のセット方向	2-10
排紙エリアの選択	2-10
紙種と排紙エリア	2-11
フェイスダウン排紙エリア	2-11
フェイスアップ排紙エリア	2-12

## 第 3 章 原稿の取り扱い

---

使用可能な原稿	3-1
使用できない原稿	3-2
原稿の読み取り範囲	3-2
原稿をセットする	3-3
原稿を原稿台ガラスにセットする	3-3
原稿を ADF にセットする	3-4
ADF の原稿経路	3-5

## 第 4 章 コンピュータからプリントする

---

プリントする前に	4-1
原稿をプリントする	4-2
プリントを中止する	4-3

## 第 5 章 コピーするには

---

コピーできる原稿	5-1
コピー操作の流れ	5-1
コピー倍率の設定	5-2
定形変倍を使用して拡大 / 縮小する	5-2
ズーム変倍を使って拡大 / 縮小する	5-3
コピーの画質を調節する	5-3
画質 (解像度) を調節する	5-3
濃度を調節する (濃さ)	5-4
その他の機能	5-4
ソート	5-5
2in1	5-7
コピー予約	5-9

## 第6章 スキャンするには

---

スキャンする前に .....	6-1
スキャン方法 .....	6-2

## 第7章 システムモニタ

---

メモリに保存されているジョブの状況を確認する .....	7-1
ファクスジョブの確認と削除 .....	7-1
通信結果を確認する .....	7-2
コピージョブの確認と削除 .....	7-3
プリントジョブの確認と削除 .....	7-3
レポートジョブの確認と削除 .....	7-4

## 第8章 日常のメンテナンス

---

日常のお手入れ .....	8-1
本体のお手入れ .....	8-1
読み取りエリアのお手入れ .....	8-1
ADF エリアのお手入れ .....	8-2
カートリッジの交換時期 .....	8-2
プリント枚数 .....	8-4
カートリッジの取り扱いと保管 .....	8-4
カートリッジを交換する .....	8-6
本製品を移動するとき .....	8-9
本体を運搬する .....	8-10
本製品を自動車で移送する .....	8-10

## 第9章 困ったときには

---

用紙が詰まったときには .....	9-1
本体内部の詰まった紙を取り除く .....	9-1
ADF から詰まった用紙を取り除く .....	9-7
ディスプレイの表示 .....	9-8
給紙のトラブル .....	9-11
コピーのトラブル .....	9-14
プリント品質のトラブル .....	9-15
プリントのトラブル .....	9-17
スキャンのトラブル .....	9-18
一般的なトラブル .....	9-19
トラブルが解決しない場合 .....	9-20

## 第 10 章 各種機能の登録 / 設定

---

設定メニューを使う .....	10-1
メニューの設定内容 .....	10-2
用紙設定 .....	10-2
共通機能設定 .....	10-2
コピー仕様設定 .....	10-4
プリンタ仕様設定 .....	10-5
タイマー設定 .....	10-5

## 第 11 章 付録

---

仕様 .....	11-1
索引 .....	11-3

### 著作権について

Copyright © 2005 Canon Inc. All rights reserved. キヤノン株式会社の事前の書面による承諾を得ることなしに、いかなる形式または手段（電子的、機械的、磁氣的、光学的、化学的、手動、またはその他の形式／手段を含む）をもっても、本書の全部または一部を、複製、転用、複写、検索システムへの記録、任意の言語やコンピュータ言語への変換などをすることはできません。





# はじめに

このたびは Canon Satera MF5700 シリーズをお買い上げいただき、誠にありがとうございます。本製品の機能を十分にご理解いただき、より効果的にご利用いただくために、ご使用前に本書をよくお読みください。また、お読みいただいた後もいつでも使用できるよう大切に保管してください。

## 本書の読みかた

### マークについて

本書では、安全のためにお守りいただきたいことや本製品を使用する上で役に立つ情報に、下記のマークを付けています。

-  **警告** 取り扱いを誤った場合に、死亡または重傷を負うおそれのある警告事項が書かれています。安全に使用していただくために、必ずこの警告事項をお守りください。
-  **注意** 取り扱いを誤った場合に、傷害を負うおそれや物的損害が発生するおそれのある注意事項が書かれています。安全に使用していただくために、必ずこの注意事項をお守りください。
-  **重要** 操作上、必ず守っていただきたい重要事項や制限事項が書かれています。誤った操作によるトラブルを防ぐために、必ずお読みください。
-  **メモ** 操作の参考となることや補足説明が書かれています。お読みになることをおすすめします。

### キーの表記について

本書では、操作するキーを以下のように記号と [ ] を用いて表しています。[ ] 内には操作パネル上のキー名称が示されています。

 [スタート] を押します。

 [画質] を押します。

### ディスプレイに表示されるメッセージ

ディスプレイのメッセージには以下のように <> で囲んで表しています。

- <メモリがいっぱい> が表示されたときは、本製品は原稿を読み取れません。
- ディスプレイに <2in1> が表示されます。



## イラストについて

本書に使われているイラストは、特にお断りがない限り、Satera MF5770 にオプション機器を装着していない場合のものです。

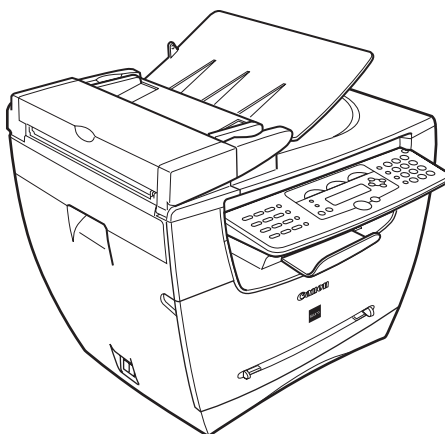

MF5730、MF5750、MF5770 との間に違いがあるときは、「MF5770 のみ」のように明示します。

# 規制について

---

## 電波障害規制について

この装置は、情報処理装置等電波障害自主規制協議会（VCCI）の基準に基づくクラス B 情報技術装置です。この装置は、家庭環境で使用することを目的としていますが、この装置がラジオやテレビジョン受信機に近接して使用されると、受信障害を引き起こすことがあります。取扱説明書に従って正しい取り扱いをしてください。

## 国際エネルギースタープログラムについて



当社は国際エネルギースタープログラムの参加事業者として、本製品が国際エネルギースタープログラムの基準に適合していると判断します。国際エネルギースタープログラムは、コンピュータをはじめとしたオフィス機器の省エネルギー化推進のための国際的なプログラムです。このプログラムは、エネルギー消費を効率的に抑えるための機能を備えた製品の開発、普及の促進を目的としたもので、事業者の自主判断により参加することができる任意制度となっています。対象となる製品はコンピュータ、ディスプレイ、プリンタ、ファクシミリおよび複写機等のオフィス機器で、それぞれの基準ならびにマーク（ロゴ）は参加各国の間で統一されています。

## 商標について

Canon、Canon ロゴ、Satera はキヤノン株式会社の商標です。  
その他、本書中の社名や商品名は、各社の登録商標または商標です。

## 原稿などを読み込む際の注意事項

以下を原稿として読み込むか、あるいは複製したり、加工したりすると、法律により罰せられる場合がありますのでご注意ください。

### ■ 著作物など

他人の著作物を権利者に無断で複製などすることは、個人的または家庭内その他これに準ずる限られた範囲においての使用を目的とする場合を除き違法となります。また、人物の写真などを複製する場合には肖像権が問題となることがあります。

### ■ 通貨、有価証券など

以下のものを本物と偽って使用する目的で複製すること、またはその本物と紛らわしいものを作成することは法律により罰せられます。

- 紙幣、貨幣、銀行券（外国のものを含む）
- 国債証券、地方債証券
- 郵便為替証書
- 郵便切手、印紙
- 株券、社債券
- 手形、小切手
- 定期券、回数券、乗車券
- その他の有価証券

### ■ 公文書など

以下のものを本物と偽って使用する目的で偽造することは法律により罰せられます。

- 公務員または役所が作成した免許証、登記簿謄本その他の証明書や文書
- 私人が作成した契約書その他権利義務や事実証明に関する文書
- 役所または公務員の印影、署名または記号
- 私人の印影または署名

#### 【関係法律】

- 刑法
- 著作権法
- 通貨及証券模造取締法
- 外国ニ於テ流通スル貨幣紙幣銀行券証券偽造変造及模造ニ関スル法律
- 郵便法
- 郵便切手類模造等取締法
- 印紙犯罪処罰法
- 印紙等模造取締法

# ⚠ 安全にお使いいただくために

本製品をお使いになる前に、この「安全にお使いいただくために」をよくお読みいただき、正しくご使用ください。ここに書かれている警告・注意事項は、お使いになる人や他の人への危害、財産への損害を未然に防ぐための内容ですので、必ずお守りください。また、本書に記載されていること以外は行わないでください。誤った使い方をされますと、けがの原因になることがあります。また、通常の使い方以外で発生した故障は保証の対象外となりますのでご注意ください。

## 設置について

### ⚠ 警告

- アルコール、シンナーなどの引火性溶剤の近くに設置しないでください。引火性溶剤が製品内部の電気部品などに接触すると、火災や感電の原因になることがあります。
- 製品の上に次のような物を置かないでください。これらが製品内部の電気部品などに接触すると、火災や感電の原因になることがあります。  
製品内部に入った場合は、直ちに電源コードを抜いてお買い求めの販売店またはサービス担当にご連絡ください。
  - ・ ネックレスなどの金属物
  - ・ コップ、花瓶、植木鉢など、水や液体が入った容器

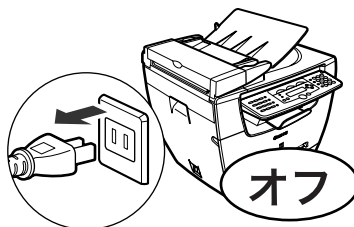

### ⚠ 注意

- ぐらついた台の上や傾いた所など不安定な場所、振動の多い場所に設置しないでください。落ちたり、倒れたりして、けがの原因になることがあります。
- 製品には通気口がありますので、壁や物でふさがないように設置してください。通気口がふさがれると製品内部に熱がこもり、火災の原因になることがあります。
- 製品を次のような場所に設置しないでください。火災や感電の原因になることがあります。
  - ・ 湿気やほこりの多い場所
  - ・ 水道の蛇口付近などの水気のある場所
  - ・ 直射日光のあたる場所
  - ・ 高温な場所
  - ・ 火気に近い場所
  - ・ スピーカなど磁気を含んだ機器や、磁界を生ずる機器に近い場所

- ・風通しの悪い場所に設置しないでください。  
本機は使用中オゾンが発生します。オゾンの量は人体に影響を及ぼすほどの量ではありませんが、風通しの悪い場所で長時間使用したり、大量の印刷をしたりするときは換気に十分留意し、環境に配慮して使用してください。
- ・本機の通風孔を壁や他の機器などから 10cm 以上離して設置してください。
- ・温度差の激しい場所に設置しないでください。10～32.5 度の環境でお使いください。
- ・湿度 20～80%の環境でお使いください。
- ・屋外での設置や使用は避けてください。

## 電源について

### ⚠ 警告

- ・電源コードを傷つけたり、破損したり、加工したりしないでください。また重いものを置いたり、引っばったり、無理に曲げたりしないでください。傷ついた部分から漏電して、火災や感電の原因になることがあります。
- ・電源コードを熱器具に近づけないでください。コードの被覆が溶けて、火災や感電の原因になることがあります。
- ・濡れた手で電源コードの抜き差しをしないでください。感電の原因になることがあります。
- ・タコ足配線をしないでください。火災や感電の原因になることがあります。
- ・電源コードを束ねたり、結んだりしないでください。火災や感電の原因になることがあります。
- ・電源コードは電源コンセントの奥までしっかりと差し込んでください。差し込みが不十分ですと、火災や感電の原因になることがあります。
- ・付属の電源コード以外は使用しないでください。火災や感電の原因になることがあります。
- ・アース線を接続してください。アース線を接続しないで万一漏電した場合は、火災や感電の原因になることがあります。
- ・アース線を接続するときは、以下の点にご注意ください。  
〈アース線を接続してもよいもの〉  
電源コンセントのアース端子  
接地工事 (D 種) が行われているアース線端子  
〈アース線を接続してはいけないもの〉  
水道管：配管の途中でプラスチックになっている場合があり、その場合にはアースの役目を果たしません。ただし、水道局がアース対象物として許可した水道管にはアース線を接続できます。  
ガス管：ガス爆発や火災の原因になることがあります。  
電話線のアースや避雷針：落雷のときに大量の電流が流れ、火災や感電の原因になることがあります。
- ・原則的に延長コードを使用しないでください。また、延長コードの多重配線をしないでください。火災や感電の原因になることがあります。やむを得ず延長コードを使用する場合は、100 V15 A 以上のものを使用してください。使用時は束をほどき、電源コードと延長コードの接続が確実になるように根もとまで電源プラグを差し込んでください。
- ・アース線を接続する場合は、必ず電源プラグを電源コンセントに接続する前に行ってください。また、アース線を取り外す場合は、必ず電源プラグを電源コンセントから抜いて行ってください。

## 注意

- 表示された以外の電源電圧で使用しないでください。火災や感電の原因になることがあります。
- コンセントに差し込んだ機器の使用電力の合計がブレーカの許容電力を超えないようご注意ください。
- 電源コードを抜くときは、必ずプラグを持って抜いてください。電源コードを引っばると、電源コードの芯線の露出、断線など電源コードが傷つき、その部分から漏電して、火災や感電の原因になることがあります。
- いつでも電源コードが抜けるように、電源コードの周りには物を置かないでください。非常時に電源コードが抜けなくなります。
- 雷雨の時は本機の電源コードをコンセントから抜いてください。落雷により火災や感電の原因になることがあります。

## 重要

- 電源プラグとコンセントの接合部分のまわりにごみが付着したら乾いた清潔な布でふき取ってください。
- エアコンやテレビ、コピー機などと同じコンセントに接続しないでください。ノイズを発生したり、本機の操作に不具合を生ずることがあります。
- 次のような場合は本機の電源プラグをコンセントから抜いてください。
  - ・ 電源コードやプラグが傷んだり、断線しているとき
  - ・ 本機の中に水などの液体がこぼれたとき
  - ・ 本機が雨に濡れたり水がかかったとき
  - ・ 同梱の取扱説明書の手順通りに操作しても本機が正常に動作しないとき  
手順にない不正な調整をしてしまうと、故障の原因となったり、正常な動作に戻すまでに特殊な修理が必要となりますのでご注意ください。
  - ・ 本機を落としたり、傷つけたりしたとき
  - ・ 本機の動作に明らかに異常がみられるとき、エラーランプが点滅し続けるとき
- 本機の電源コードを無停電電源に接続しないでください。
- 本機の電源プラグを抜いたときは差し直すまでに5秒以上間隔をおいてください。

## 取り扱いについて

## 警告

- 製品を分解したり、改造したりしないでください。内部には高圧・高温の部分があり、火災や感電の原因になることがあります。
- 異常な音がしたり、煙が出たり、熱が出たり、変なおいが出た場合は、直ちに電源コードを抜いて、お買い求めの販売店またはサービス担当にご連絡ください。そのまま使用すると、火災や感電の原因になることがあります。
- 製品の近くでは可燃性のスプレーなどを使用しないでください。スプレーのガスなどが製品内部の部品などに接触すると、火災や感電の原因になることがあります。
- 製品を移動させる場合は、必ず電源コードを抜き、電話線コードを取り外してください。そのまま移動すると電源コードや電話線コードが傷つき、火災や感電の原因になることがあります。
- 製品内部にクリップやホチキスの針などの金属片を落とさないでください。また、水、液体や引火性溶剤（アルコール、ベンジン、シンナーなど）をこぼさないでください。これらが製品内部の部品に接触すると、火災や感電の原因になることがあります。万一、これらが製品内部に入った場合は、直ちに電源コードを抜いてお買い求めの販売店またはサービス担当にご連絡ください。

## ⚠ 注意

- 製品の上に重いものを置かないでください。置いたものが倒れたり、落ちてけがの原因になることがあります。
- 連休などで長期間ご使用にならない場合は、安全のため電源コードを抜いてください。
- レーザ光は、人体に有害となる恐れがあります。そのため本製品では、レーザ光はレーザスキャヌユニット内にカバーで密封されており、お客様が通常の操作をする場合にはレーザ光が漏れる心配は全くありません。安全のために以下の注意事項を必ずお守りください。
- 本書で指示された以外のカバーは、絶対に開かないでください。
- カバー内部に貼ってある注意ラベルをはがさないでください。



**DANGER** - Invisible laser radiation when open.  
AVOID DIRECT EXPOSURE TO BEAM.

**CAUTION** - CLASS 3B, INVISIBLE LASER RADIATION WHEN OPEN.  
AVOID EXPOSURE TO THE BEAM.

**ATTENTION** - RAYONNEMENT LASER INVISIBLE DE CLASSE 3B.  
EN CAS D'OUVERTURE EVITEZ L'EXPOSITION AU FAISCEAU.

**VORSICHT** - UNSICHTBARE LASERSTRAHLUNG KLASSE 3B, WENN ABDECKUNG  
GEÖFFNET, NICHT DEM STRAHL AUSSETZEN.

**PRECAUCIÓN** - RADIACIÓN LÁSER INVISIBLE DE CLASE 3B PRESENTE AL ABRIR.  
EVITE LA EXPOSICIÓN AL HAZ.

**VARNING** - KLAS 3B OSYNLIG LASERSTRÅLNING NÄR DENNA DEL ÄR ÖPPNAD.  
STRÅLEN ÄR FARLIG.

**VAROITUS** - LUOKAN 3B NÄKYMÄTTÖMÄLLE LASER-SÄTEILYÄ AVATTUNA.  
VÄLTÄ ALTISTUMISTA SÄTEELLE.

**주의** - 열리면 등급 3B 비가시 레이저 방사선이 방출됩니다.  
광선에 노출을 피하십시오.

**注意** - ここを開くとクラス3B不可視レーザ放射が出ます。  
ビームに身をさらさないこと。

FC5-4777

- 万一、レーザ光が漏れて目に入った場合、目に障害が起こる原因になることがあります。
- この製品はIEC60825-1:1993 においてクラス1レーザ製品であることを確認しています。



取扱説明書に指定された手順以外の操作をすると放射線を浴びる危険があります。

- 原稿台カバーは手をはさまないようにゆっくりと閉めてください。けがの原因となります。
- 厚みのある本などを読み取るときに原稿台カバーを強く押し付けしないでください。原稿台カバーを損傷したり、けがの原因となります。
- 強くゆすったり、ぶついたりしないでください。
- 移動するときは必ず電源プラグを抜いてください。
- 万一、煙が出ている、変なにおいがするなどの異常が見られましたら、すぐに電源を切り、当社のサービス担当にご連絡ください。

### ⚠ 警告

- 清掃のときは電源コードを抜いてください。火災や感電の原因になることがあります。
- 電源コードを定期的に抜き、その周辺および電源コンセントにたまったほこりや汚れを、乾いた布で拭き取ってください。ほこり、湿気、油煙の多いところで、電源コードを長期間差したままにすると、その周辺にたまったほこりが湿気を吸って絶縁不良となり、火災の原因になることがあります。
- 清掃のときは、必ず水または水で薄めた中性洗剤を含ませて固く絞った布を使用してください。アルコール、ベンジン、シンナーなどの引火性溶剤は使用しないでください。引火性溶剤が製品内部の電気部品などに接触すると、火災や感電の原因になることがあります。
- 製品内部には、高圧になる部分があります。紙づまりの処理など内部を点検するときは、ネックレス、プレスレットなどの金属物が製品内部に触れないように注意してください。やけどや感電の原因になることがあります。
- 使用済みのトナー容器を火中に投げないでください。トナー容器内に残ったトナーに引火して、やけどや火災の原因になることがあります。

### ⚠ 注意

- 製品内部の定着器周辺は、使用中に高温になります。紙づまりの処理など内部を点検するときは、定着器周辺に触れないように注意してください。やけどの原因になることがあります。

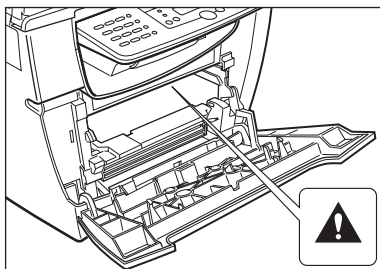

- 紙づまり処理やトナー容器を交換するときは、トナーで衣服や手を汚さないように注意してください。衣服や手が汚れた場合は、直ちに必ず水で洗い流してください。温水で洗うとトナーが定着し、汚れがとれなくなることがあります。
- 紙づまりで用紙を製品内部から取り除くときは、紙づまりしている用紙の上ののっているトナーが飛び散り、目や口に入らないように、丁寧に取り除いてください。トナーが目や口に入った場合は、直ちに水で洗い流し、医師と相談してください。
- 用紙を補給するとき、原稿づまりや紙づまりを取り除くときは、原稿や用紙の端で手を切ったりしないように、注意してください。
- トナー容器を補給口から取り外すときは、トナーが飛び散って目や口などに入らないように、丁寧に取り出してください。万一、トナーが目や口に入った場合は、直ちに水で洗い流し、医師と相談してください。



## 消耗品について

- ⚠ 警告**
- トナー容器を火中に投げないでください。トナーに引火して、やけどや火災の原因になることがあります。
  - トナー容器、用紙は火気のある場所に保管しないでください。トナーや用紙に引火して、やけどや火災の原因になることがあります。
  - トナー容器を廃棄する場合は、回収窓口までお持ちいただくか、トナーが飛び散らないようにトナー容器を袋に入れて、自治体の指示に従って処理してください。

- ⚠ 注意**
- トナーなどの消耗品は幼児の手が届かないところへ保管してください。万一、トナーを飲んだ場合は、直ちに医師と相談してください。

## その他

- ⚠ 警告**
- 心臓ペースメーカーをご使用の方へ
  - 本製品から微弱な磁気が出ています。心臓ペースメーカーをご使用の方は、異常を感じたら本製品から離れてください。そして直ちに、医師にご相談ください。

- ⚠ 注意**
- 本機に貼付されている警告や手順にしたがってください。
  - 持ち運ぶときはトナーカートリッジをはずしてください。
  - 持ち運ぶときは下の図のように持ってください。

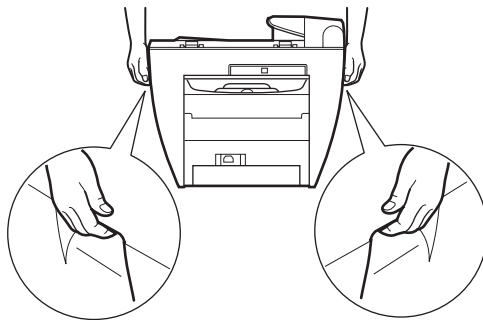

# 1

## CHAPTER

# お使いになる前に

本製品の各部の名称とはたらき、操作パネル、待受画面表示について説明します。また節電機能の設定方法も説明します。

## カスタマーサポート

本製品は、メンテナンスフリーで安心してお使いいただけるように作られています。操作上問題が発生したときは、「9章 困ったときには」を参照してください。それでも解決しない場合や点検が必要と考えられる場合には、お近くのキヤノン販売店またはキヤノンお客様相談センターにご連絡ください。

# 各部の名称とはたらき

前面図

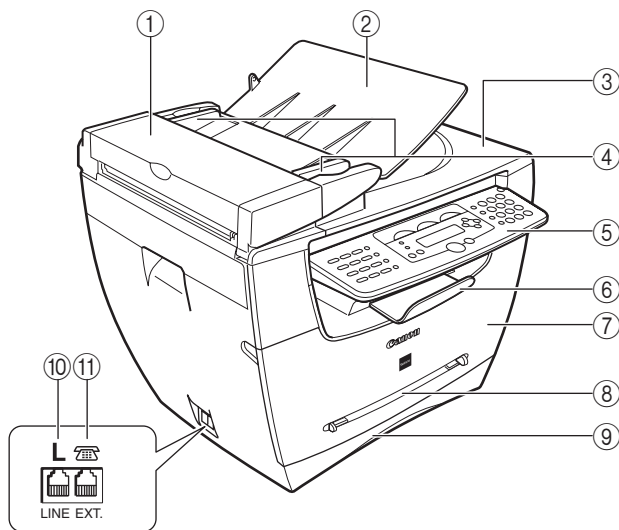

① **ADF (自動原稿給紙装置)**

セットされた原稿を自動的にスキャンユニットに送り込みます。

② **原稿給紙トレイ**

原稿をセットします。

③ **原稿排紙トレイ**

原稿が排出されます。

④ **スライドガイド**

原稿の幅に合わせて調節します。

⑤ **操作パネル**

本製品を操作します。

⑥ **排紙トレイ**

出力紙を排紙します。

⑦ **フロントカバー**

カートリッジを装着するとき、つまった用紙を取り除くときに開きます。

⑧ **マルチフィーダ**

手差しで 1 枚ずつプリントするときに使用します。

⑨ **カセット**

用紙をセットします。

⑩ **電話回線端子**

電話ケーブルを接続します。  
(MF5750/MF5770 のみ)

⑪ **外部機器端子**

外部機器を接続します。  
(MF5750/MF5770 のみ)

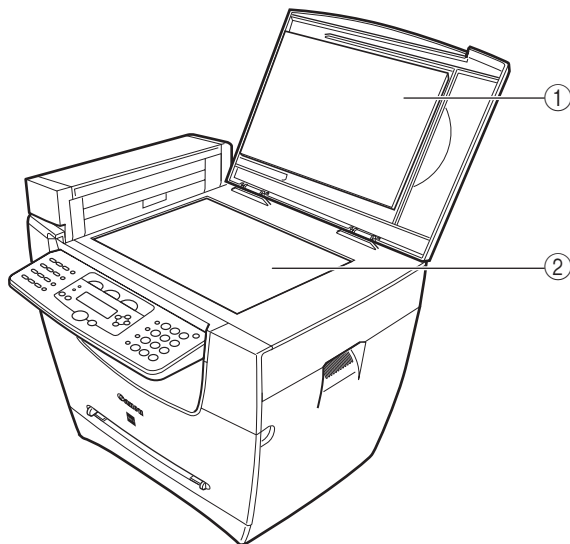

① 原稿台ガラスカバー

原稿をコピーやスキャンするために原稿台ガラス上に置くときに開きます。

② 原稿台ガラス

原稿を置きます。

後面図

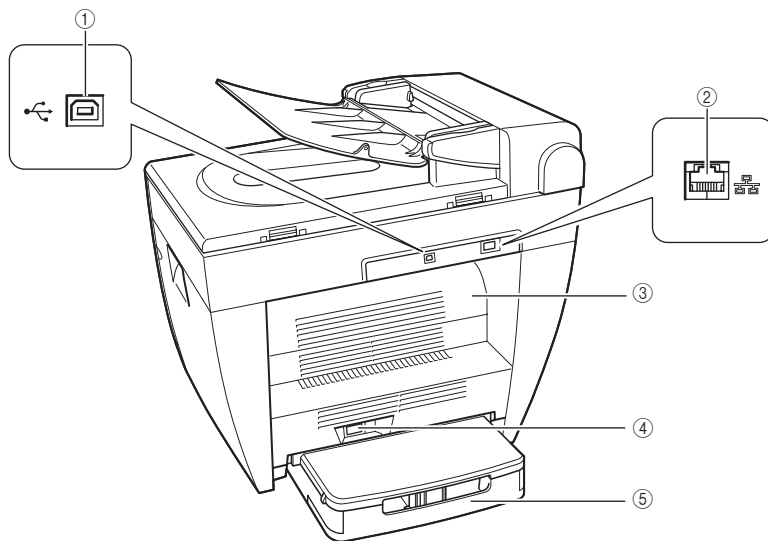

① **USB ポート**

USB(Universal Serial Bus) ケーブルを接続します。

② **イーサネットポート**

ネットワークケーブルを接続します。  
(MF5770 のみ)

③ **フェイスアップカバー**

用紙を上向きに出力する場合、またはつまった用紙を取り除く場合に開きます。

④ **電源ソケット**

電源コードを接続します。

⑤ **延長カバー**

カセット内の用紙をほこりやチリから保護します。



⑰ [ソート /2in1] キー

コピーをページ番号順に揃えたり、2枚の原稿を1枚に収まるように縮小します。

⑱ テンキー

コピー部数などの数字を入力するときに使用します。

⑱ [画質] キー

原稿の画質を調節するときに押します。

■ MF5750

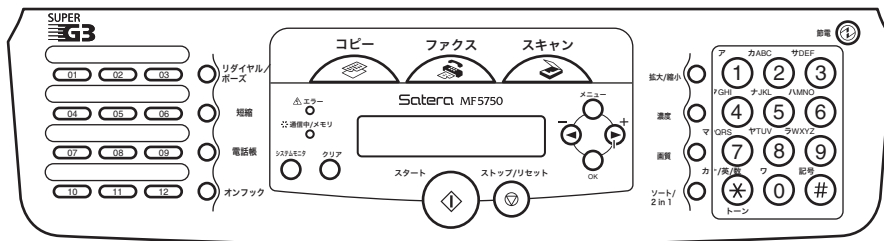

■ MF5730

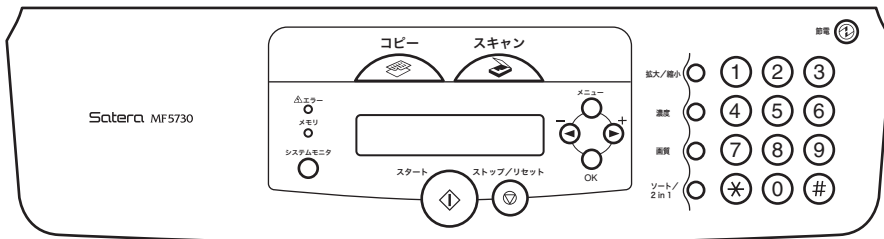

## 待受画面

待受画面の表示は選択したモードに応じて異なります。

コピーまたはスキャンモードの待受画面は以下のようになります。

### ■ コピーモード

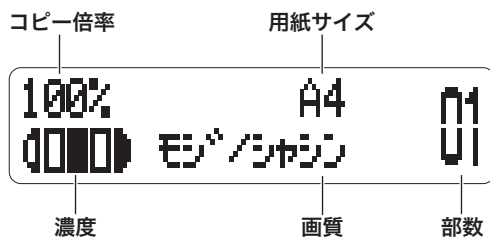

### ■ スキャンモード



-  **メモ**
- 本製品の電源を入れると、ディスプレイはしばらく<ウォーミング アップ中...>と表示されてから待受画面に切り替わります。
  - ファクスモードの待受画面は、MF5750/MF5770 でのみ表示されます。  
(→ファクスガイド「1章 お使いになる前に」)



## 節電モード

本製品は節電モードで消費電力を抑えることができます。5分程度何も操作をしないと、自動的に節電モードに移行します。

-  **メモ**
- 節電モードに移行するまでの時間は、3～30分の範囲で変更できます。また、節電機能をオフにすることもできます。節電モードの詳細な設定は「メニューの設定内容」の「オートセツデン」(→P.10-5)を参照してください。
  - 次の状態のときは、節電機能は動きません。
    - ・コピー、ファクス\*等のページをプリントしているとき
    - ・ファクスの送受信をしているとき\*
    - ・原稿読み取りをしているとき
    - ・コピーをメモリに保存しているとき、ソートその他の機能が動作しているとき、または通信中/メモリランプが点灯しているとき
    - ・紙づまりが発生したとき
    - ・エラーメッセージが表示され、エラーランプが点滅したとき
    - ・カセットの用紙が切れたとき
    - ・用紙がマルチフィーダにセットされているとき
    - ・<トナガ スナク カマツ>のメッセージが表示されたとき\*
  - 以下の場合には、節電モードが解除されます。
    - ・コンピュータからプリントジョブを受信したとき
    - ・ファクス受信をしたとき\*
    - ・本製品に接続した電話の受話器を取り上げるとき\*
    - ・電話が着信したとき\*

\*MF5750/MF5770のみ

### 節電モードを手動で設定する

#### 1 [節電]を押します。

ディスプレイ表示が消えて、[節電]が点灯します。

-  **メモ**
- 本製品が節電モードから復帰した直後は約15秒以上、コピー終了直後は2秒以上間隔をおいてから、[節電]を押してください。

### 節電モードから手動で復帰する

#### 1 [節電]を押します。

[節電]が消灯し、待受画面に戻ります。

-  **メモ**
- 本製品は通常節電モードを解除するとすぐに待受画面に戻ります。ただし室温や周囲の環境などによって異なる場合があります。

# 用紙の取り扱い

本製品で使用できる用紙やセットの方法、原稿の出力場所について説明します。

## 使用可能な用紙

高品質のコピーを行うために、キヤノン推奨の用紙や OHP フィルムをお使いになることをおすすめします。事務用品店で市販されている用紙の中には、本製品での使用に適さない製品があります。詳細は、お近くのキヤノン販売店またはキヤノンお客様相談センターまでお問い合わせください。

### ■ 用紙の保管

紙づまりを防ぐため、以下の注意事項をお守りください。

- 湿気を防ぐため、使用しない用紙は包装紙でしっかり包み直して保管してください。直射日光の当たらない、湿気が少ない場所に保管してください。
- カールしないように、用紙は立てずに平らに保管してください。
- 用紙がカールしている場合は、カセットやマルチフィーダにセットする前に平らになるように戻してください。カールしていると、用紙がしわになり、紙づまりの原因となります。

### ■ 使用できない用紙

次の種類の用紙にはプリントしないでください。紙づまりが発生する場合があります。

- ひどくカールした用紙やしわのある用紙
- カラーコピー機やカラープリンタ用の OHP フィルム
- 片面がすでにデジタルカラーコピー機でプリントされている用紙（裏紙は使用しないでください。）
- 片面がすでに熱転写プリンタでプリントされている用紙（裏紙は使用しないでください。）

**📢 重要** カラー OHP フィルムにはプリントしないでください。故障の原因となることがあります。

## ■ 使用可能な用紙

カセット / マルチフィーダ	
用紙サイズ	A4、B5、A5、エグゼクティブ* <sup>1</sup> 、レター、リーガル* <sup>2</sup> 、封筒* <sup>2</sup> (ISO-C5、洋形2号、洋形4号)、はがき* <sup>2</sup> 、往復はがき* <sup>2</sup>
重量	64 g/m <sup>2</sup> ~ 128 g/m <sup>2</sup>
紙種	普通紙、再生紙、厚紙、OHP フィルム、封筒

\*1 カセットのみ

\*2 マルチフィーダのみ

- 重要**
- ファクスを受信するときの用紙サイズは、A4、B5、A5、レターから選択してください。
  - ファクスを受信するときは、カセットにセットされた用紙のみ使用できます。マルチフィーダにセットした用紙は使用できません。

- メモ**
- 用紙サイズ、紙種、指定枚数によって、通常よりもプリント速度が遅くなる場合があります。これは本製品の加熱を防ぐための安全機能の働きによるものです。
  - 用紙の種類によっては、カセットやマルチフィーダにきちんとセットできない場合があります。

## プリント範囲

プリント範囲とは、最良のプリント品質が得られる推奨領域と、コンピュータからプリントする場合に本製品が技術的にプリント可能な領域の2つの意味があります。

**プリント範囲 (淡色部分) :** この範囲にプリントすることをおすすめします。

### ■ 用紙

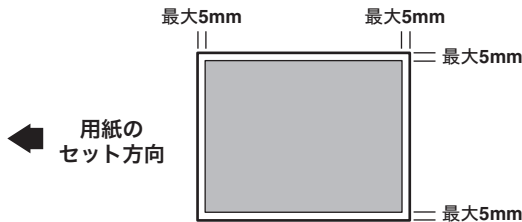

### ■ 封筒



- メモ** コピー範囲はプリント範囲よりも若干大きくなっています。

## 用紙のセット

カセットおよびマルチフィーダへの用紙のセット方法を説明します。

**注意** 用紙をセットする際は、用紙の端で手を切らないように注意してください。

**重要** カセットをセットした状態で本製品の背面から用紙をセットしないでください。内部の給紙部品を損傷するおそれがあります。

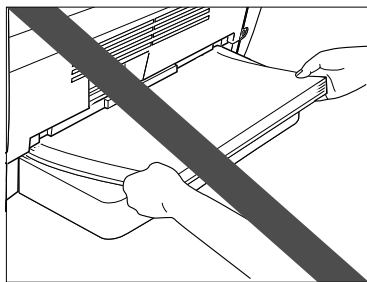

- メモ**
- マルチフィーダにセットされた用紙は、カセットにセットされた用紙よりも先に給紙されます。
  - カセットには、最大で 64 g/m<sup>2</sup> の用紙約 250 枚をセットできます。

### 用紙をカセットにセットする

**1** 本体からカセットを完全に抜き出します。

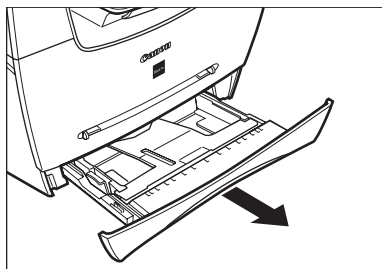

- 2 カセット後部のペーパーガイドをつまみ、用紙サイズに合うようにスライドさせます。

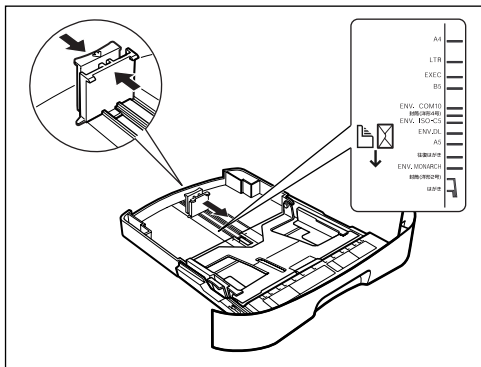

**重要** ガイドが用紙のサイズに合っていないと、きちんとプリントされないことがあります。

- 3 用紙をもって端をさばいてから、平らな場所で用紙の縁を揃えます。

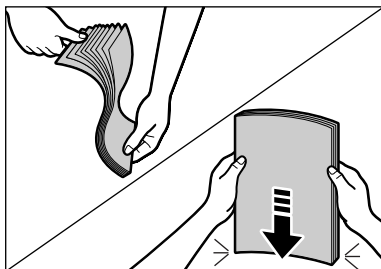

- 4 プリントしたい面を下にして、用紙をカセットにセットします。

ロゴがプリントされた用紙をセットする場合は、プリントしたい面（ロゴ側）を下にして、用紙の下端から先にカセットにセットします。

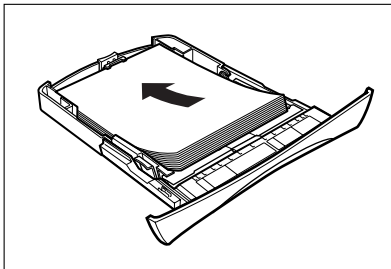

## 5 用紙のサイズに合わせて、左右のペーパーガイドをスライドさせて調節します。

カセット両側のペーパーガイドは同時に動きます。

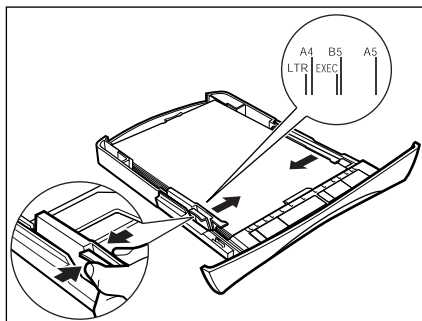

用紙の高さがガイドの印 (A) を超えず、ペーパーガイドのツメ (B) の下に収まるようセットしてください。

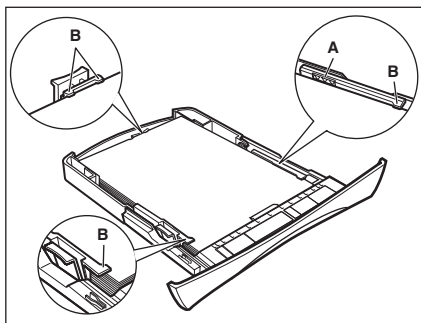

- 重要**
- サイズや種類の異なる用紙を同時にセットしないでください。
  - カセットに用紙が残っているときは、用紙を追加しないでください。  
用紙を追加する場合は、カセット内に残っている用紙をいったん取り出してから、新しい用紙と一緒にして端を揃えてセットし直してください。

## 6 カセットを本体に戻します。

- メモ** カセットが本体の奥まで差し込まれていないと、紙づまりが発生することがあります。

## 7 セットした用紙のサイズと種類を指定します。

用紙のサイズと種類の詳しい設定方法は、「用紙のサイズと種類を指定する (カセットおよびマルチフィーダに共通)」(→ P.2-8) を参照してください。

## 用紙をマルチフィーダにセットする

カセットにセットした用紙と異なる用紙にコピーまたはプリントする場合は、マルチフィーダを使用します。マルチフィーダには用紙を1枚ずつセットします。

**メモ** マルチフィーダにセットした用紙は、カセットにセットした用紙よりも先に給紙されます。

### 1 ペーパーガイドをスライドして用紙サイズに合わせます。

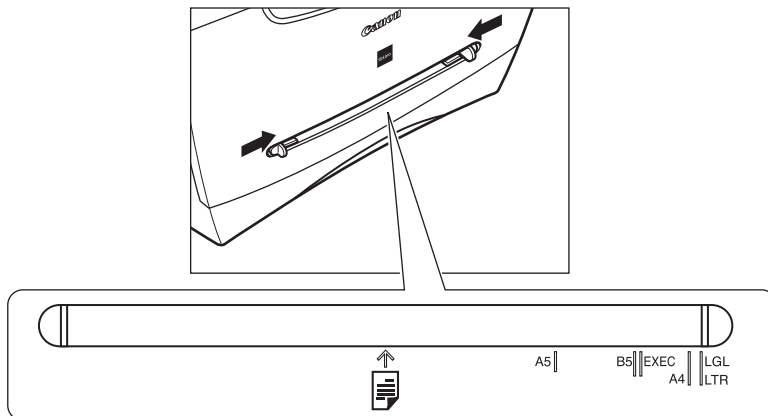

**重要** ガイドが用紙のサイズに合っていないと、きちんとプリントされないことがあります。

### 2 プリントしたい面を上向きにして、用紙をマルチフィーダにまっすぐに差し込みます。

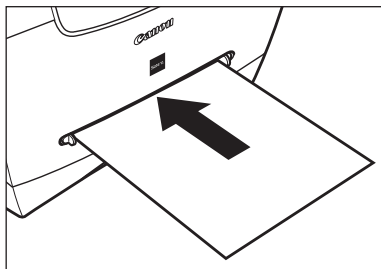

**メモ** ロゴがプリントされた用紙をセットする場合は、プリントしたい面（ロゴ側）を上にして、用紙の上端から先にマルチフィーダにセットします。

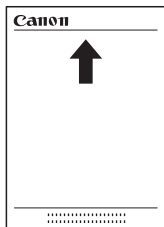

### 3 セットする用紙のサイズと種類を設定します。

用紙のサイズと種類の詳しい設定方法は、「用紙のサイズと種類を指定する (カセットおよびマルチフィーダに共通)」(→ P.2-8) を参照してください。

## 封筒をマルチフィーダにセットする

封筒に 1 枚ずつコピーまたはプリントする場合は、マルチフィーダを使用します。

**重要** 推奨する封筒は ISO-C5、洋形 4 号、洋形 2 号です。これ以外の封筒を使用すると、きちんとプリントされないことがあります。

**メモ** マルチフィーダにセットした封筒は、カセットにセットした用紙よりも先に給紙されます。

### 1 ペーパーガイドをスライドしてセットしたい封筒のサイズに合わせます。

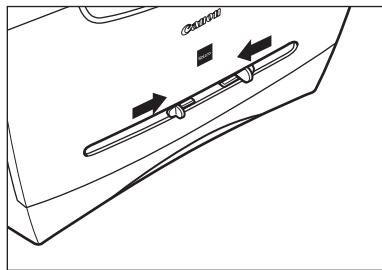

**重要** ガイドが封筒のサイズに合っていないと、きちんとプリントされないことがあります。

### 2 プリントしたい面を上にして右端から先に封筒をマルチフィーダにまっすぐに差し込みます。

入れようとする封筒の短いほうの辺にフタがついている場合、必ずフタのついている側からマルチフィーダに差し込みます。この向きに入れないと紙づまりの原因になります。

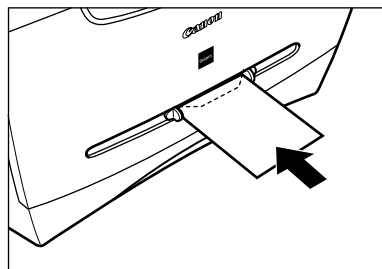

### 3 セットしたい用紙のサイズと種類を設定します。

用紙のサイズと種類の詳しい設定方法は、「用紙のサイズと種類を指定する (カセットおよびマルチフィーダに共通)」(→ P.2-8) を参照してください。



## 用紙のサイズと種類を指定する(カセットおよびマルチフィーダに共通)

### 用紙サイズを指定する

工場出荷時には、用紙サイズは<A4>にセットされています。カセットやマルチフィーダにセットする用紙のサイズを変更するときは、次の手順で用紙サイズを設定してください。

- 1 [メニュー]を押します。
- 2 [◀(-)]または[▶(+)]を押して、<ヨウシ セッテイ>を選択し、[OK]を押します。
- 3 [◀(-)]または[▶(+)]を押して、<カセット>または<マガ トレイ>を選択し、[OK]を押します。
- 4 [◀(-)]または[▶(+)]を押して、<ヨウシ サイズ' >を選択し、[OK]を押します。
- 5 [◀(-)]または[▶(+)]を押して、適切な用紙サイズを選択し、[OK]を押します。

以下の用紙サイズを選択することができます。

A4、B5、A5、EXEC (エグゼクティブ)、LTR (レター)、LGL (リーガル)、ISO-C5、ヨウガタ4ゴウ、ヨウガタ2ゴウ、ハガキ、オウツカガキ。

 **メモ** 封筒を使用するときは<ISO-C5>、<ヨウガタ4ゴウ>または<ヨウガタ2ゴウ>のいずれかを選択します。

- 6 [ストップ/リセット]を押して、待受画面に戻ります。

## 用紙の種類を指定する

用紙は<フツツ>が初期設定で選択されています。普通紙以外の用紙を使用するときは、次の手順で紙種を設定してください。紙種を設定すると、プリント品質の低下やプリント不良を防ぐことができます。

- 1 [メニュー]を押します。
- 2 [◀(-)]または[▶(+)]を押して、<ヨツ セツイ>を選択し、[OK]を押します。
- 3 [◀(-)]または[▶(+)]を押して、<カフ>または<ゲ シレイ>を選択し、[OK]を押します。
- 4 [◀(-)]または[▶(+)]を押して、<カシユ>を選択し、[OK]を押します。
- 5 [◀(-)]または[▶(+)]を押して、適切な紙種を選択し、[OK]を押します。

以下の紙種を選択することができます。

- ・普通紙 (64g/m<sup>2</sup> ~ 90g/m<sup>2</sup>) : <フツツ>、 <フツツL><sup>\*1</sup>
- ・厚紙 (91g/m<sup>2</sup> ~ 128g/m<sup>2</sup>) : <アツガ ミ>、 <アツガ ミH><sup>\*2</sup>
- ・OHP フィルム : <OHP フィルム>
- ・封筒 : <アツガ ミ>、 <アツガ ミH><sup>\*2</sup>

\*1 <フツツ>を選択してプリントすると用紙がひどくカールするときは、<フツツL>を選択してください。

\*2 <アツガ ミ>を選択してプリントすると文字が薄くなるときは、<アツガ ミH>を選択してください。

- 6 [ストップ/リセット]を押して、待受画面に戻ります。

## 原稿および用紙のセット方向

原稿をADFや原稿台ガラスにセットする場合の原稿の方向と、カセットまたはマルチフィーダにセットする用紙の方向は次のとおりです。

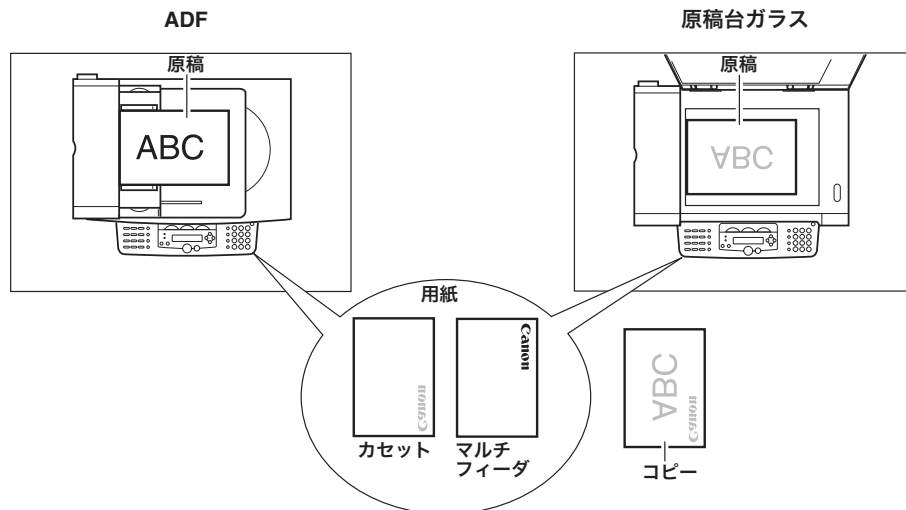

## 排紙エリアの選択

フェイスアップカバーを開くとフェイスアップ排紙、フェイスアップカバーを閉じるとフェイスダウン排紙になります。

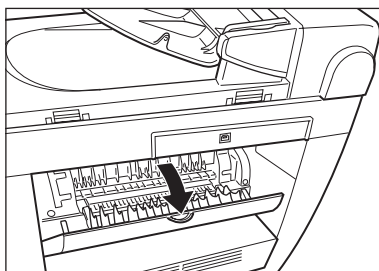

**重要** コピー中やプリント中にフェイスアップカバーを開閉しないでください。

フェイスダウン排紙を選択すると、プリント面を下にして排紙トレイに排出されます。フェイスアップ排紙を選択すると、プリント面を上にして排紙エリアから排出されます。フェイスアップカバーを開閉して、目的に合わせて排紙エリアを選択してください。

## 紙種と排紙エリア

紙種および目的に合わせて、最適な排紙エリアを選択してください。

紙種	排紙エリア	出力枚数
普通紙	フェイスアップ	1枚
	フェイスダウン	約60枚 (64 g/m <sup>2</sup> ~ 90 g/m <sup>2</sup> )
再生紙	フェイスアップ	1枚
	フェイスダウン	約30枚 (64 g/m <sup>2</sup> ~ 90 g/m <sup>2</sup> )
厚紙	フェイスアップ	1枚
	フェイスダウン	約30枚 (91 g/m <sup>2</sup> ~ 128 g/m <sup>2</sup> )
OHP フィルム	フェイスアップ	1枚
	フェイスダウン	10枚
封筒	フェイスアップ	1枚
	フェイスダウン	10枚

2

用紙の取り扱い

### フェイスダウン排紙エリア

プリント面を下にして用紙がトレイに排出されます。

用紙はプリントされた順に積み重ねられます。

フェイスアップカバーを閉じて、排紙トレイを引き出します。

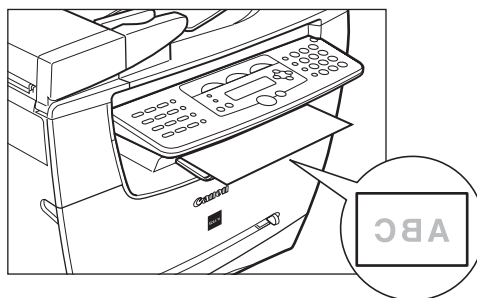

- 重要**
- 排紙トレイに排出された用紙を押し戻さないでください。紙づまりの原因になります。
  - 排紙トレイには用紙以外のものを載せないでください。紙づまりの原因になります。

## フェイスアップ排紙エリア

本製品背面のフェイスアップ排紙エリアにプリント面を上にして用紙が排出されます。用紙は本製品からまっすぐに排出されるため、カールしやすい OHP フィルム、封筒のプリントに便利です。

フェイスアップカバーを開いてください。

- 排出された用紙は 1 枚ずつ取り除いてください。



- 重要**  用紙を無理に引き出さないでください。
- 本製品にはフェイスアップ排紙トレイは装着されていません。排出された用紙は手で取り除いてください。
- 紙づまりを防ぐため、フェイスアップ排紙エリアの前にはものを置かないでください。

# 原稿の取り扱い

本製品でスキャン、コピー、送信できる原稿の種類と、原稿台ガラスまたは ADF へ原稿をセットする方法を説明します。

## 使用可能な原稿

原稿台ガラスまたは ADF には次のような原稿をセットして、コピー、スキャン、ファクス送信をすることができます。

	原稿台ガラス	ADF
原稿の種類	普通紙 厚紙 写真 小型原稿 (名刺サイズ等) 特殊紙 (トレーシングペーパー* <sup>1</sup> 、OHP フィルム* <sup>1</sup> 等) 本	普通紙 (同じサイズ、厚さ、重量の複数 枚の原稿または 1 枚原稿)
サイズ (W × L)	最大 216mm × 297mm	最大 216mm × 356mm 最小 146mm × 105mm
枚数	1 枚	最大 30 枚、またはカールした用紙を含 め厚さ 8mm 以内の重ねた原稿 (保証値) 最大 50 枚* <sup>2</sup> 、またはカールした用紙を 含め厚さ 8mm 以内の重ねた原稿 (温度 15 °C ~ 27 °C、湿度 20% ~ 80% の場 合の参考値)
重量	最大 2kg	64g/m <sup>2</sup> ~ 105g/m <sup>2</sup> (原稿 1 枚あたり)

\*<sup>1</sup> トレーシングペーパーや OHP フィルムなどの透過原稿をスキャン、コピー、ファクス送信する際には、原稿の裏に白紙を 1 枚重ねて置いてください。

\*<sup>2</sup> 80g/m<sup>2</sup> の用紙

 **メモ** 小型原稿をコピーする際には、通常よりもコピー速度がやや遅くなります。

## 使用できない原稿

- 原稿台ガラスに置いたり ADF にセットしたりする前に、原稿ののりやインク、修正液を完全に乾かしてください。
- 原稿を ADF にセットする前に金具類（ホチキスの針、紙クリップ等）をすべて取り除いてください。
- ADF 内で原稿が詰まるのを防ぐために、以下のような用紙は使用しないでください。
  - ・ しわや折り目がある用紙
  - ・ カーボン紙または裏カーボン紙
  - ・ カールまたは巻いた用紙
  - ・ コート紙
  - ・ 破れた用紙
  - ・ 薄質半透明紙や薄紙
  - ・パンチ穴のある用紙

### 3

原稿の取り扱い

## 原稿の読み取り範囲

原稿の読み取り可能範囲は次の図の淡色部分です。原稿の文字や画像がこの範囲内に収まることを確認してください。

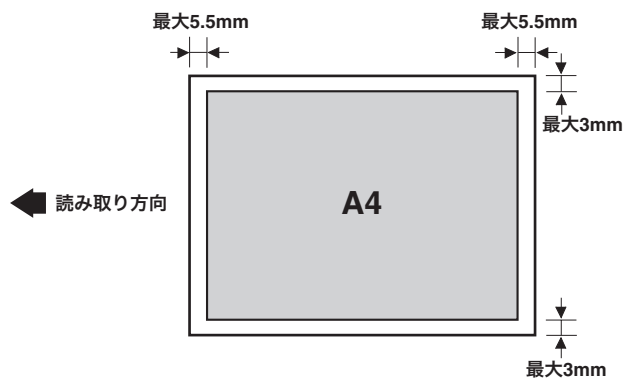

## 原稿をセットする

読み取りをするには原稿を原稿台ガラスにのせるか、ADF にセットします。どちらを使用するかは、原稿の大きさや種類によります。

### 原稿を原稿台ガラスにセットする

- 1 原稿台ガラスカバーを開きます。
- 2 原稿を下向きに原稿台ガラスに置きます。

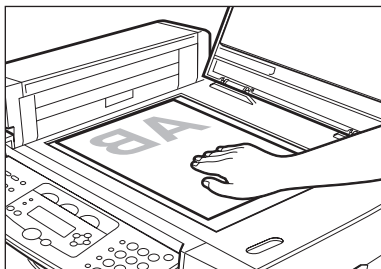

原稿をセットする際には、原稿台ガラス左側の用紙サイズマークを参照してください。

- ・原稿が標準サイズ (A4 または A5 等) の場合は、上下の用紙サイズマークに原稿をあわせてセットしてください。
- ・原稿のサイズがわからないとき、または原稿がどの用紙サイズのマークにも合わないときは、原稿の中心線を→マークに合わせてください。

A4 サイズの原稿を原稿台ガラスにセットする場合の位置は次のとおりです。

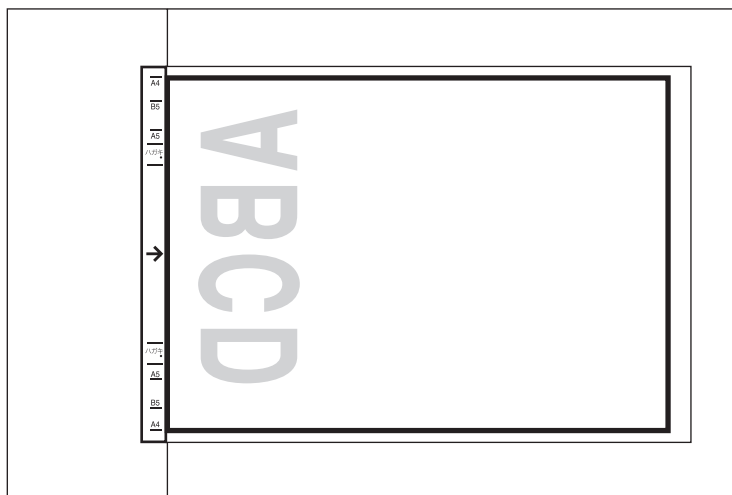



### 3 原稿台ガラスカバーを静かに閉じます。

原稿を読み込む準備ができました。

## 原稿を ADF にセットする

- 1 原稿をもって端をさばいてから、平らな場所で原稿の縁を揃えます。

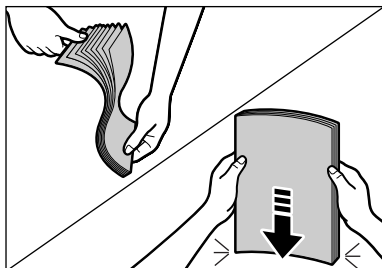

- 2 スライドガイドを原稿の幅に合わせてます。

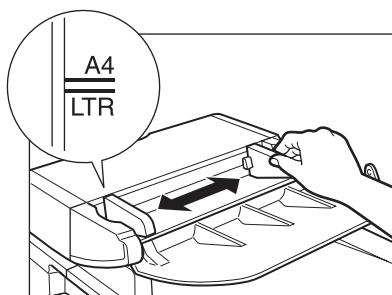

- 3 読み取る面を上にして、ADF に原稿をセットします。

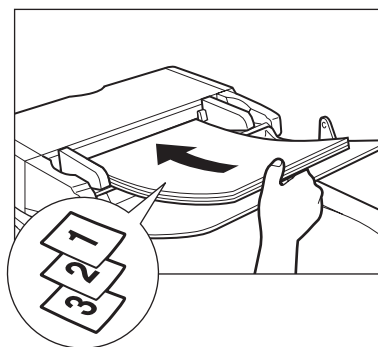

- メモ**
- 複数ページの原稿をセットした場合、原稿は上（先頭ページ）から順に 1 枚ずつ送り込まれます。
  - 原稿のすべてのページが読み込まれるまで、次のジョブを開始しないでください。
  - ADF にセットできる原稿は以下のとおりです。原稿が ADF の容量を超えると、紙づまりが発生する場合があります。  
最大 30 枚、またはカールした用紙を含め厚さ 8mm 以内の重ねた原稿（保証値）  
最大 50 枚、またはカールした用紙を含め厚さ 8mm 以内の重ねた原稿（温度 15℃～27℃、湿度 20%～80% の場合の参考値）

## ADF の原稿経路

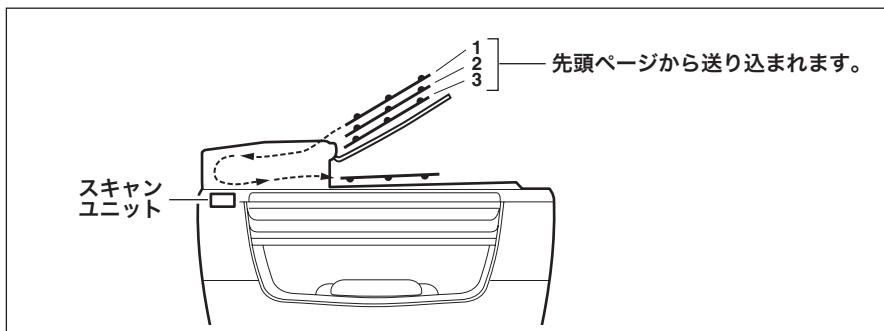

- メモ**
- ADF に原稿をセットすると、スキャンユニットが上図の位置に移動し、その位置で原稿を読み取ります。
  - 原稿台ガラスに原稿をセットすると、スキャンユニットは移動しながら原稿を読み取ります。

# 3

## 原稿の取り扱い

# コンピュータからプリントする

# 4

## CHAPTER

付属の CD-ROM のプリンタドライバを使ってコンピュータからプリントする方法を説明します。

### プリントする前に

プリントする前にプリンタドライバをコンピュータにインストールしてください。

- インストールがお済みでないときは、「セットアップシート」(MF5730/MF5750 のみ)、「セットアップシート(ネットワーク・プリンタ機能設定編)」(MF5770 のみ)、または「ソフトウェアガイド」の「1 章 インストールする」を参照してください。

本製品が通常使うプリンタとして設定されていることを確認してください。

- 本製品が通常使うプリンタとして設定されている場合は、アプリケーションで[印刷]画面を開いたときに本製品がプリンタに選択されています。(詳しくは次ページをご覧ください)
- 本製品が通常使うプリンタに設定されていない場合は次の手順に従ってください。

#### 1 [プリンタとFAX](Windows 98/Me/2000の場合は[プリンタ])フォルダを開きます。

- Windows XP/Server 2003 で [スタート] に [プリンタと FAX] がない場合:

- タスクバーの [スタート] から [コントロールパネル] をクリックして、[プリンタとその他のハードウェア] をクリックし、[プリンタと FAX] をクリックします。

- Windows 98/Me/2000 の場合:

- タスクバーの [スタート] から [設定] → [プリンタ] をクリックします。

#### 2 Canon MF5700 Series アイコンをクリックします。

#### 3 [ファイル]メニューから、[通常使うプリンタに設定]をクリックします。

## 原稿をプリントする

原稿をプリントする手順は次のとおりです。

### 1 用紙をカセットまたはマルチフィーダにセットします。

用紙をセットする方法については、「用紙のセット」(→ P.2-3)を参照してください。

### 2 アプリケーションで原稿を開きます。

### 3 プリントを実行のコマンドを選びます。

通常は、[ファイル]メニューの[印刷]をクリックします。

[印刷]画面が表示されます。

### 4 [印刷]画面の[プリンタ選択]または[プリンタ名]で使用するプリンタを選択します。

### 5 [詳細設定]または[プロパティ]をクリックします。

 **メモ** アプリケーションによっては、使用するプリンタを[印刷]画面の[全般]タブで選択して、そのタブシートでプリントの詳細設定を行います。(Windows 2000のみ)

### 6 詳細を設定し、[OK]をクリックします。

### 7 [印刷]または[OK]をクリックします。

プリントが開始されます。

 **メモ** プリントを中止するには[キャンセル]をクリックします。

## プリントを中止する

### 1 [プリンタと FAX] (Windows 98/Me/2000 の場合は [プリンタ]) フォルダを開きます。

タスクバーの [スタート] から [プリンタと FAX] をクリックします。

#### ● Windows XP/Server 2003 で [スタート] に [プリンタと FAX] がない場合 :

タスクバーの [スタート] から [コントロールパネル] をクリックして、[プリンタとその他のハードウェア] をクリックし、[プリンタと FAX] をクリックします。

#### ● Windows 98/Me/2000 の場合 :

タスクバーの [スタート] から [設定] → [プリンタ] をクリックします。

### 2 Canon MF5700 Series アイコンをダブルクリックします。

### 3 プリントジョブを右クリックし、[キャンセル] をクリックします。

 **メモ** 本体の操作パネルの [システムモニタ] を使ってプリントジョブを中止することもできます。(→プリントジョブの確認と削除 : P.7-3)

プリント機能の詳細については、「ソフトウェアガイド」の「2 章 印刷する」を参照してください。

## 4

コンピュータからプリントする

# コピーするには

コピーの基本操作、画質向上のための設定、拡大 / 縮小コピー、その他のコピー機能について説明します。

## コピーできる原稿

コピーできる原稿の種類や設定については、「3章 原稿の取り扱い」を参照してください。

## コピー操作の流れ

-  **メモ**
- A4 サイズよりも小さな用紙に続けてコピーした後で A4 サイズの用紙にコピーすると、コピーが汚れる場合があります。汚れを防ぐには、1 分程度待ってからコピーしてください。
  - 小型サイズの用紙、厚紙\* などの用紙にコピーする場合は、コピー速度が通常よりも若干遅くなる場合があります。  
\* 紙種はメニューで選択します。(→用紙の種類を指定する：P.2-9)
  - 1 枚の用紙に熱転写プリンタでプリントし、本製品でコピーをとりたいときは、まずコピーをとってください。逆にするとコピーの汚れや紙づまりが発生することがあります。
  - OHPフィルムにコピーするときは、排出されたOHPフィルムを1枚ずつ排紙トレイから取り除いてください。

### 1 原稿台ガラスまたは ADF に原稿をセットします。

原稿のセットや読み込みの詳細な方法は、「原稿をセットする」(→ P.3-3) を参照してください。

### 2 [コピー] を押します。

### 3 テンキーを使って、コピー部数を入力します。

最大 99 部まで入力できます。



## 4 原稿に合わせて設定を行います。

- ・カセットまたはマルチフィーダにセット用紙のサイズと種類を指定します。(→用紙のサイズと種類を指定する(カセットおよびマルチフィーダに共通): P.2-8)
- ・読み取り解像度を選択するには、[画質]を押します。(→画質(解像度)を調節する:P.5-3)
- ・読み取り濃度を調節する場合は、[濃度]を押します。(→濃度を調節する(濃さ): P.5-4)
- ・コピー倍率を調節する場合は、[拡大/縮小]を押します。(→コピー倍率の設定:P.5-2)
- ・ソートコピーあるいは2in1コピー機能を行う場合は、[ソート/2in1]キーを押します。(→その他の機能:P.5-4)

## 5 [スタート]を押します。

- ☑ **メモ** ・コピーを中止する場合は、[ストップ/リセット]を押し、ディスプレイの指示に従ってください。  
[システムモニタ]を使ってコピーを中止することもできます。(→コピージョブの確認と削除:P.7-3)
- ・ADFで原稿を読み込んでいるときにコピーを中止すると、ADFに原稿がつまることがあります。ディスプレイには<ゲソウカテンクシクサイ>、または<ゲソウカカグスギマス>と表示されます。(→ADFからつまった用紙を取り除く:P.9-7)

## コピー倍率の設定

定形変倍またはズーム変倍を使ってコピーサイズを拡大/縮小できます。

### 定形変倍を使用して拡大/縮小する

#### 1 [拡大/縮小]を押します。

#### 2 [◀(-)] または [▶(+)] を押して、コピー倍率を選択し、[OK] を押します。

次の項目から選択できます。

- ・200% MAX.
- ・141% A5 → A4
- ・122% A5 → B5
- ・115% B5 → A4
- ・100%
- ・86% A4 → B5
- ・81% B5 → A5
- ・70% A4 → A5
- ・50% MIN.

- メモ
  - メニューの<北>-シヨ セテイ>の<サイズ>ケルツ>が<イン>または<A>に設定されている場合、定形変倍は次のようになります。  
 イン: 50%、64%、78%、100%、129%、200%  
 A: 50%、70%、100%、141%、200%
  - 2in1 コピー機能では、定形変倍を使った拡大や縮小はできません。
  - コピー倍率を100%に戻すには、<トウ>イ100%>が表示されるまで[拡大/縮小]を数回押し、[OK]を押します。  
 ズーム変倍を使って倍率を100%に戻すこともできます。(→ズーム変倍を使って拡大/縮小する: P.5-3)

## ズーム変倍を使って拡大 / 縮小する

1 [拡大 / 縮小] を 2 回押します。

2 テンキーを使ってコピー倍率を入力して、[OK] を押します。



- ・コピー倍率は、50～200%の範囲で1%単位で入力可能です。
- ・コピー倍率を入力した後でも、[◀(-)] または [▶(+)] を使ってコピー倍率を調節できます。  
 コピー倍率を大きくする場合は [▶(+)]、小さくする場合は [◀(-)] を押してください。

- メモ
  - 2in1 コピー機能では、ズーム変倍を使った拡大や縮小はできません。
  - コピー倍率を100%に戻すには、<トウ>イ100%>が表示されるまで[拡大/縮小]を数回押し、[OK]を押します。  
 定形変倍を使って倍率を100%に戻すこともできます。(→定形変倍を使用して拡大 / 縮小する: P.5-2)

## コピーの画質を調節する

### 画質 ( 解像度 ) を調節する

テキストや写真のある原稿のそれぞれに最適な画質に調節することができます。画質を調節するモードには3種類あります。

1 [画質] を押します。

2 [画質] を繰り返し押し押ししてお好みの画質を表示させます。

次の項目から選択できます。

- ・<モジ> : 文字原稿に適しています。
- ・<シャツ> : 写真原稿に適しています。
- ・<モジ / シャツ> : 文字と写真の両方を含む原稿に適しています。

 **メモ** <モジ / シャツ>または<シャツ>を設定すると、コピー濃度は自動的に手動モードに切り替わります。

## 濃度を調節する (濃さ)

原稿の濃淡に合わせて、自動または手動で濃度を調節できます。

### ■自動調節

1 [濃度] を 2 回押して、自動モードを選択し、[OK] を押します。



コピー濃度は自動的に調節されます。

 **メモ** <ジドウ>を設定すると、画質モードは自動的に<モジ>に切り替わります。

### ■手動調節

1 [濃度] を押して手動モードを選択します。

2 [◀(-)] または [▶(+)] を押してコピー濃度を調節し、[OK] を押します。

コピー濃度を薄くするときは、[◀(-)] を押します。

コピー濃度を濃くするときは、[▶(+)] を押します。

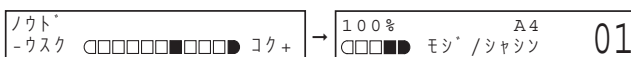

 **メモ** 濃度を薄くすると、目盛りは左に移動します。濃度を濃くすると、目盛りは右に移動します。

## その他の機能

本製品には、次のような便利な機能があります。コピーした用紙をページ順に揃えたり、2枚の原稿を1枚の用紙にコピーすることができます。

- ソート  
コピーした用紙をページ順に揃えることができます。
- 2in1  
2枚の原稿を1枚の用紙にコピーします。
- コピー予約  
プリント中につぎのコピーを予約できます。

## ソート

ソート機能を使うと、コピーした用紙をページ順に揃えることができます。複数ページの原稿を複数部コピーするときに便利です。

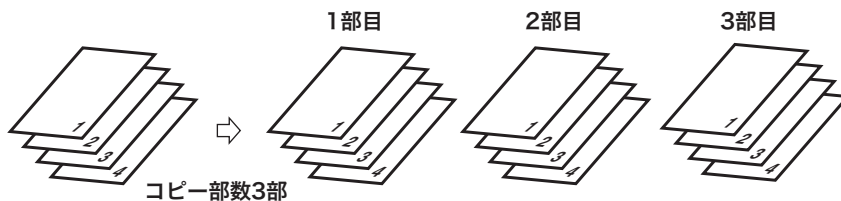

### ■原稿を ADF にセットする場合

#### 1 読み取る面を上にして、ADF に原稿をセットします。

原稿を ADF にセットする詳しい方法は、「原稿を ADF にセットする」(→ P.3-4) を参照してください。

#### 2 [ソート /2in1] を押します。

ディスプレイに <ソート> と表示されます。



メモ

メニューの <コピー設定> の <ソート> が <ON> に設定されていると、自動的にソートにセットされます。(→メニューの設定内容 <ソート> : P.10-4)

#### 3 テンキーを使って、コピー部数を入力します。

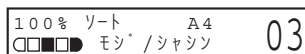

最大 99 部まで入力できます。

#### 4 [スタート] を押します。

原稿の最初のページから読み込みを始めます。読み込みが完了すると、原稿はページ順に排出されます。



メモ

複数ページの原稿を読み込んでいるときにメモリがいっぱいになった場合は、ディスプレイに <メモリがいっぱい> と表示され、読み込み中の原稿が ADF で停止します。

原稿を自動的に排出させるには [OK] を押してください。

原稿が排出されない場合、ADF に原稿がつまっているかもしれません。この場合は「ADF からつまった用紙を取り除く」(→ P.9-7) を参照して原稿を取り除き、原稿をいくつかに分けてコピーするか、画質モードを <モノ> に設定してからコピーし直してください。

## ■原稿を原稿台ガラスにセットする場合

### 1 1枚目の原稿を原稿台ガラスにセットします。

原稿を原稿台ガラスにセットする方法について詳しくは、「原稿を原稿台ガラスにセットする」(→P.3-3)を参照してください。

### 2 [ソート /2in1] を押します。

ディスプレイに<ソート>と表示されます。

### 3 テンキーを使ってコピー部数を入力します。

最大 99 部まで入力できます。

### 4 [スタート] を押します。

1 枚目の原稿が読み込まれ、1 部だけプリントします。

### 5 原稿の次のページを原稿台ガラスにセットします。

ツキノハネジ	:スタート
ヨミトリ シュウリョウ	:OK

### 6 [スタート] を押します。

次のページが読み込まれ、1 部だけプリントします。

手順 5 と手順 6 を繰り返して、全ての原稿を読み込み、1 部だけプリントします。

### 7 [OK] を押します。

残りの部数のプリントが始まります。



メモ

複数ページの原稿を読み込んでいるときにメモリがいっぱいになった場合は、ディスプレイに<メモリがいっぱい>と表示され、読み込みが停止します。

この場合は[ストップ/リセット]を押して、スタンバイ・ディスプレイに戻り、原稿をいくつかに分けてコピーするか、画質モードを<高>に設定してからコピーし直してください。

## 2in1

2枚の原稿を縮小して1枚の用紙にコピーします。

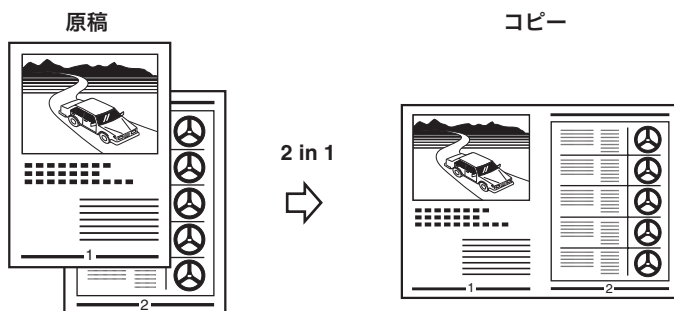

- メモ**
- この機能は拡大 / 縮小機能と一緒に使うことはできません。
  - この機能は用紙サイズが <A4> または <LTR> に設定されているときにのみ使用できます。
  - ADF を使用しても、両面印刷された原稿の両面を読み込むことはできません。

### ■原稿を ADF にセットする場合

#### 1 読み取る面を上にして、ADF に原稿をセットします。

原稿を ADF にセットする詳しい方法は、「原稿を ADF にセットする」(→ P.3-4) を参照してください。

#### 2 [ソート / 2in1] を 2 回押します。

ディスプレイに <2in1> と表示されます。

#### 3 テンキーを使って、コピー部数を入力します。

2in1	A4	03
□□□□	モシ* / シャツソ	

最大 99 部まで入力できます。

#### 4 [スタート] を押します。

- メモ**
- ディスプレイに <メモリがいっぱい> と表示されると、読み込み中の原稿が ADF で停止します。原稿を自動的に排出させるために [OK] を押してください。原稿が排出されない場合、ADF に原稿がたまっているかもしれません。この場合は、「ADF からつまった用紙を取り除く」(→ P.9-7) を参照して、原稿を取り除いてください。

## ■原稿を原稿台ガラスにセットする場合

### 1 1枚目の原稿を原稿台ガラスにセットします。

原稿を原稿台ガラスにセットする方法について詳しくは、「原稿を原稿台ガラスにセットする」(→P.3-3)を参照してください。

### 2 [ソート /2in1] を2回押します。

ディスプレイに <2in1> と表示されます。

### 3 テンキーを使ってコピー部数を入力します。

最大 99 部まで入力できます。

### 4 [スタート] を押します。

読み込みが始まります。

### 5 原稿の次のページを原稿台ガラスにセットします。

ツキノハシ	:スタート
ヨミトリ シュウリョウ	:OK

### 6 [スタート] を押します。

手順5と手順6を繰り返して、原稿をすべて読み込みます。

原稿を2枚読み込むごとに、手順3で指定した原稿の部数がプリントされます。

### 7 [OK] を押します。



メモ

画像や写真が多い原稿の2in1コピーの際に、画質モードを<モジ>以外にセットすると、ディスプレイに<メモカ イバ イス>と表示され、コピーが中止されます。この場合は、[ストップ/リセット]を押して、スタンバイ・ディスプレイに戻り、画質モードを<モジ>に切り替えてください。モードを切り替えても原稿によっては<メモカ イバ イス>と表示され、コピーが中止される場合があります。

## コピー予約

プリントをしている間に、次のコピーを予約することができます。

 **メモ** メモリには最大 10 件のコピージョブを保存できます。

### 1 プリント中に [ストップ/リセット] を 2 回押して待受画面に戻ります。

 **メモ** 次のコピージョブを予約する前に、必ず待受画面に戻してください。

### 2 原稿を原稿台ガラスまたは ADF にセットします。

原稿をセットする詳しい方法は、「原稿をセットする」(→ P.3-3) を参照してください。

### 3 テンキーを使ってコピー部数を入力します。

最大 99 部まで入力できます。

### 4 原稿に合わせて設定を調節します。

- ・読み取り解像度を選択するには [画質] を押します。(→画質 (解像度) を調節する:P.5-3)
- ・読み取り濃度を調節する場合は、[濃度] を押します。(→濃度を調節する (濃さ): P.5-4)
- ・コピー倍率を調節する場合は、[拡大/縮小] を押します。(→コピー倍率の設定:P.5-2)
- ・ソートコピーあるいは 2in1 コピー機能を行う場合は、[ソート/2in1] キーを押します。(→その他の機能:P.5-4)

### 5 [スタート] を押します。

読み込みが始まります。

-  **メモ**
- ・現在のプリントが完了すると、次のコピーが始まります。
  - ・読み込み中にメモリがいっぱいになると、ディスプレイに <メモがいっぱい> と表示されます。ADF で原稿を読み込んでいるときは、読み込み中の原稿が ADF で停止します。原稿を自動的に排出させるには [OK] を押してください。原稿が排出されない場合、ADF に原稿がたまっているかもしれません。この場合は、「ADF からつまった用紙を取り除く」(→ P.9-7) を参照して、原稿を取り除いてください。<メモがいっぱい> と表示されると、読み込まれた原稿はすべて消去されます。原稿をいくつかに分けてコピーするか、画質モードを下げてからコピーし直してください。





# スキャンするには

付属の CD-ROM のスキャナドライバを使ってスキャンした原稿をコンピュータに取り込むための基本操作を説明します。

## スキャンする前に

スキャンする前に、コンピュータにソフトウェアをインストールしてください。

- まだインストールしていない場合は、「セットアップシート」(MF5730/MF5750 のみ)、「セットアップシート (ネットワーク・プリンタ機能設定編)」(MF5770 のみ)、または「ソフトウェアガイド」の「1 章 インストールする」を参照してください。

スキャナドライバがコンピュータにインストールされているかは、次の方法で確認できます。

### 1 [スキャナとカメラ]フォルダ (Windows 98/ME/2000では[スキャナとカメラのプロパティ]画面) を開きます。

#### ● Windows XP の場合：

- タスクバーの [スタート] から [コントロールパネル] をクリックして、[プリンタとその他のハードウェア] をクリックし、[スキャナとカメラ] をクリックします。

#### ● Windows 98/ME/2000 の場合：

- タスクバーの [スタート] から [設定] → [コントロールパネル] をクリックして、[スキャナとカメラ] をダブルクリックします。

### 2 Canon MF5750/MF5770 の名前かアイコンがあることを確認します。

## スキャン方法

原稿をコンピュータに取り込むには、2つの方法があります。

- TWAIN または WIA (Windows XP) 対応 Windows アプリケーションを使う
- 本製品の操作パネルの [スキャン] を使う

**重要** 原稿台ガラスに原稿を置くほうが、ADF を使うよりも、きれいにスキャンできます。

ここでは本製品の操作パネルの [スキャン] を使う方法を説明します。操作パネルの [スキャン] → [スタート] を押すと、原稿をコンピュータに取り込むことができます。

### 1 原稿を原稿台ガラスまたは ADF にセットします。

原稿をセットする方法について詳しくは、「原稿をセットする」(→ P.3-3) を参照してください。

### 2 [スキャン] を押して [スタート] を押します。

起動するプログラムを選択する指示が表示されたときは、<MF Toolbox Ver4.7> を選択します。

スキャンが始まります。

MF Toolbox と MF Toolbox 設定ダイアログボックスが開きますが、[スタート] を押さなくても原稿のスキャンが始まります。

読み取った原稿は設定にしたがって処理されます。

[スタート] を押すと、自動的に [マイ ドキュメント] フォルダの [マイ ピクチャ] フォルダに読み取り日付のフォルダが作成され、原稿はこのフォルダに保存されます。[マイ ピクチャ] フォルダがないときは、読み取り日付のフォルダは [マイ ドキュメント] フォルダの中に作成され、原稿はこのフォルダに保存されます。

スキャン機能の詳細については、「ソフトウェアガイド」の「3章 原稿をスキャンする」を参照してください。

# システムモニタ

# 7

## CHAPTER

メモリに保存されているジョブの状況を確認し、確認や削除する方法について説明します。

### メモリに保存されているジョブの状況を確認する

メモリに保存されているコピー、ファクス\*、プリント、レポートジョブを確認したり削除したりするには、[システムモニタ]を使います。

[システムモニタ]を押すと、ディスプレイはモードによって、次の順にジョブ状況を表示します。

コピーモード時	ファクスモード時*
- コピージョブ	- ツウシンジョブ
- ツウシンジョブ*	- ツウシンリキ
- ツウシンリキ*	- プリントジョブ
- プリントジョブ	- レポートジョブ
- レポートジョブ	- コピージョブ

\*MF5750/MF5770のみ

スキャンモードでは、[システムモニタ]は使用できません。

### ファクスジョブの確認と削除

次の手順で送受信の状況を確認できます。

**1** [システムモニタ]を押します。

**2** [◀(-)]または[▶(+)]を押して<ツウシンジョブ>を選択し、[OK]を押します。

- ジョブがないときは、<ツウシンチュウノブツツハリマセ>と表示されます。
- ファクスジョブが1つだけのときは、手順4に進みます。
  - ディスプレイに表示されている受付番号と<TX/RX>は次のとおりです。
    - ・<0001>～<4999>:送信ファクス (TX)
    - ・<5001>～<9999>:受信ファクス (RX)

### 3 [◀(-)] または [▶(+)] を押してファクス / 電話番号を確認します。

 **メモ** ファクスの宛先が複数の場合（同報送信）、最初に入力したファクス / 電話番号だけが表示されます。

### 4 ファクスジョブを削除する場合は、[OK] を押します。

 **メモ** 同報送信のファクスジョブを削除すると、指定されたどの宛先にもファクスは送信されません。

### 5 ジョブの削除を確定する場合は、[◀(-)] を押して <ハイ> を選択します。

 **メモ** ジョブの削除を取り消すには、[▶(+)] を押して <いいえ> を選択します。一度削除したジョブは元に戻すことができません。

### 6 [ストップ/リセット] を押して、待受画面に戻ります。

 **メモ** ファクス情報について詳しくは、「ファクスガイド」を参照してください。

## 通信結果を確認する

次の手順で通信結果を確認できます。

#### 1 [システムモニタ] を押します。

#### 2 [◀(-)] または [▶(+)] を押して <ツツリキ> を選択し、[OK] を押します。

 **メモ** ジョブがない場合は、<ウツパンコウカク> が表示されます。

#### 3 [◀(-)] または [▶(+)] を押して通信結果を確認します。

#### 4 [ストップ/リセット] を押して、待受画面に戻ります。

## コピージョブの確認と削除

1 [システムモニタ] を押します。

2 [◀(-)] または [▶(+)] を押して <コピージョブ> を選択し、[OK] を押します。

- メモ
- ジョブがない場合は、<コピージョブ無アタマ> が表示されます。
  - コピージョブが1つだけのときは、手順4に進みます。

3 [◀(-)] または [▶(+)] を押してジョブ番号と、コピー部数を確認します。

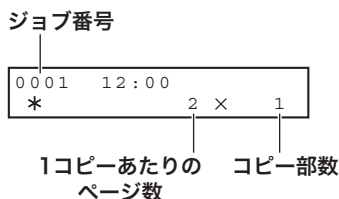

4 コピージョブを削除する場合は、[OK] を押します。

5 ジョブの削除を確定する場合は、[◀(-)] を押して <はい> を選択します。

- メモ
- ジョブの削除を取り消すには、[▶(+)] を押して <いいえ> を選択します。一度削除したジョブは元に戻すことができません。

6 [ストップ/リセット] を押して、待受画面に戻ります。

## プリントジョブの確認と削除

1 [システムモニタ] を押します。

2 [◀(-)] または [▶(+)] を押して <プリントジョブ> を選択し、[OK] を押します。

- メモ
- ジョブがない場合は、<プリントジョブ無アタマ> が表示されます。
  - プリントジョブが1つだけのときは、手順4に進みます。

3 [◀(-)] または [▶(+)] を押してファイル名を確認します。

4 プリントジョブを削除する場合は、[OK] を押します。

5 ジョブの削除を確定する場合は、[◀(-)] を押して <ハイ> を選択します。

-  **メモ**
- ジョブの削除を取り消すには、[▶(+)] を押して <イイ> を選択します。一度削除したジョブは元に戻すことができません。
  - ディスプレイには、ASCII コードの文字が表示されます。ASCII コード以外の文字を使用すると、正しい文字が表示されない場合があります。

6 [ストップ/リセット] を押して、待受画面に戻ります。

## レポートジョブの確認と削除

1 [システムモニタ] を押します。

2 [◀(-)] または [▶(+)] を押して <レポートジョブ> を選択し、[OK] を押します。

-  **メモ**
- ジョブがない場合は、<レポートジョブなし> が表示されます。
  - レポートジョブが1つだけのときは、手順4に進んでください。

3 [◀(-)] または [▶(+)] を押してレポートを確認します。

4 レポートジョブを削除する場合は、[OK] を押します。

5 ジョブの削除を確定する場合は、[◀(-)] を押して <ハイ> を選択します。

-  **メモ**
- ジョブの削除を取り消すには、[▶(+)] を押して <イイ> を選択します。一度削除したジョブは元に戻すことができません。

6 [ストップ/リセット] を押して、待受画面に戻ります。

# 日常のメンテナンス

日常のお手入れ、トナーカートリッジの交換、本製品の移動の方法について説明します。

## 日常のお手入れ

本製品には定期点検の必要はありません。ここでは本製品のお手入れの手順を説明します。

- ▲注意**
- 本製品の外側や原稿台ガラスを清掃する前には、必ず電源コードを抜いてください。
  - メモリに保存された受信済みファクスは、すべてプリントしてから電源コードを外してください。原稿は約3分しかバックアップされません。(MF5750/MF5770のみ)
  - ティッシュペーパー、紙タオルなどを清掃に使用しないでください。これらは本体内部に付着したり、静電気発生の原因になることがあります。表面を傷つけないように柔らかい布をお使いください。
  - シンナーやベンジン、アセトンなどの溶剤、および他の化学クリーナーは、本体内部の部品を損傷することがあります。絶対に使わないでください。

## 本体のお手入れ

水または薄めた中性洗剤を含ませて、かたく絞った布で本製品の表面を拭いてください。

## 読み取りエリアのお手入れ

読み取りエリア(淡色部分)は水を含ませて、かたく絞った布で拭いてから、清潔な布でから拭きしてください。

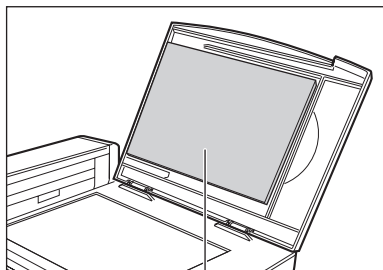

原稿台ガラスカバー

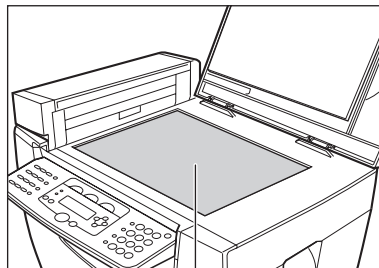

原稿台ガラス



## ADF エリアのお手入れ

ADF を使って原稿を給紙すると、出力紙に黒いスジが出る場合があります。これは原稿台ガラスの読み取りエリア（淡色部分）に付着したのり、インク、修正液などの異物が原因です。柔らかく清潔な布で読取部を拭いてください。出力紙に黒いスジが出る箇所は、特に丁寧に清掃します。

読取部の汚れが落ちにくい場合は、水または薄めた中性洗剤を含ませた布で拭いてから、別の乾いた布で拭いてください。

のり、  
インク、  
修正液等

読み取りエリア

黒いスジ

コピー

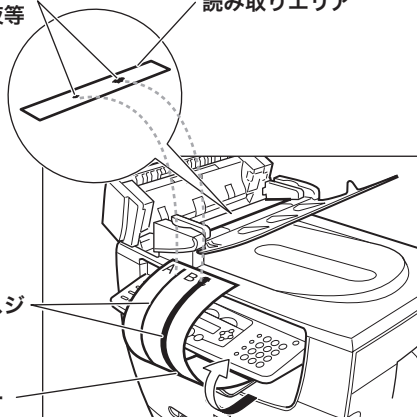

白いローラ

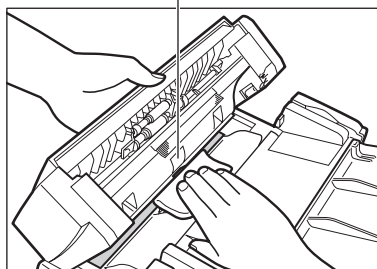

- 重要**
- 原稿に付着したのり、インク、修正液が乾いていないうちに ADF で原稿を送ると、のり、インク、修正液などの異物が原稿読み取りガラスを汚損することがあります。これがコピーに黒いスジが出る原因です。原稿を ADF にセットするときは、原稿に付着したのり、インク、修正液が完全に乾いていることを確かめてください。
  - 原稿台ガラスの読み取りエリアを清掃するときには、ADF 中央にある白いローラを傷つけないように注意してください。

## カートリッジの交換時期

カートリッジは消耗品のため、トナーがなくなったら交換してください。

プリントした用紙に白いスジや色の薄い帯が現れたときは、トナーが残り少なくなっています。



給紙方向

**重要** トナーカートリッジ交換の際は、必ず本プリンタ専用のトナーカートリッジを使用して下さい。

**メモ** 「カートリッジの取り扱いと保管」(→ P.8-4)であらかじめカートリッジの取り扱い方法をお確かめください。

**1** 本製品からカートリッジを取り出します。

**2** カートリッジをゆっくりと数回振って、トナーを均一にならします。

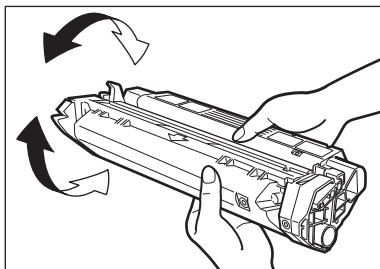

**3** カートリッジを本製品に取り付けます。

**4** 数枚テストコピーを取ります。

● コピーが正常に行われているときは

カートリッジをそのままお使いいただけます。ただしすぐに新しいカートリッジを用意してください。

● まだ白いスジや色の薄い帯が現れるときは

□ 新しいカートリッジと交換してください。

カートリッジの交換方法は「カートリッジを交換する」(→ P.8-6)を参照してください。

## プリント枚数

1 本のカートリッジでプリントできるおよその枚数について説明します。

### ■およそのプリント枚数

キヤノン純正品 Cartridge U : 約 2,500 枚 (A4 で印字率 5%)

\* 「A4 で印字率 5%」とは、A4 サイズの用紙全体に対してトナーでカバーされる面積が 5% であることをいいます。

- 実際にプリントできる枚数は濃度設定、室温、湿度などによって変わります。
- 色の濃いプリントや写真を多数含む原稿を大量にプリントすると、前述した枚数より早くトナーが消費されます。  
原稿台ガラスカバーを開いたままプリントすると、トナー消費量が増えます。
- サイズの小さな原稿や印字率が少ない原稿をプリントするときは、前述した枚数よりも多くの枚数プリントできる場合があります。ただし、同じカートリッジを長い期間使用し続けると、プリントされた用紙に色の濃い帯が現れることがあります。

機種名	同梱品 / 交換品	対応するキヤノン純正カートリッジ	印字枚数
MF5730/5750/5770	同梱品	Canon Cartridge U Starter	A4 サイズで約 1,500 枚
	交換品	Canon Cartridge U	A4 サイズで約 2,500 枚

## カートリッジの取り扱いと保管

最適なコピー品質を得るための注意事項について説明します。

### ■取り扱い上の注意事項

- ⚠ 警告**
- トナーが発火してやけどや火災の原因になることがあるので、カートリッジを火の中に投げ入れないでください。
  - カートリッジはわずかに磁気を発生します。心臓ペースメーカーをお使いの方や体に不調を感じた方はカートリッジから離れて医師にご相談ください。

- 🚫 重要** 絶対にカートリッジを分解したり遮光シャッターを開いたりしないでください。



- 温度の低い屋外から暖かい部屋に本製品を移動した場合や、部屋を急激に暖房すると、内部に結露が生ずる場合があります。  
この状態でお使いになるとコピーが完全に黒くなるなどプリント品質が低下するおそれがあります。  
このような場合には、本製品を2時間以上放置して室温に慣らしてからお使いください。
- カートリッジを取り扱う際には、トナーが手や衣類につかないようにご注意ください。汚れがついたときはただちに冷水で洗ってください。温水で洗うとトナーが定着して、汚れが落ちなくなります。
- カートリッジは図のようにラベル (A) が上になるようにして持ってください。遮光シャッター (B) を無理に動かしたり押ししたりしないでください。

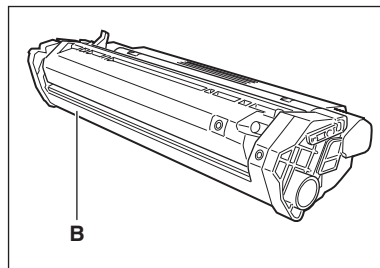
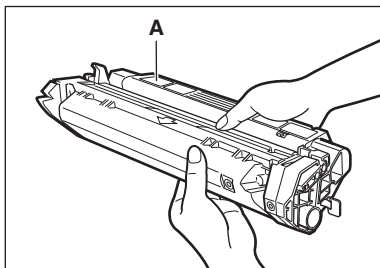

## ■保管上の注意事項



**警告**

カートリッジやコピー用紙は火のそばに保管しないでください。トナーやコピー用紙に引火してやけどや火災の原因になることがあります。



**注意**

カートリッジその他の消耗品は子供の手の届かない場所に置いてください。トナーなど吸い込んだ場合は、ただちに医師の診察を受けてください。



**重要**

- カートリッジはラベル面を上にして保護袋に入れてください。袋に入れたカートリッジは梱包箱に入れてください。未使用のカートリッジを直射日光に当てないでください。
- 一部使用済み/開封済みのカートリッジは、ラベル面を上にして保護袋に入れてください。袋に入れたカートリッジは梱包箱に入れて、直射日光が当たらないよう保管してください。
- カートリッジは暖房器具や加湿器の前に保管しないでください。温度が40℃を超えない場所に保管してください。
- 推奨保管温度は次のとおりです。
  - ・温度 : 0℃～35℃
  - ・相対湿度 : 35%～85%
- 本体を廃棄する場合は、トナーカートリッジを必ず本体から取り外してください。
- カートリッジを立てて置いたり、逆さにしたりしないでください。

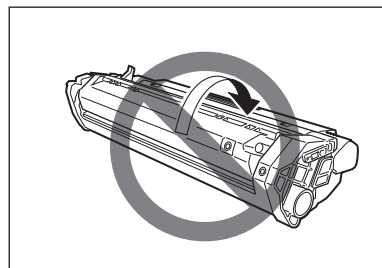
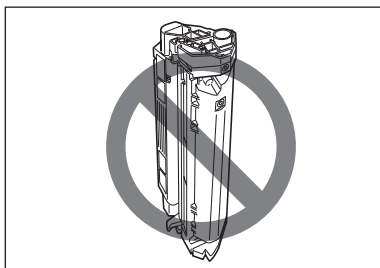

## ■一部使用済みカートリッジを保管する

本体からカートリッジを取り外したときは、次の説明にしたがってカートリッジを保管してください。カートリッジはラベル面を上にして保護袋に入れてください。袋に入れたカートリッジは梱包箱に入れてください。梱包箱のふたはしっかりと閉じてください。

カートリッジの保護袋や梱包箱がないときは、カートリッジを暗所に保管してください。

## ■使用済みカートリッジをリサイクルする

地球の天然資源を有効利用するとともに環境を保護するため、使用済みカートリッジは購入店に返却してリサイクルすることを奨励しています。

# カートリッジを交換する

カートリッジの交換方法について説明します。カートリッジを交換する前に、必ず「カートリッジの交換時期」(→P.8-2)をお読みください。

 **メモ** 「カートリッジの取り扱いと保管」(→P.8-4)であらかじめカートリッジの取り扱い方法をお確かめください。

## 1 フロントカバーを開きます。

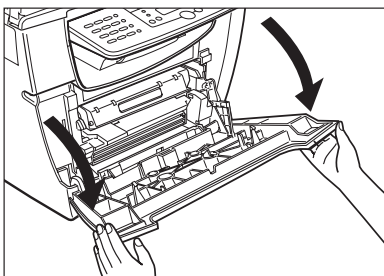

## 2 本体からカートリッジを取り外します。

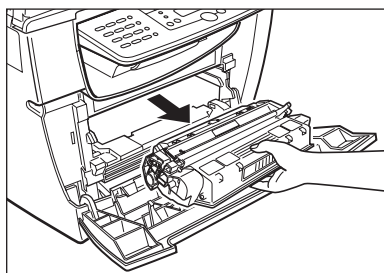

### 3 カートリッジを保護袋から取り出します。

-  **メモ** 保護袋は保存しておいてください。後で本製品からカートリッジを取り外す際に必要となります。

### 4 カートリッジをゆっくりと数回振って、トナーを均一にならします。

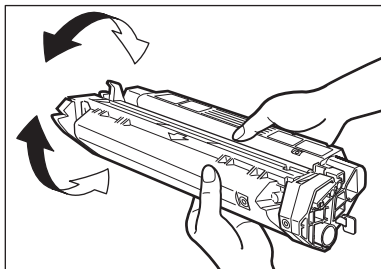

### 5 カートリッジを平らで安定した台などに置き、片手でカートリッジを押さえながら、もう一方の手でタブ (A) を折り曲げ、テープ (B) を完全に引き抜きます。

タブ本体をカートリッジから外してから引き抜いてください。

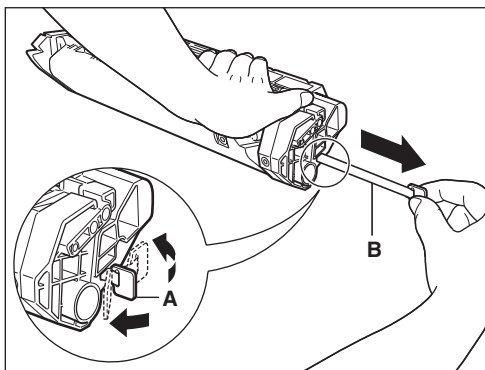

-  **重要** テープは上や下に引かないでください。シーリングテープが途中で切れ、完全に引き抜けなくなることがあります。

## 6 カートリッジ両側の突起 (A) を本体内部のガイド (B) に合わせ、カートリッジをゆっくりと本体に押し込みます。

説明ラベルおよび矢印 (C) が上を向くようにカートリッジを持ち、カートリッジが完全に収まるまで水平に押し込んでください。

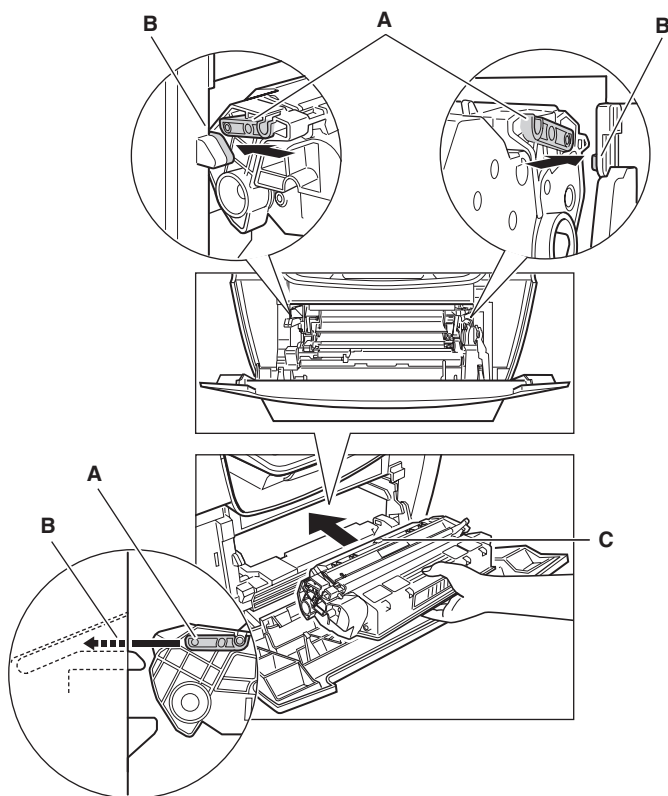

## 7 フロントカバーを閉じます。

**メモ** ディスプレイに<カートリッジリセット 済>が表示されたときは、フロントカバーをいったん開いてから閉じて本製品をリセットしてください。

## 本製品を移動するとき

本製品を移動する前に、必ず電源コードを外してください。本製品が振動を受ける可能性がある場合（長距離を移送する場合など）は、下記の注意事項に従ってください。本製品が損傷したり、プリント品質が低下するおそれがあります。

- 1 電源コードを外します。
- 2 本製品を電話またはコンピュータに接続している場合は、電話回線またはプリンタケーブルを外します。
- 3 フロントカバーを開きます。
- 4 カートリッジの端を持って、本体から取り外します。直射日光を防ぐために、カートリッジは購入時に収められていた保護袋に入れてください。
- 5 フロントカバーを閉じます。
- 6 カセットを完全に引き出して、延長カバーを本体から外します。
- 7 カセットから延長カセットを外します。
- 8 カセットを本体に戻します。
- 9 排紙トレイを押し込んでから、給紙トレイを閉じます。



## 本体を運搬する

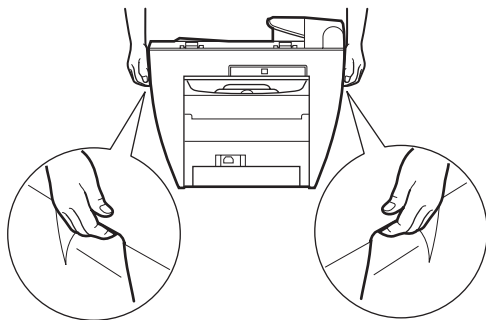

カセットを完全に引き出して、延長カバーを本体から外します。  
排紙トレイを押し込んでから、給紙トレイを閉じます。  
図のように本体両側の指かけをつかみ、注意して持ち上げます。

**▲注意** 本体を運搬するには、必ず図の位置を持ってください。本体を落としてけがをするおそれがあります。

## 本製品を自動車で移送する

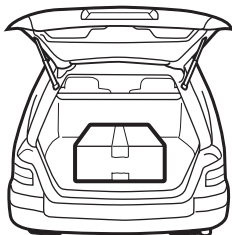

購入時の梱包材と箱を使って本体を梱包します。  
本体を水平で安定した場所に置きます。

- 👉重要**
- 本製品を車内に長時間放置しないでください。車内は非常に高温または低温になる場合があります。
  - 起伏の多い道路は避けてください。ひどい振動を受けると、本製品が損傷したり、プリント品質が低下するおそれがあります。
  - 本製品にカバーをかけてください。直射日光が当たった状態で本製品を放置しないでください。
  - 本製品を移送するには、購入時に梱包されていた梱包箱をお使いください。
  - 購入時の梱包箱を使用するには、電源コードなどを ADF の上に置かないでください。ADF が破損するおそれがあります。

# 困ったときには

本製品が正常に動作しない場合やその対処のしかたについて説明します。問題が解決できない場合の対処のしかたについても説明します。

## 用紙が詰まったときには

詰まった紙を取り除く方法を説明します。

### 本体内部の詰まった紙を取り除く

本体内部で用紙が詰まると、ディスプレイに<紙が詰まりました>と表示されます。

**▲注意** 本体内部とカートリッジには、高圧や高温になる部分があります。内部を点検する際には、やけどや感電をしないように十分に注意してください。

**メモ** 本体内部から詰まった用紙を取り除く際は、詰まった用紙のトナーが手や衣類につかないようにご注意ください。汚れたときはただちに冷水で洗ってください。温水で洗うとトナーが定着して、汚れが落ちなくなります。

#### 1 フロントカバーを開きます。

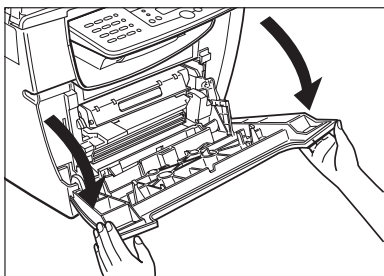

## 2 カートリッジを取り外します。

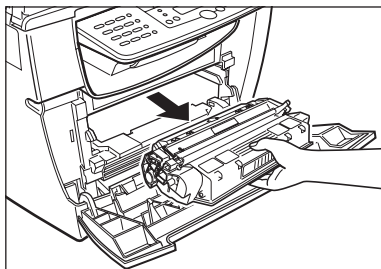

### 重要

- 本体内部に触れる際は、時計、ブレスレット、指輪などを外しておいてください。内部の部品と接触して、損傷する場合があります。
- 本製品が損傷するおそれがあるので、搬送ローラ (B) の左端にあるピン (A) に触れないでください。

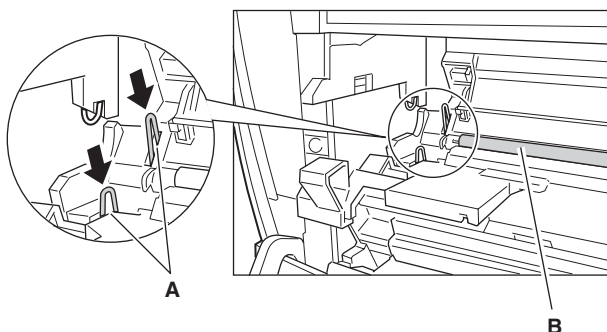

- つまった用紙を取り除くときに、搬送ローラに触らないでください。指の油分やひっかき傷がつくと、プリント品質が低下する原因になります。

### メモ

カートリッジに5分以上光が当たらないようにしてください。光にさらさないように、必要に応じて購入時の保護袋に入れるか、厚手の布でくるんでください。

## 3 フェイスアップカバー (A) を開いて、フェイスアップ排紙エリアの両側にある緑色の用紙解除レバー (B) を押し下げます。

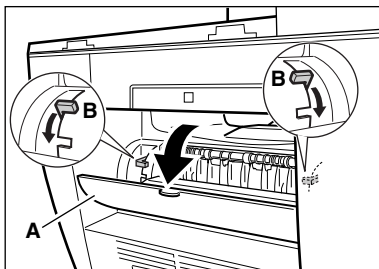

- 4 つまった用紙の両端を持って、ゆっくり内側に引っ張り、静かに引き出します。

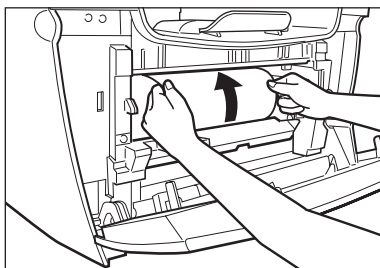

- 5 プリント面を内側にして用紙の先端を外側に巻いてから、用紙を静かに本体の外に引き出します。

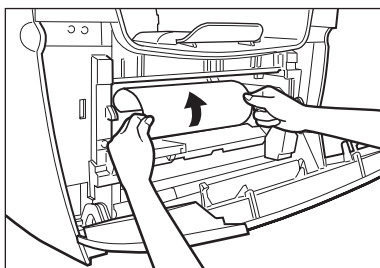

- 6 用紙の先端が見えていてまだ定着エリアに引き込まれていない場合、用紙を手前に引いて内側に巻いてください。

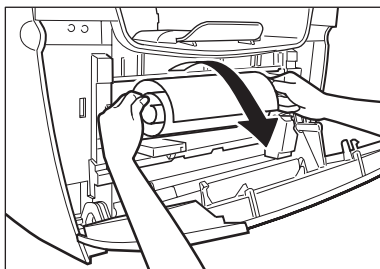

**重要**

- つまった用紙をカセットから手前に引っ張らないでください。故障の原因になる場合があります。

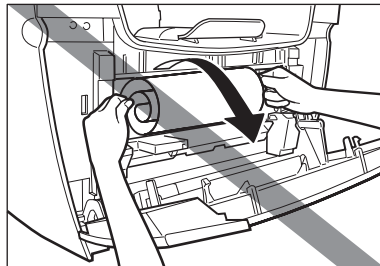
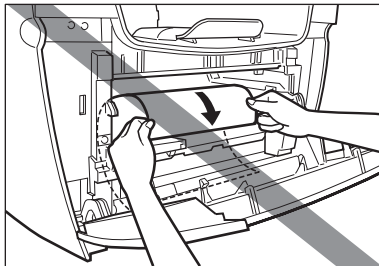

- つまった用紙を上引っ張らないでください。用紙についたトナーがプリンタに付着して、プリント品質が低下する原因になります。

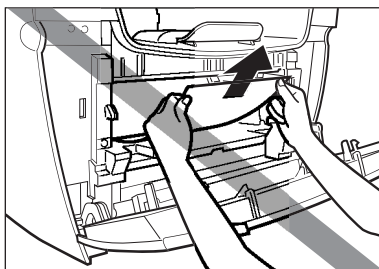

- 7** 排紙ローラの間にあるつまった用紙を、先端が見えるまで静かに引っ張ります。

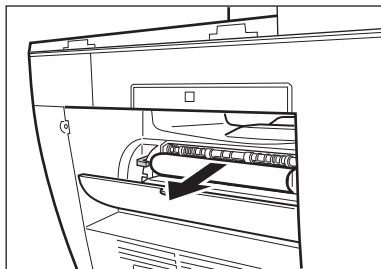

**9**

困ったときには

**8** 用紙を排紙ローラからまっすぐ引き抜きます。

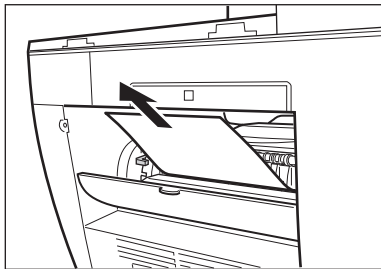

つまった用紙がひどく折れ曲がっている場合は、用紙を伸ばしてから引き抜いてください。

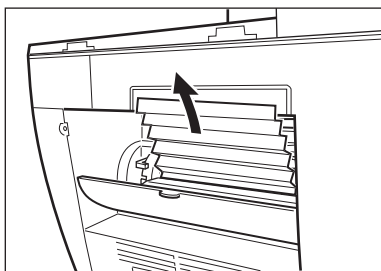

**9** フロントカバーを閉じます。

**10** カセットを完全に引き出します。

## 11 つまった用紙の両側を持って、矢印の向きにゆっくりと引き抜きます。

### ● カセットを使って用紙がつまった場合

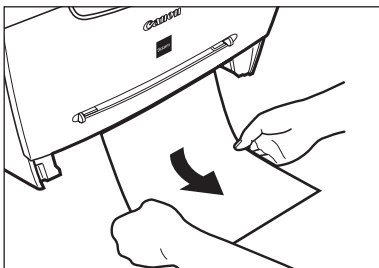

### ● マルチフィーダを使って用紙がつまった場合

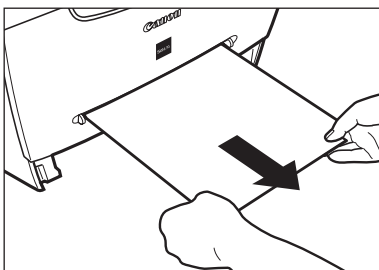

## 12 用紙解除レバーを元の位置に戻して、フェイスアップカバーを閉じます。

- 重要**
- 必ず用紙解除レバーを元の位置に戻してください。レバーを下げたままでは動作しません。
  - プリント中は絶対に用紙解除レバーを下げないでください。固定部分が損傷するおそれがあります。

## 13 カートリッジを元どおり入れてから、フロントカバーを閉じます。

詳細は「カートリッジを交換する」(→P.8-6)を参照してください。

- 重要**
- カートリッジを交換してフロントカバーを閉じると動作可能になります。動作可能な状態に戻らない場合は、用紙解除レバーが元の位置に戻っているか、つまった用紙が残っていないかを確認してください。

## 14 カセットを本体に入れます。

## ADF からつまった用紙を取り除く

ADF内で原稿がつまると、ディスプレイに<ゲ ソウカ テンケツ シテクダ サイ>または<ゲ ソウカ ガ スギ マス>と表示されます。

 **メモ** 原稿台ガラスカバーは、紙づまりが解消されるまで開けないでください。用紙がつまったまま開けると、原稿と用紙を傷めることがあります。

**1** ADF を開いて、つまった用紙を ADF から静かに取り除きます。

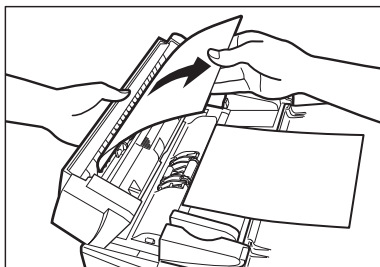

**2** スライドガイドを一杯に開いて、スライドガイドに引っ掛からないように用紙を取り除きます。ADF を開いて、つまった用紙を ADF から静かに取り除きます。

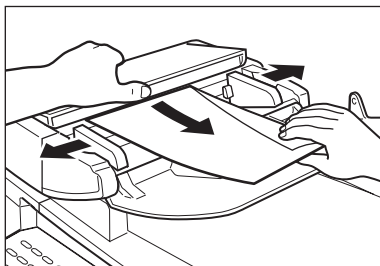

**3** ADF を開いて、つまった紙を排紙トレイから静かに取り除きます。

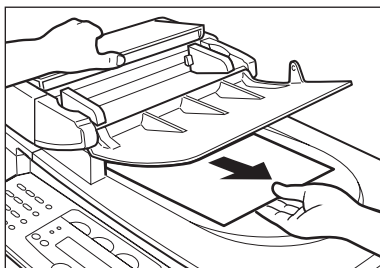

 **メモ** つまんだ用紙を取り除いた後は、原稿の端を揃えてから ADF にもう一度セットしてください。



## ディスプレイの表示

ジョブの実行中やエラーが発生すると、ディスプレイにメッセージが表示されます。一般的なメッセージとコピーおよびプリント機能に関するメッセージについて説明します。ファクス機能に関するメッセージについては、「ファクスガイド」の「7章 困ったときには」を参照してください。

---

### チョウセイチウ スキャンスタートマ ヲツタイムス

---

**原因** 電源コードが繋がったばかりなのでコピーの準備ができていない。

**処置** しばらく待ってください。電源を入れた直後は原稿をスキャンできません。

---

### ゲンコウ テンケン シテダ サイ

---

**原因 1** ADF に紙が詰まっている。

**処置** ADF から原稿を取り除いてください。(→ ADF からつまった用紙を取り除く：P.9-7)  
原稿が長すぎたり短すぎたりしないか確認します。(→使用可能な原稿：P.3-1)

**原因 2** ADF ローラが原稿を送らずに空転している。

**処置** 本体にセットする前に用紙の縁をさばき、原稿の縁を平らな面で揃えてください。

---

### ヨウシノ サイズヲ チェック

---

**原因** カセットまたはマルチフィーダにある用紙のサイズがメニューの<ヨウシ セッテイ>で指定した用紙と違う。

**処置** 正しいサイズの用紙をセットするか、メニューの<ヨウシ セッテイ>の<ヨウシ サイズ>を変更します。(→用紙のセット：P.2-3 または 用紙サイズを指定する：P.2-8)  
フロントカバーを開閉して本製品をリセットします。

---

### ブリンタヲ テンケン シテダ サイ

---

**原因** 本体にエラーが発生している。

**処置** フロントカバーを開閉して本製品をリセットします。メッセージが消えない場合は、本製品の電源を切って、お近くのキヤノン販売店またはキヤノンお客様相談センターにご連絡ください。

---

## カバーがしまっていない

---

**原因** フロントカバーが完全に閉じていない。

**処置** フロントカバーが完全に閉じているか調べてください。

---

## ゲンコウがカギマス

---

**原因** 原稿が1mより長い、または正しく給紙されていない。

**処置** 原稿の長さを1m以下にしてください。

---

## カートリッジがセットできていない

---

**原因** カートリッジが装着されていないか、正しく装着されていない。

**処置** カートリッジを正しく装着してください。(→カートリッジを交換する：P.8-6)

---

## メモリがいっぱい

---

**原因1** 大量の原稿をセットしている状態でソートコピーや2in1コピー機能を設定したために、本体のメモリがいっぱいになった。

**処置** 原稿を分割して、各部分を別々にコピーしてください。  
ADFで原稿を読み取っているときに「メモリがいっぱい」が表示されると、読み取り中の原稿がADFで停止します。原稿を自動的に排出させるために [OK] を押してください。

原稿が排出されない場合、ADFに原稿がつかまっているかもしれません。この場合は、「ADFからつままった用紙を取り除く」(→ P.9-7)を参照して、原稿を取り除いてください。

**原因2** 11件以上のコピーを予約しようとした。

**処置** 本製品は10件までコピーを予約できます。現在のジョブが終了するまで待つか、予約されたコピージョブを [システムモニタ] で取り消してください。

---

## プリンターエラー

---

**原因** 実行中のジョブをキャンセルしたとき、次に実行するジョブもキャンセルされた。

**処置** 次に実行するはずのジョブがスプールリストから削除されていないかを確認してください。USBケーブルを抜き差しするか、電源を入れ直してエラーメッセージを消去してください。

---

## トレイ イっぱデス

---

**原因** 排紙トレイが用紙でいっぱいになっている。

**処置** プリントされた原稿を排紙トレイから取り除いてください。

---

## ヨシガ ツマリマシタ

---

**原因** 紙がつまっている。

**処置** つまった紙を取り除いて（→用紙がつまったときには：P.9-1）、カセットまたはマルチフィーダに用紙をセットし直してください。つぎにフロントカバーを開閉して本製品をリセットしてください。

---

## ヨシガ アリマセン

---

**原因** カセットやマルチフィーダに用紙がセットされていない。

**処置** カセットまたはマルチフィーダに用紙をセットしてください。（→用紙のセット：P.2-3）  
カセットの用紙がカセットの収容枚数を超えないようにしてください。  
用紙をマルチフィーダに1枚ずつセットしてください。  
コピー中に用紙をセットする場合は、サイズの異なる用紙をセットしないでください。  
ディスプレイの2行目に<カセット>または<トレイ>というメッセージが表示され、用紙サイズが表示される場合があります。この場合には、カセットまたはマルチフィーダに該当するサイズの用紙をセットしてください。

---

## システム エラー

### Exxx\*

---

**原因** 本体に何らかのエラーが発生している。

**処置** 電源コードをコンセントから抜いて3～5分ほど待ち、もう1度電源につなぎます。これで問題が解消しない場合は、電源コードをコンセントから抜いて、キャノンお客様相談センターにご連絡ください。

\*xxx は番号です。

---

## トナーが スナク ナリマシ \*\*

---

**原因** トナーが残り少なくなっている。

**処置** カートリッジを外し、数回ゆすってトナーを均一にならした後、本体に戻します。  
(→カートリッジの交換時期：P.8-2)

\*\*MF5750/MF5770 のみ。

## 給紙のトラブル

---

### 用紙がうまく給紙されない

---

**原因 1** カセットやマルチフィーダの用紙は、適切な枚数ですか？

**処置** カセットまたはマルチフィーダの用紙が、セットできる枚数をオーバーしないようにしてください。(→用紙のセット：P.2-3)

**原因 2** 用紙は正しくセットされていますか？

**処置** カセットの用紙やマルチフィーダの用紙が正しくセットされていることと、ペーパーガイドが正しく調節されていることを確かめてください。(→用紙のセット：P.2-3)

**原因 3** カセットが本体に正しく差し込まれていますか？

**処置** カセットは奥までしっかり差し込んでください。カセットが傾いていたり、斜めに差し込まれていないか確認してください。

---

### 用紙が斜めに送られる (プリントが曲がっている)

---

**原因** 用紙は正しくセットされていますか？

**処置 1** カセットの用紙やマルチフィーダの用紙が正しくセットされていることと、ペーパーガイドが正しく調節されていることを確かめてください。(→用紙のセット：P.2-3)

**処置 2** 排紙口がふさがれていないか確認してください。

---

## 用紙が重なって送られる

---

**原因 1** 用紙は正しくセットされていますか？

**処置** カセットの用紙やマルチフィーダの用紙が正しくセットされていることと、ペーパーガイドが正しく調節されていることを確かめてください。(→用紙のセット：P.2-3)

**原因 2** カセットにセットする前に、用紙をさばきましたか？

**処置** 用紙をさばいてからカセットにセットしてください。さばくことで用紙が重なるのを防ぎます。

**原因 3** カセットやマルチフィーダにセットされている用紙は、適切な枚数ですか？

**処置 1** カセットまたはマルチフィーダの用紙が、セットできる枚数をオーバーしないようにしてください。(→用紙のセット：P.2-3)

**処置 2** カセットやマルチフィーダに用紙を無理に入れないでください。

**処置 3** マルチフィーダには用紙を 1 枚ずつセットしてください。

**原因 4** カセットやマルチフィーダにセットされた用紙は、1 種類だけですか？

**処置 1** 1 種類の用紙だけをセットしてください。

**処置 2** 本製品に適した用紙をセットしてください。(→「2 章 用紙の取り扱い」)

---

## OHP フィルムがうまく送られない

---

**原因 1** OHP フィルムは正しくセットされていますか？

**処置** カセットやマルチフィーダの OHP フィルムが正しくセットされていることと、ペーパーガイドが正しく調節されていることを確かめてください。(→用紙のセット：P.2-3)

**原因 2** 適切な OHP フィルムがマルチフィーダにセットされていますか？

**処置** カラーコピー機用の OHP フィルムは使わないでください。紙づまりの原因になります。キヤノン推奨の OHP フィルムをお使いください。

---

## 給紙される用紙がカールする

---

**原因** 適切な用紙がセットされていますか？

**処置** カセットやマルチフィーダに適切な用紙がセットされているか確認してください。(→「2 章 用紙の取り扱い」)

---

## 用紙がバラバラに排出される

---

**原因** 適切な用紙がセットされていますか？

**処置 1** カセットやマルチフィーダに適切な用紙がセットされているか確認してください。(→「2章 用紙の取り扱い」)

**処置 2** メニューの<ヨシセッテイ>の<カシ>で適切な用紙の種類が選択されているかどうか確認してください。(→用紙の種類を指定する：P.2-9)

---

## 紙づまりが繰り返し起こる

---

**原因 1** 適切な用紙がセットされていますか？

**処置** お使いの用紙のサイズ、厚さ、種類を確認してください。(→使用可能な用紙：P.2-1)

**原因 2** 適切な用紙が正しくセットされていますか？

**処置** 用紙をさばいてからカセットにセットしてください。さばくことで用紙が重なるのを防ぎます。

**原因 3** 排紙トレイに障害物がありませんか？

**処置 1** 排出された用紙を排紙トレイに戻さないでください。(→フェイスダウン排紙エリア：P.2-11)

**処置 2** 用紙以外のものを排紙トレイに置かないでください。(→フェイスダウン排紙エリア：P.2-11)

**原因 4** 本製品は適切な場所に設置されていますか？

**処置** 本製品が適切な場所に設置されているか確認してください。(本製品の仕様については、「仕様」(→P.11-1)を参照してください。安全上の警告や注意については、「安全にお使いいただくために」(→P.xi)を参照してください。)

---

## 封筒がうまく送られない

---

**原因 1** 封筒は正しくセットされていますか？

**処置** 封筒が正しくセットされているかどうか確認してください。(→封筒をマルチフィーダにセットする：P.2-7)  
マルチフィーダには1枚ずつ封筒をセットしてください。

**原因 2** 適切な封筒がセットされていますか？

**処置** 推奨封筒 (ISO-C5、洋形 4 号、洋形 2 号) をマルチフィーダにセットしてください。(→封筒をマルチフィーダにセットする：P.2-7)

## コピーのトラブル

---

### コピーできない

---

**原因 1** カートリッジは正しく装着されていますか？

**処置** カートリッジが正しく装着されているか確認してください。(→セットアップシート (MF5730/MF5750 のみ)、セットアップシート (本体設置編) (MF5770 のみ) 「カートリッジをセットする」)

**原因 2** カートリッジのシールテープをはがしてありますか？

**処置** カートリッジのシールテープをはがしてください。(→セットアップシート (MF5730/MF5750 のみ)、セットアップシート (本体設置編) (MF5770 のみ) 「カートリッジをセットする」)

**原因 3** カセットは本体に正しく差し込まれていますか？

**処置** カセットは奥までしっかり差し込んでください。(→セットアップシート (MF5730/MF5750 のみ)、セットアップシート (本体設置編) (MF5770 のみ) 「カセットの組み立ておよび用紙のセット」)

**原因 4** 電源コードを本体に接続したばかりですか？

**処置** 少しお待ちください。電源コードの接続直後は原稿を読み取れません。

**原因 5** 原稿は正しくセットされていますか？

**処置 1** 原稿を取り出して、必要であれば重ねて、ADF に正しくセットしてください。(→原稿を ADF にセットする：P.3-4)

**処置 2** ADF が閉じていることを確認してください。

**原因 6** 節電モードは解除されていますか？

**処 置** 節電モードでは、原稿を読み取りません。節電モードを解除するには、[節電]を押してください。

---

## ADFで給紙した後、原稿に黒いスジが現れたり汚れて見える。

---

**原 因** 原稿台ガラスの読み取りエリアは汚れていませんか？

**処 置** 原稿台ガラスの読み取りエリアを清掃してください。(→ ADF エリアのお手入れ：P.8-2)

## プリント品質のトラブル

---

### プリント品質がよくない。プリントが不鮮明、ドットが欠けている、白いスジが入る

---

**原因 1** お使いの用紙のサイズ、厚さ、種類は本製品の仕様の範囲内ですか？

**処 置** お使いの用紙が本製品に仕様に対応しているかどうか確認してください。(→使用可能な用紙：P.2-1)

**原因 2** カートリッジは正しく装着されていますか？

**処 置** カートリッジが正しく装着されているか確認してください。(→セットアップシート (MF5730/MF5750 のみ)、セットアップシート (本体設置編) (MF5770 のみ)「カートリッジをセットする」)

**原因 3** カートリッジにトナーが残っていますか？

**処 置** 「カートリッジの交換時期」(→P.8-2)を参照して、必要に応じてカートリッジを交換してください。(→カートリッジを交換する：P.8-6)

**原因 4** 濃度は正しく調節されていますか？

**処 置** [濃度]で正しく調節してください。(→濃度を調節する(濃さ)：P.5-4)



---

## コピーが汚い

---

**原因 1** 原稿台ガラスや原稿台ガラスカバーが汚れていませんか？

**処置** 原稿台ガラスや原稿台ガラスカバーを清掃してください。(→読み取りエリアのお手入れ：P.8-1)

**原因 2** カートリッジが損傷していませんか？

**処置** カートリッジに傷がある場合は、新しいカートリッジと交換してください。(→カートリッジを交換する：P.8-6)

**原因 3** 本製品は室温に慣らしてありますか？内部で結露が発生している場合があります。

**処置** 本製品を使用する前に、2 時間以上室温に慣らしてください。

**原因 4** 本製品は安定した場所に設置されていますか？

**処置** 本製品を適切な場所に設置してください。(→安全にお使いいただくために：P.xi)

---

## コピーが濃すぎる、または薄すぎる

---

**原因 1** 濃度は正しく調節されていますか？

**処置** [濃度] で正しく調節してください。(→濃度を調節する(濃さ)：P.5-4)

**原因 2** トナーセーブモードになっていませんか？

**処置** メニューの<キョウツキキウセツイ>で<トナーセーブモード>を<オフ>に設定してください。(→メニューの設定内容<トナーセーブモード>：P.10-3)

---

## 厚手の用紙にコピーすると、一部が欠けたりぼやけた状態でプリントされる

---

**原因** 紙種は正しく設定されていますか？

**処置** メニューの<ヨウシセツイ>の<ガシユ>で<アツガミ>または<アツガミH>を選択してください。(→用紙の種類を指定する：P.2-9)

---

## 目の粗い用紙にコピーすると、プリントが欠ける

---

**原因** 紙種は正しく設定されていますか？

**処置** メニューの<ヨウシセツイ>の<ガシユ>で<OHP フィルム>を選択してください。(→用紙の種類を指定する：P.2-9)

---

## 2in1 コピー機能を使ってコピーすると、プリントが欠ける

---

**原因** A4 または LTR 以外のサイズ of 原稿を使用していませんか？

**処置** 2in1 コピー機能を使ってコピーする際には、必ず A4 サイズまたは LTR サイズ of 原稿を偶数枚お使いください。

---

## コピーすると用紙の縁が汚い

---

**原因** 用紙サイズは正しく設定されていますか？

**処置** メニューの<ヨウシ セッテイ>の<ヨウシ サイズ>で適切な用紙サイズを指定してください。(→用紙サイズを指定する：P.2-8)

# プリントのトラブル

---

## エラーランプが点灯する

---

**原因** 用紙はうまく送られますか？カセットまたはマルチフィーダに用紙はありますか？

**処置 1** 紙づまりを解消するか、カセットまたはマルチフィーダに用紙をセットしてください。(紙づまりの解消方法は「用紙がつまったときには」(→P.9-1)を参照してください。用紙をセットする方法は「用紙のセット」(→P.2-3)を参照してください。)

**処置 2** 紙がつまっていないか、カセットまたはマルチフィーダに用紙が入っているときは、本製品の電源コードを外して3～5分待ってから電源コードをもう一度接続してください。問題が解消されていれば、エラーランプが消えてディスプレイは待受画面に戻ります。エラーランプが点滅し続ける場合は、電源コードを外してお近くのキヤノン販売店またはキヤノンお客様相談センターにご連絡ください。

---

## プリントした用紙が用紙サイズに合わない

---

**原因** 用紙がカセットに正しく揃えてセットされていますか？また用紙はマルチフィーダに正しくセットされていますか？

**処置** 用紙がカセットに正しく揃えてセットされているか、マルチフィーダに正しくセットされていることを確認してください。(→用紙のセット：P.2-3)

## スキヤンのトラブル

### 原稿を読み取らない

- 原因 1** 電源コードを本体に接続したばかりですか？
- 処置** 少しお待ちください。電源コードの接続直後は原稿を読み取れません。
- 原因 2** 原稿は正しくセットされていますか？
- 処置 1** 原稿を取り出して、必要であれば重ねて、ADF に正しくセットしてください。(→原稿を ADF にセットする：P.3-4)
- 処置 2** ADF が閉じていることを確認してください。
- 原因 3** USB ケーブルはしっかりと接続されていますか？
- 処置** USB ケーブルが本製品とコンピュータにしっかりと接続されていることを確認してください。USB ケーブルを外して少し待ってから接続してください。

### 読み取った画像が汚い

- 原因** 原稿台ガラスや原稿台ガラスカバーが汚れていませんか？
- 処置** 原稿台ガラスや原稿台ガラスカバーを清掃してください。(→読み取りエリアのお手入れ：P.8-1)

### 画像の左側に白いスジが現れる

- 原因** 原稿が原稿台ガラスに正しくセットされていますか？
- 処置** 原稿は原稿台ガラスの端から約 3mm 離してセットしてください。

## 一般的なトラブル

### 本体の電源が入らない

**原因** 電源コードはしっかりと接続されていますか？

**処置** 電源コードが本製品とコンセントにしっかりと接続されていることを確認してください。電源コードは本体裏側にある電源コネクタにまっすぐ差し込んでください。斜めに差し込まないでください。本製品が電源に正しく接続されず電源が入らない場合があります。この場合はいったん電源コードを外して、少し待ってから正しく接続しなおしてください。(→セットアップシート (MF5730/MF5750のみ)、セットアップシート (本体設置編) (MF5770のみ)「電源コードを接続する」)

### ディスプレイに何も表示されない

**原因1** 電源コードはしっかりと接続されていますか？

**処置** 電源コードが本製品とコンセントにしっかりと接続されていることを確認してください。電源コードは本体裏側にある電源コネクタにまっすぐ差し込んでください。斜めに差し込まないでください。本製品が電源に正しく接続されず電源が入らない場合があります。この場合はいったん電源コードを外して、2～3分待ってから正しく接続しなおしてください。(→セットアップシート (MF5730/MF5750のみ)、セットアップシート (本体設置編) (MF5770のみ)「電源コードを接続する」)

それでもディスプレイに何も表示されない場合は、本製品の電源コードを抜いて3～5分内部の温度が下がるまで待ってからもう一度接続してください。ディスプレイの状態が変わらない場合は、電源コードを外してお近くのキヤノン販売店またはキヤノンお客様相談センターにご連絡ください。

**原因2** 節電キーは消灯していますか？

**処置** 節電キーが点灯しているときは、節電モードが働いています。節電モードを解除するには、[節電]を押してください。

### ディスプレイに「E」という文字と数字が表示される。

**原因** 本製品は正常に動作していますか？

**処置** 本製品の電源コードを抜いて、約3～5分待ってからもう一度接続してください。まだメッセージが表示される場合は、電源コードを外してお近くのキヤノン販売店またはキヤノンお客様相談センターにご連絡ください。

## トラブルが解決しない場合

本製品にトラブルが発生し、この章の処置を行っても解決しない場合は、お近くのキヤノン販売店またはキヤノンお客様相談センターにご連絡ください。

**⚠注意** 本製品から変な音が聞こえたり、煙が出たり変な臭いがする場合は、すぐに電源コードをコンセントから外して、お近くのキヤノン販売店またはキヤノンお客様相談センターにご連絡ください。ご自分で分解したり、修理したりしないでください。

**👉重要** ご自分で分解修理した場合、保証の対象外になることがあります。

お近くのキヤノン販売店またはキヤノンお客様相談センターに連絡する前に、次の情報をご確認ください。

- **製品名**  
MF5730/MF5750/MF5770
- **製造番号**  
製造番号は本体裏面ラベルに記載しています。

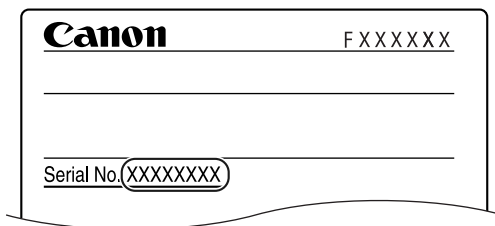

- **ソフトウェアのバージョン番号**  
ソフトウェアバージョン番号の確認方法は、「ソフトウェアガイド」を参照してください。
- **ご購入店**
- **トラブルの内容**
- **トラブルを解決するためにとった措置とその結果**

# 各種機能の登録 / 設定

本体の設定を行う方法を説明します。設定項目のリストをご参考のため示します。

-  **メモ** ファクス機能の設定と登録は、「ファクスガイド」の「8章 各種機能の登録 / 設定」を参照してください。(MF5750/MF5770 のみ)

## 設定メニューを使う

- 1 [メニュー] を押します。
- 2 [◀(-)] または [▶(+)] を押して、変更したいメニューを選択し、[OK] を押します。  
設定項目が表示されます。
- 3 [◀(-)] または [▶(+)] を押して、変更したい設定項目を選択し、[OK] を押します。

-  **メモ**
- 各メニュー項目については、次の「メニューの設定内容」を参照してください。
  - [OK] を押す前に [ストップ / リセット] を押すと、選択した項目は登録されません。
  - メニューを終了するには、[ストップ / リセット] を押します。
  - [メニュー] を押すと、前の画面に戻ります。
  - メニューで設定を変更すると、前の設定には自動的に戻りません。前の設定に戻りたいときは、もう一度設定を変更してください。

## メニューの設定内容

-  **メモ** ファクス仕様設定、宛先登録、レポート / リストの詳細については、「ファクスガイド」の「8章 各種機能の登録 / 設定」を参照してください。(MF5750/MF5770のみ)

### 用紙設定

設定項目	設定内容
1. カセット	
1. ヨウ サイズ	カセットにセットした用紙のサイズを選択します。 セットできる用紙サイズは、 <b>A4</b> 、B5、A5、エグゼクティブ、レターです。
2. カミシ	カセットで使用する用紙の種類を選択します。 セットできる用紙の種類は、 <b>普通紙</b> 、普通紙 L、厚紙、厚紙 H、OHP フィルムです。
2. マルチトレイ	
1. ヨウ サイズ	マルチフィーダにセットする用紙のサイズを選択します。 セットできる用紙は、 <b>A4</b> 、B5、A5、レター、リーガル、はがき、往復はがき、封筒 (ISO-C5、洋形 4号、洋形 2号から指定可能) です。
2. カミシ	マルチフィーダで使用する用紙の種類を選択します。 セットできる用紙の種類は、 <b>普通紙</b> 、普通紙 L、厚紙、厚紙 H、OHP フィルムです。

### 共通機能設定

設定項目	設定内容
1. ショキ モード*	初期設定モードをコピー、ファクス*、スキャンから選択します。 電源コードの接続時やオートクリアされたときに、選択したモードの待受画面がディスプレイに表示されます。
<b>コピー</b>	コピーモードが選択されます。
ファクス*	ファクスモードが選択されます。
スキャン	スキャンモードが選択されます。
2. オリョウ チョウセイ*	音量調整を設定します。
1. キー タッチ オリョウ	操作パネル上のキーを押したときの音量を設定します。 0 ~ 3 (1)
2. アラーム オリョウ	アラームの音量を設定します。 0 ~ 3 (1)

(**太字**は工場出荷時の設定)

\*MF5750/MF5770のみ。

設定項目	設定内容
3. ツツ シュウヨウ オリヨウ	ファクス送信終了時の音量を設定します。
<b>エラー ミ ナス</b>	プリント中にエラーが発生したときにのみファクス送信終了音を鳴らします。 1～3 (1)
ナサナイ	ファクス送信終了音を鳴らしません。
ナス	ファクス送信終了音を鳴らします。 1～3 (1)
4. ジュツ シュウヨウ オリヨウ	ファクス受信終了時の音量を設定します。
<b>エラー ミ ナス</b>	プリント中にエラーが発生したときにのみファクス受信終了音を鳴らします。 1～3 (1)
ナサナイ	ファクス受信終了音を鳴らしません。
ナス	ファクス受信終了音を鳴らします。 1～3 (1)
5. プリント シュウヨウ オリヨウ	プリント終了時の音量を設定します。
<b>エラー ミ ナス</b>	プリント中にエラーが発生したときにのみプリント終了時の音を鳴らします。 1～3 (1)
ナサナイ	プリント終了時の音を鳴らしません。
ナス	プリント終了時の音を鳴らします。 1～3 (1)
6. ミトリ シュウヨウ オリヨウ	読み取り終了時の音量を設定します。
<b>エラー ミ ナス</b>	読み取り中にエラーが発生したときにのみ読み取り終了時の音を鳴らします。 1～3 (1)
ナサナイ	読み取り終了時の音を鳴らしません。
ナス	読み取り終了時の音を鳴らします。 1～3 (1)
7. ツツ オリヨウ	通信時の音量を設定します。 0～3 (1)
3. トナーセーブモード	トナーセーブモードを設定します。
<b>オフ</b>	トナーセーブモードをオフにします。
スル	トナーセーブモードをオンにします。

(太字は工場出荷時の設定)



## コピー仕様設定

設定項目	設定内容
1. ヒョウジ ユン ガ シツ	原稿の種類を選択します。
<b>モジ / シヤシツ</b>	文字 / 写真モード
モジ	文字モード
シヤシツ	写真モード
2. ヒョウジ ユン ノウト	自動または手動の濃度設定モードを選択します。
<b>ジドウ</b>	濃度を手動で調節します。 濃度は9段階で調節できます。(5)
ジドウ	濃度が自動調節されます。
3. ヒョウジ ユン パ イツ	拡大 / 縮小率を選択します。
<b>ジドウ</b>	50% ~ 200% の範囲で拡大 / 縮小率を選択します。(100%)
テイケイ ヘンバイ	定形変倍を選択します。用紙サイズグループを変更すると、定形変倍も変わります。
4. ヒョウジ ユン プ スウ	コピー枚数を選択します。 01 ~ 99 ( <b>01</b> )
5. ジドウ ソート	自動ソートを設定します。
スル	自動ソート機能をオンにします。
<b>シヤイ</b>	自動ソート機能をオフにします。
6. サイズ ケイレイツ	用紙サイズグループを選択します。用紙サイズグループが変わると、プリセットされた拡大縮小率に変更されます。
<b>AB</b>	定形変倍 :50%、70%、81%、86%、100%、115%、122%、141%、200%
インチ	定形変倍 :50%、64%、78%、100%、129%、200%
A	定形変倍 :50%、70%、100%、141%、200%
7. シヤープ ネス	白黒原稿はシャープネスをかけられます。文字や線を鮮明にしたい場合は、大きな数値を選択します。写真をコピーする場合は、小さな数値を選択します。 1 ~ 9 ( <b>5</b> )

(**太字**は工場出荷時の設定)

10

各種機能の登録/設定

## プリンタ仕様設定

設定項目	設定内容
1. エラータイムアウト	コンピュータからデータを受け取れない場合に本製品がエラーを返すまでの時間を設定します。
<b>ス</b>	エラータイムアウトをオンにします。タイムアウト時間を設定します。 005 ~ 300 秒 ( <b>015 秒</b> )
シイ	エラータイムアウトをオフにします。

## タイマー設定

設定項目	設定内容
1. ヒヅケ/ジヨクセツ*	現在の日付と時刻を設定します。 年、月、日、時、分
2. ヒヅケ/ジヨクタイフ*	日付と時刻の表示形式を設定します。 <b>YYYY MM/DD</b> 、MM/DD/YYYY、DD/MM YYYY
3. オートクリア	オートクリア機能を設定します。本製品を一定時間操作しなかった場合に、ディスプレイが待受画面に戻ります。
<b>ス</b>	オートクリア機能をオンにします。 1 ~ 9 分 ( <b>1 分</b> )
シイ	オートクリア機能をオフにします。
4. オートセツデン	節電モードを設定します。
<b>ス</b>	節電モードに移行します。 03 ~ 30 分 ( <b>05 分</b> )
シイ	節電モードをオフにします。

(**太字**は工場出荷時の設定)

\*MF5750/MF5770 のみ。

# 10

## 各種機能の登録／設定

# 付録

# 11

## CHAPTER

本製品の仕様や索引を一覧します。

### 仕様

形式	パーソナルデスクトップ
原稿台	固定 自動原稿給紙装置 30枚またはカールした用紙を含め厚さ8mm以下の重ねた用紙（保証値） 50枚（80g/m <sup>2</sup> ）またはカールした用紙を含め厚さ8mm以下の重ねた用紙（室温15℃～27℃、湿度20%～80%時の参考値）
光導電性材料	有機感光導電性材料
コピー方式	間接静電気転写システム
現像方式	トナー転写システム
定着方式	キヤノン RAPID Fusing System™
解像度	約600 dpi × 600 dpi
階調数	256階調
対応原稿	原稿ガラス台：最大A4サイズ 単票、本、立体物（最大2kg） ADF：最大リーガルサイズ
対応コピー用紙	カセット給紙：64g/m <sup>2</sup> ～128g/m <sup>2</sup> マルチフィーダ：64g/m <sup>2</sup> ～128g/m <sup>2</sup> 普通紙、再生紙、OHPフィルム、封筒、厚紙（最大128g/m <sup>2</sup> ）、はがき、 往復はがき

コピーサイズ	A4 (210mm × 297mm) 自動原稿給紙装置：216mm × 356mm ~ 148mm × 105mm
プリント不能領域	用紙：各端部最大 5mm 封筒：各端部最大 5mm
ウォームアップ時間	約 240 秒 * (温度：20℃、湿度：65%、電源投入時から待受画面が現れるまでの時間) * ウォームアップ時間は本製品を使用する条件と環境によって異なる場合があります。
初回コピー時間	原稿台ガラス：約 15 秒 ADF：約 17 秒 A4 または LTR サイズ、ダイレクト、手動濃度調節、カセット給紙 (節電モードからの復帰直後を除く)
コピー速度	ダイレクト：A4 20 cpm、LTR 21 cpm
倍率	1 : 1 ± 1.0%、1 : 2.000、1 : 1.416、1 : 1.157、1 : 0.865、1 : 0.817、1 : 0.706、1 : 0.500 変倍：0.500-2.000、1%幅
給紙システム	カセット給紙：64g/m <sup>2</sup> の用紙 250 枚 マルチフィーダ：1 枚
コピー部数	1-99
必要電源	100V、50/60Hz
消費電力	約 0.7kw (最大)
外形寸法 (W × D × H)	486mm × 477mm × 442.4mm (給紙トレイを閉じた時) 486mm × 477mm × 508.8mm (給紙トレイを開いた時)
設置スペース (W × D)	486mm × 762mm (カセット取り付け時)
重量	MF5730：約 15.0kg (カートリッジ含む) MF5750：約 15.0kg (カートリッジ含む) MF5770：約 15.0kg (カートリッジ含む)

製品改良のため仕様は予告なく変更する場合があります。  
十分なプリント品質を得るために、キヤノンの推奨する用紙と OHP フィルムのご使用をおすすめします。

市販の用紙には本製品での使用に適さないものがあります。用紙および OHP フィルムについてご不明の点があるときは、お近くのキヤノン販売店またはキヤノンお客様相談センターにご連絡ください。

## 記号

[◀(-)、▶(+)] キー, 1-5

## A

ADF (自動原稿給紙装置), 1-2  
紙つまり, 9-7  
原稿をセットする, 3-4  
原稿経路, 3-5  
容量, 3-5

## O

[OK] キー, 1-5

## U

USB ポート, 1-4

## あ

アラーム オフ, 10-2  
イーサネットポート, 1-4  
移送, 8-9  
一般的なトラブル, 9-19  
イラ-タイムアウト, 10-5  
エラーランプ, 1-5  
延長カバー, 1-4  
オートクリア, 10-5  
オートセッティング, 10-5  
オフライン, 10-2

## か

カートリッジ  
交換する, 8-2, 8-6  
取り扱い, 8-4  
保管, 8-5  
リサイクル, 8-6  
カートリッジのトナー, 8-2  
カートリッジを交換する, 8-2, 8-6  
カートリッジをセットする, 9-9  
外部機器端子, 1-2  
[拡大 / 縮小]  
キー, 1-5  
セットする, 5-2  
[画質]  
キー, 1-6  
調節する, 5-3  
画質  
画像を調節する, 5-3  
プリント品質のトラブル, 9-15  
カスタマーサポート, 1-1  
カセット, 1-2, 2-3  
カバー, 9-9  
カセット, 10-2  
キー オフ, 10-2  
給紙  
ADF, 3-4, 3-5  
原稿台ガラス, 1-3, 3-3  
共通機能設定, 10-2  
[クリア] キー, 1-5  
クリーニング  
ADF エリア, 8-2  
本製品の外側, 8-1  
読み取りエリア, 8-1

## 原稿

給紙トレイ, 1-2  
サイズ, 3-1  
重量, 3-1  
種類, 3-1  
使用可能な, 3-1  
セットする, 3-3  
トラブル, 3-2  
排紙トレイ, 1-2  
プリントする, 4-2  
方向, 2-10  
枚数, 3-1  
読み取り可能な範囲, 3-2  
読み取る, 6-2

ゲソコガ ガスギマス, 9-9

## 原稿台

ガラス, 1-3  
ガラスカバー, 1-3

原稿をセットする, 3-3

ゲソコワ テケン シテダ サイ, 9-8

[コピー]キー, 1-5

コピー仕様設定, 10-4

コピーする, 5-1

トラブル, 9-14  
画質を調節する, 5-3  
使用可能な原稿, 3-1  
濃度を調節する, 5-4  
倍率を設定する, 5-2  
用紙サイズを指定する, 2-8  
用紙の種類を指定する, 2-9

コピー倍率の設定, 5-2

コピー予約, 5-9

困ったときには, 9-1

## さ

再梱包, 8-9

サイズ

原稿, 3-1  
マーク, 3-3

用紙, 2-2

サイズ ケイツ, 10-4

システムエラー, 9-10

システムモニタ, 7-1

使う, 7-1

[システムモニタ]キー, 1-5

ジドカット, 10-4

シャブ 紙, 10-4

重量

原稿, 3-1  
本体, 11-2  
用紙, 2-2

ジ ヽシ シュウヨウ オリヨウ, 10-3

仕様, 11-1

ジョキモード, 10-2

ズーム変倍, 5-3

スキャン

原稿, 6-2  
する前に, 6-1  
トラブル, 9-18  
範囲, 3-2

[スキャン]キー, 1-5

[スタート]キー, 1-5

[ストップ/リセット]キー, 1-5

スライドガイド, 1-2, 3-4

[節電]

キー, 1-5  
設定, 1-8  
復帰, 1-8

セットする  
ADF の原稿, 3-4  
カセットに用紙を, 2-3  
マルチフィーダに封筒を, 2-7  
マルチフィーダに用紙を, 2-6

操作パネル, 1-2, 1-5  
ウツシ シュウリョウ オリョウ, 10-3  
ソート, 5-5  
[ソート /2in1] キー, 1-6

## た

タイマー設定, 10-5  
ヲウバチユウ スキャンスタート マッテイヌ, 9-8  
ツツシ オリョウ, 10-3  
通信中 / メモリランプ, 1-5  
つまった紙を取り除く  
ADF から, 9-7  
本体内部から, 9-1  
定期的クリーニング, 8-1  
定形変倍, 5-2  
メニュー, 10-4  
ディスプレイ, 1-5  
ディスプレイの表示, 9-8  
テンキー, 1-6  
電源ソケット, 1-4  
電話回線端子, 1-2  
トナガ スクナク ナリマタ, 9-11  
トナセブ モド, 10-3  
トラブル  
一般的ない, 9-19  
解決しない, 9-20  
給紙, 9-11  
原稿, 3-2  
コピー, 9-14  
スキャン, 9-18  
プリント, 9-17  
プリント品質, 9-15

トレイ  
排紙, 1-2  
トレガ イハ イデス, 9-10

## な

[濃度] キー, 1-5

## は

排紙エリア  
フェイスアップ, 2-12  
フェイスダウン, 2-11

排紙トレイ, 1-2  
ヒヅケ / ジ コク セット, 10-5  
ヒヅケ / ジ コク タイブ, 10-5  
ヒョウジ ユンガ シツ, 10-4  
ヒョウジ ユン ノウド, 10-4  
ヒョウジ ユン パ イリツ, 10-4  
ヒョウジ ユン プ スウ, 10-4  
[ファクス] キー, 1-5  
フィーダ  
ADF, 1-2  
マルチフィーダ, 1-2

封筒  
セットする, 2-7  
プリント範囲, 2-2  
フェイスアップカバー, 1-4  
普通紙, 2-9  
プリンタ仕様設定, 10-5  
プリンタ データ エラー, 9-9  
プリンタ テンケン シテダ サイ, 9-8  
プリント シュウリョウ オリョウ, 10-3



## プリントする

原稿, 4-2

中止する, 4-3

トラブル, 9-17

範囲, 2-2

プリントする前に, 4-1

プリント品質のトラブル, 9-15

プリント枚数, 8-4

フロントカバー, 1-2

ペーパーガイド

マルチフィーダ, 2-7

方向

原稿, 2-10

用紙, 2-10

本体の設定

メニューを使う, 10-1

## ま

枚数, 原稿, 3-1

待受画面, 1-7

マルチフィーダ, 1-2

封筒をセットする, 2-7

用紙をセットする, 2-6

メニュー

説明, 10-2

[メニュー] キー, 1-5

メモリカ イバ イス, 9-9

メンテナンス

日常のお手入れ, 8-1

## や

用紙

カセット, 1-2

給紙のトラブル, 9-11

サイズ, 2-2

重量, 2-2

種類, 2-2, 2-9, 2-11

使用可能な用紙, 2-1, 2-2

使用できない用紙, 2-1

セットする, 2-3

排紙エリア, 2-10

プリント範囲, 2-2

方向, 2-10

ヨシカ アリセソ, 9-10

用紙が詰まったときには, 9-1

ヨシカ ツリマシタ, 9-10

ヨシ サイズ, 10-2

用紙設定, 10-2

ヨシノ サイズヲチェック, 9-8

読み取り可能な範囲, 3-2

ヨトリ シュウリョウ オリョウ, 10-3



本書は、本文に70%の  
再生紙を使用しています。

## 消耗品のご注文先

販売先

---

電話番号

---

担当部門

---

担当者

---

## サービス担当者 連絡先

販売店

---

電話番号

---

担当部門

---

担当者

---

# Canon

キヤノン株式会社・キヤノン販売株式会社

お客様相談センター  
(全国共通番号)

# 050-555-90024

[受付時間] 〈平日〉9:00~20:00  
〈土日祝祭日〉10:00~17:00  
(1/1~3は休ませていただきます)

※上記番号をご利用いただけない方は 043-211-9333 をご利用ください。  
※IP電話をご利用の場合、プロバイダーのサービスによってつながらない場合があります。  
※受付時間は予告なく変更する場合があります。あらかじめご了承ください。

キヤノン販売株式会社

〒108-8011 東京都港区港南2-16-6