

このたびは、顔認証付きカードリーダー Hi-CARA(以下、本製品といいます。)をご購入いただき誠に有難うございました。本製品のご使用にあたり、取扱説明書(以下、本書といいます。)をよくお読みになり、正しくお使いください。ご使用になる前にこの「安全上のご注意」をよくお読みください。万一の際に備え、本書は大切に保管してください。

■商標・ライセンスについて

本書に記載されている会社名、製品名は、各社の商標または登録商標です。本製品のプログラムには、複数のオープンソースソフトウェアライセンスを使用しております。詳細は製品マニュアルをご確認ください。

■無断転載、記載変更について

本書の著作権はカードサービス株式会社に帰属します。本書の一部あるいは全部をカードサービス株式会社からの事前の許諾を得ることなく転載することは固くお断りします。本書の内容について、将来予告なしに変更することがあります。

■ 1. 安全上のご注意

※必ずお守り下さい

安全にご使用頂く為に、必ずお守りください。この「安全上のご注意」は、本製品を安全に正しくご使用いただき、あなたや他の人々への危害や財産への損害を未然に防止するために守っていただきたい事項を示しています。ご使用前に必ずお読みください。次の表示と図記号の意味をよく理解してから本文をお読みください。



注意(注意・警告を含む)を促す内容を告げるものです。



禁止の行為であることを告げるものです。



行為を強制したり指示する内容を告げるものです。

	警告	この指示を無視して、誤った取扱いをすると、人が死亡または重症を負う可能性が想定される内容を示しています。
	本製品の内部に物を入れない。本製品に金属類や燃えやすいものを差し込んだり落としたりしないでください。	
	本製品は絶対にあけない。本製品内部には、電圧がかかっている部分があり、感電の原因となります。	
	本製品は 13.56MHz 帯の電磁波を発する高周波利用設備です。電波利用が制限されている場所では使用しないでください。高精度な制御や微弱な信号を取り扱う電子機器(補聴器、ペースメーカー、その他医療用電気機器、火災報知器、自動ドア、その他自動制御装置)の近くでは、本端末の電源を切ってください。電子機器が誤動作するなどの影響を与える恐れがあります。	
	本製品および AC アダプタに水をかけたり、水にぬらしたりしないでください。感電や火災の恐れがあります。	
		分解/改造
		本製品に液体(水、ジュース、薬品など)を入れないでください。
		本製品を可燃性、爆発性、引火性のガスなどがある場所で使用しない。火災や爆発の原因となります。
		本製品から煙が出ている、変な臭いがするなどの異常状態のまま使用しない。火災・感電の原因となります。すぐに電源をオフして煙が出なくなるのを確認してお買い上げの販売店またはお問い合わせ先に修理をご依頼ください。
		本製品を分解・改造しない。火災・感電の原因となります。

	注意	この指示を無視して、誤った取扱いをすると、人が傷害を負う可能性が想定される内容および物的損害のみの発生が想定される内容を示しています。
	本製品のうえに物を置いたり、布で覆わない。 ・火災、故障の原因となります	
	雷が鳴り出したら本製品には触れないでください。 ・感電の原因となります。	本製品は次の場所での設置および使用はしない。火災、感電、故障の原因となることがあります。
	本製品のケーブルを持って振り回したりしないでください。 ・事故やけが、故障の原因となります。	・温度が上昇するところ 暖房機器、ボイラーの近くなど
	AC アダプタは、付属の専用品を使用してください。付属の専用品以外を使用すると、電圧や電流容量などの差異によって、本製品が故障する原因となります。	・鉄粉、液体のかかる恐れのあるところ 鉄粉、ほこり、油、薬品、硫化水素(温泉地)など
	付属のUSBケーブル以外は使用しないでください。本製品のコネクタが破損、または変形するおそれがあります。	・湿度の高いところ 浴室、温室、地下室など
		・温度が低いところ 冷凍庫内、クーラーの正面など
		・直接湯気や油煙のあたるところ 熱器具や調理場のそばなど
		・ノイズの発生するところ 調光器、インバータの電気製品など
		・直接日光のあたる場所 ・屋外

■使用上・設置上のご注意

□保管場所について

次の場所には保管しないでください。

屋外、湿気やほこりの多い場所 / 直射日光のあたる場所、高温となる場所/氷点下となる場所(寒冷地で暖房のない場所) / 磁石または磁場の近く / 振動の多い場所/冷暖房器具の近くなど極端に温度、湿度が変化する場所 / 薬品などの有機溶剤を使用する場所

□設置について

次の場所には設置できません。

屋外、湿度の高い場所、ほこりの多い場所、極度の振動、衝撃、落下が懸念される場所、直射日光の当たる場所など。

設置環境により直射日光や照明の当たる角度によっては資格確認に影響を与える可能性があります。

□防水について

本製品は防水機能を有していません。お客様の誤った取り扱いが原因の故障は保証の対象外となります。

濡れた手で取り扱わないでください。

□結露について

本製品を湿度が高いと思われる場所で使用したときなど本製品の内部や外部、レンズ表面に空気中の水蒸気が凝結して水滴が付いたり、表面にくもりが発生したりすることがありますがこの現象は故障ではありません。

結露した状態で使用すると故障の原因となります。もし本製品が結露した場合は電源をオフして外側を柔らかい乾いた布で拭いてから湿気やほこりが少なく温度が安定(10℃~30℃が望ましい)した場所に放置し完全に結露がなくなってからご使用ください。

□耐衝撃について

すべての衝撃に対して保証するものではありません。過度な衝撃を与えた場合は壊れる可能性がありますのでご注意ください。

また、本製品の性能に異常がなくても落下衝撃にて傷などが発生する場合があります。

□非接触ICリーダーライターについて

本製品は総務省の型式指定を受けた誘導式読み書き通信設備が内蔵されています。本製品に内蔵されている誘導式読み書き通信設備に変更を加えることは、電波法令に違反することになり罰せられます。

使用周波数は、13.56MHz 帯になります。他の無線機器が近接しているときは非接触 IC が影響を受けて読めなくなることがあります。非接触 IC カードを読み取る際に金属が近接していると非接触 IC が影響を受けて読めなくなることがあります。

□画面上の輝点、黒点について

本製品の画面に緑、赤、青、白のドット(輝点)が残るまたは点灯しないドット(黒点)が残る場合がありますが、これらのドットが残るのは液晶パネルの特性であり、故障ではありません。

□顔認証カメラと券面認証カメラについて

顔認証カメラと券面認証カメラには手を触れないでください。汚れが付着しますと資格確認に影響が出ることがあります。

汚れた場合は柔らかい乾いた布で拭いてください。

□資格確認端末について

資格確認端末は資格確認端末において満たすべき要件に適合している製品を使用してください。

□日本国外での使用について

本製品は国内での使用はできますが日本国外の法規・規格に適合していません。日本国外での使用はできません。

□個人情報について

本製品は、マイナンバーカードの個人情報を読み取り、資格確認端末に送信します。

本製品自体にはデータを保存する機能はありませんが本製品の盗難や不正使用がないよう注意してください。

□その他

本製品はレーザー利用機器です。

ご注意 --- ここに規定した以外の手順による制御や調整は、危険なレーザー放射の被ばくをもたらします。分解や修理は行わないでください。

クラス1 レーザ製品 JIS C 6802:2014

■ 2. 製品構成(同梱物)

No	名称	数量	備考
1	顔認証付きカードリーダー Hi-CARA	1台	本製品
2	Hi-CARA 専用クレードル	1個	本製品
3	Hi-CARA 専用 AC アダプタ(ケーブル長 3m)	1個	(※1)
4	Hi-CARA 専用 USB ケーブル(ケーブル長 3m)	1本	(※1)
5	Hi-CARA 取扱説明書	1部	本書
6	Hi-CARA 使い方(マイナ受付)	1部	—
7	スパイラルチューブ	1本	(※2)
8	盗難防止ワイヤ	1本	(※2)
9	固定用ジェル	4個	(※2)

※1

保証期間内でも有償となります。交換の際はキャノンオンラインショップよりご購入ください。

※2

この部品は消耗品となります。交換の際はお客様にてご購入していただく部品となります。

3. 各部の名称

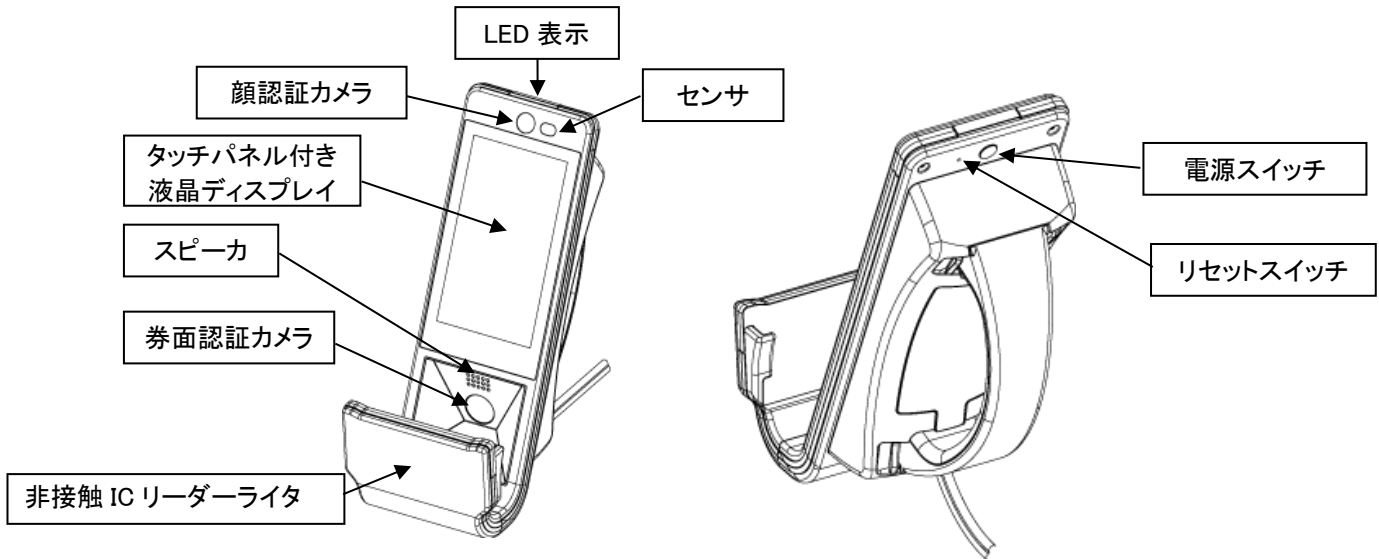

4. 主な仕様

機種名	顔認証付きカードリーダー Hi-CARA
読取可能媒体	マイナンバーカード
表示部	LED表示: 大型LED×1 赤、緑、青の3色で状態を表示 画面表示: 5インチTFTフルカラー液晶ディスプレイ
操作部	静電容量方式タッチパネル
サウンド部	スピーカ(音声ガイダンスなど)
撮像機能(顔認証/券面認証)	カラーCMOSセンサ
インターフェース	USB 2.0 Full Speed インターフェース
セキュリティー機能	カード置き忘れ防止機能(音声ガイダンス、LED表示) のぞき見防止機能(液晶ディスプレイ内蔵)
法的規制	電波法、PSE、レーザ製品(Class1)
電源	付属専用ACアダプタにより供給(AC100V)
外形寸法	幅98mm x 奥行175mm x 高さ239mm
使用環境	動作環境: 0°C~40°C (90%RH以下) 結露なきこと 保存環境: -10°C~60°C (90%RH以下) 結露なきこと

5. 設置方法

ロフィルムをはがす

タッチパネル付き液晶ディスプレイの保護フィルムをはがしてください。
保護フィルムをはがしていない場合、タッチパネル操作が正しく行われません。

ロ本体の接続

配線を行う際は取手と裏蓋を外してください。

本体のUSBポートに付属のHi-CARA専用USBケーブルを接続してください。
本体の電源コネクタに付属のHi-CARA専用ACアダプタを接続してください。
裏蓋と取手を取り付けてください。

・取手の外し方

取手のツメを内側に押さえると取手を外すことができます。

・取手の付け方

取手のツメを本体の溝に押し込んで取手をはめて下さい。

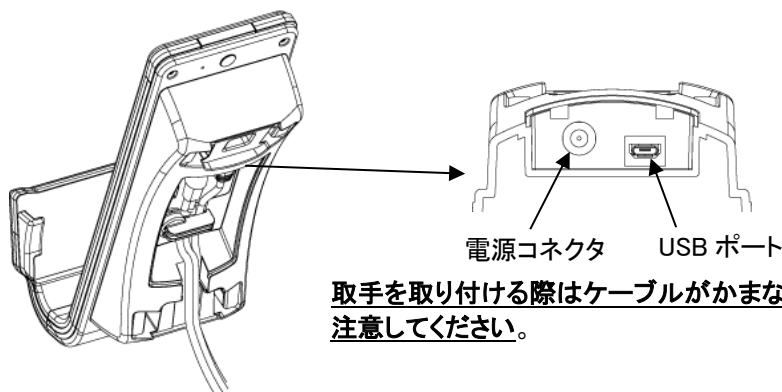

取手を取り付ける際はケーブルがかまないように注意してください。

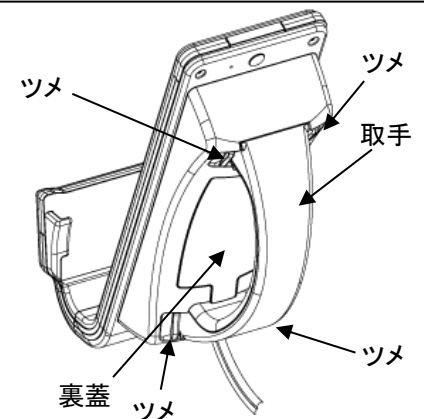

□ケーブルの接続

USB ケーブルは資格認証端末に接続してください。
AC アダプタはコンセントに接続してください。

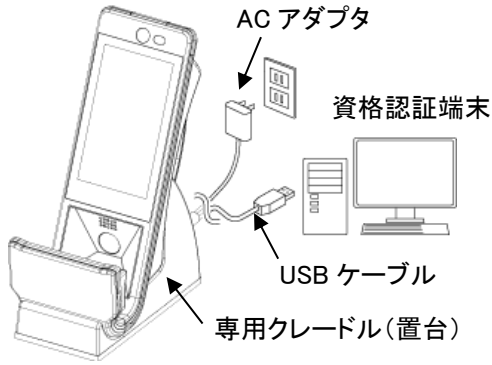

□スパイラルチューブの取り付け

USB ケーブルと AC アダプタのケーブルを下図のように巻き付けてご使用ください。

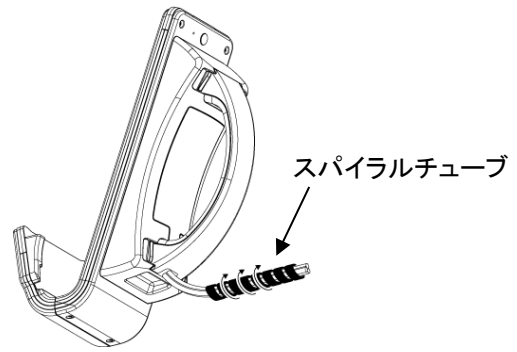

□固定用ジェル

クレードルの裏面四隅に貼りつけてご使用ください。

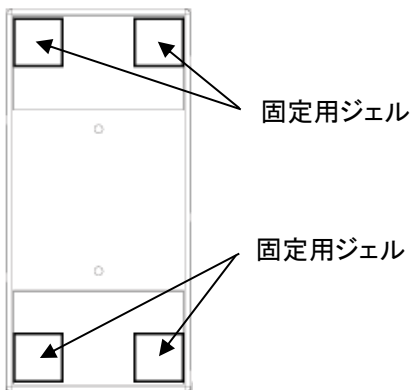

□盗難防止ワイヤ

ワイヤをフックに引っ掛け、ケーブル止めに巻き付けてご使用ください。

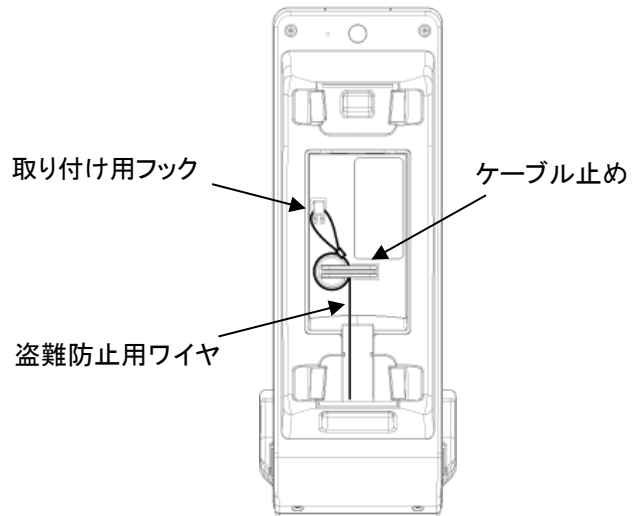

■ 6. 使い方

□電源の入れ方

配線が完了した後に電源スイッチを押すと本体が起動します。
自己診断が実行され起動が完了すると接続待ちの画面が表示されます。

搭載されているソフトウェアのバージョンによっては、画面の表示内容が異なる場合があります。



□電源の切り方

電源スイッチを 3 秒間長押しすると画面メニューが表示されます。
「電源を切る」をタッチすると電源 OFF します。
電源 OFF してから電源ケーブルを抜いてください。

メニュー表示



■使い方について

本製品の使い方についての操作方法は、WEB で公開している製品マニュアルをご確認ください。
PC などの Web ブラウザから、下記 URL にアクセスしてください。

URL : <https://cweb.canon.jp/ht/lineup/hicara/index.html>

顔認証付きカードリーダーセットアップマニュアル	顔認証付きカードリーダーの導入手順、インストール方法を記載しています
顔認証付きカードリーダー操作マニュアル	顔認証付きカードリーダーの操作方法を記載しています

※電源系や LCD の輝度の寿命、エラー防止等の観点から 1 日 1 回、Hi-CARA の電源 ON/OFF を推奨いたします。

■廃棄について

機器および消耗品を廃棄する場合は、各自自治体の廃棄方法に従ってください。

7. 更新処理

□更新処理

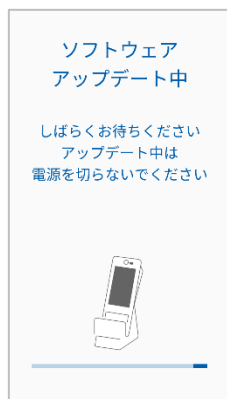

本製品の搭載しているソフトウェアは自動的に更新処理が行われることがあります。

<重要>

ソフトウェア更新実施時は液晶ディスプレイにアップデート中の表示を行います。アップデート中は電源を切らないでください。アップデート中に電源を切ると本製品の故障が発生する可能性があります。アップデート中の電源オフによる故障は有償修理となります。

搭載されているソフトウェアのバージョンによっては、画面の表示内容が異なる場合があります。

8. お手入れについて

■お手入れについて

本製品を高濃度アルコールまたは強い酸性薬品で拭くとクラック(ひび割れ)の原因になります。清掃および消毒には柔らかい布を用いて水または水で 200 倍程度に薄めた中性洗剤や次亜塩素酸水または家庭用塩素系漂白剤(ハイターなど)の希釈液で行う事をおすすめします。

9. 故障かな？

■故障かな？

本製品で故障かな？と思ったときは、製品マニュアル「顔認証付きカードリーダー操作マニュアル」の「自己診断機能による故障時の対応」を参照し本製品の自己診断を行ってください。自己診断により本製品の故障と思われるときは本製品の電源をオフにしお問い合わせ先にご連絡ください。

10. お問い合わせ先

■お問い合わせ窓口

本製品の取扱い方法、故障、修理に関するお問い合わせは、お買い上げの販売店(以下「販売店」といいます。)または以下のお問い合わせ窓口にお問い合わせください。

Hi-CARA ユーザーサポートセンター

電話番号	03-6636-0333
受付時間	9:00~17:30(土・日・祝日・年末年始・弊社が指定する休日を除きます。)電話番号をよくお確かめのうえ、お掛け間違いのないようお願いいたします。お問い合わせの内容・発信者番号は、対応状況の確認と対応品質向上のため録音・記録させていただきます。
E-Mail	hicara-support@canon-mj.co.jp
故障品送付先	〒457-0078 愛知県名古屋市南区塩屋町3丁目9番地 テクノホライゾン株式会社 笠寺工場 Hi-CARA ユーザーサポートセンター 電話番号 03-6636-0333

11. 修理規定

■本製品の交換修理サービス

本製品の交換修理サービス(以下、本サービスといいます。)は、本製品の販売元のキヤノンマーケティングジャパン株式会社(以下、弊社といいます。)が、弊社の販売店(以下、販売店といいます。)から本製品を購入されるか、あるいは別途社会保険診療報酬支払基金を通じて提供を受けたお客様に対して実施する交換修理サービスです。本製品の取扱説明書(以下、取扱説明書といいます。)および製品マニュアル等の注意書きに従った正常な使用状態で対象期間中に万一故障した場合、お客様は本サービスの提供を受けることができます。

※お客様が、本製品をリースまたはレンタルにて第三者から提供を受ける場合、本サービスの提供を受けることはできません。リースまたはレンタルにてご使用されているお客さまは、本製品の修理等について、お客様が購入された先の販売店または取扱説明書記載のお問い合わせ先までご連絡ください。

本サービスは、本製品の特性上、非稼働時間を可能な限り短くすることを目的として、先出しセンドバック交換を採用しております。本製品が故障した場合、お客様は、販売店またはお問い合わせ先に連絡していただきます。

お問い合わせ先にて、本サービスの対象であると判断した場合、本サービスを実施します。

□先出しセンドバック交換について

- ・先出しセンドバック交換とは、本製品の交換修理サービスのことをいいます
- ・本製品の故障発生後、お客様お問い合わせ先に連絡し、弊社にて本サービスの実施が必要と判断した場合、弊社からお客様宛に代替機を先に送付します。その後お客様の方で、故障した本製品(以下、故障機といいます。)を弊社指定の宛先に送付していただきます。
- ・お客様は届いた代替機を梱包箱から取り出し、故障機一式(本体、USBケーブル、ACアダプタを含みます。)を同梱包箱に梱包し、同封されている送付状を用いて別途指定場所まで送付いただきます。
- ・本サービスには、出張による修理、点検は含まれておらず、弊社は当該対応を行いません。

■注意事項

1. お客様がお問い合わせ先に連絡される前に、お客様にて本製品の取扱説明書に記載の自己診断を行うものとなります。
2. お客様がお問い合わせ先に連絡いただいた後、弊社にて本サービス実施の必要性を判断します。
3. 本サービスを実施する場合、代替機との交換修理となるため、お客様が使用されていた故障機は、お客様に返却されません。また、お客様が本製品に貼付したシール、液晶保護シート類等の返却、及び代替機への再貼付等もお受けいたしかねます。
4. 故障した本製品を送付いただく場合は、本体が箱の中で動かないよう、梱包箱に内包されている緩衝材を利用して、しっかり梱包してください。
5. お客様が故障した本製品を送付しない場合、弊社は催告のうえで本サービスの提供を終了します。その場合、お客様は弊社所定の交換修理代金を支払うものとなります。

■対象期間

1. 本サービスの対象期間(以下、対象期間といいます。)は、お客様が本製品を購入された月の1日から5年間とします。
2. なお令和3年6月1日から9月30日までに納品された製品は令和3年10月1日から対象期間開始日とします。

■本サービス料金

1. 本サービスの料金は、あらかじめ本製品の購入金額に含まれるものとなります。なお、故障機一式の送料については、お客様にてご負担いただきます。
2. 交換修理適用除外項目に該当する場合、別途お客様にて交換修理費用をご負担いただくこととなります。
3. その他本製品のサービスパーツ等についてはキヤノンオンラインショップにて販売いたします。
4. 理由の如何を問わず、弊社はおお客様に対して、受領済の本サービスの料金の全部又は一部を返金しないものとなります。

■適用除外

対象期間内であっても、次の場合は本サービスの適用外とし、交換修理を受ける場合には別途有償となります。

- 取扱説明書(本書)、製品マニュアルに従った正しい使用がされなかった場合
- 弊社またはカードサービス株式会社以外の者が分解、改造、修理など行った場合
- 使用上、取り扱い上の過失または事故による故障や損傷の場合
- 異常電圧、指定外の電圧による故障や損傷の場合
- 本製品の付属品以外のACアダプタ、USBケーブル、延長ケーブル、USBハブを使用したことによる故障
- 本製品を指定外の機器と接続されたことによる故障や損傷の場合
- 落下、水濡れ、湿気などの痕跡がある場合
- 自然災害(地震、風水害、落雷など)の天災地変等の不可抗力ならびに火災、塩害、による故障や損傷の場合
- お客様の使用環境、管理方法に起因して生じた故障、損傷の場合(錆、カビ、虫の侵入などによる故障など)
- 消耗品の故障の場合
- お客様の故意または過失、誤用、その他異常な条件下での使用による故障や損傷の場合
- 本製品を国外に持ち出したことに起因する故障。

- その他弊社が有償交換修理と判断した場合

■免責事項

1. 本サービスは、本製品の品質または性能を保証するものではありません。
2. お客様が本製品または代替機を第三者に転売等した場合、その時点で本サービスは終了となります。転売先の第三者は、弊社の事前承諾なく、本サービスの提供を受けることはできないものとします。
3. 弊社は次の事項に起因してお客様に生じた損害についてその責任を一切負いません。
 - 本サービスの適用除外に起因した損害
 - 本製品の使用により生じた付随的な損害(事業利益の損失、事業の中断、記録内容の変化、消失など)
 - 弊社が関与しない機器やソフトウェアと本製品とを組み合わせ使用し、誤動作やハングアップなどが起きた場合、また、そのことにより生じた損害
4. お客様が本規定に違反したことにより起因してお客様に生じた損害について、弊社の故意又は重過失による場合を除き、弊社は本サービスに関してお客様に生じた損害について責任を負いません。弊社が責任を負う場合でも、弊社は、お客様の損害のうち、直接の結果として現実に生じた通常損害に限り、本製品の販売金額相当額を上限として責任を負います。

■再委託

弊社は、本サービスの全部または一部を第三者に再委託することができるものとします。

■機密情報の取扱い

本サービスの提供に際し、弊社又は再委託先は、機密保持を要するお客様の固有の情報(以下機密情報といいます。)を必要としません。お客様は、弊社又は再委託先に対して、機密情報を開示してはならないものとします。

■個人情報の取扱い

弊社は、お客様のご意志によりご提供いただいたお客様の個人情報を、次の通り取扱います。

1. お客様の個人情報を、次の目的のためにのみ利用します。
 - 本サービスを提供するため
 - 弊社が本製品・本サービスを紹介・提供するため、またはこれらに関するお問い合わせ等に対応するため
 - 弊社ならびに本製品・本サービスに対するご意見やご感想のご提供をお願いするため
 - その他別途お客様に同意していただいた目的に利用するためなお、個人情報をご提供いただけない場合には、上記のご対応が出来ないことがございますのであらかじめご了承下さい。
2. 弊社は、お客様からお預かりした個人情報を適切な安全対策のもと管理し、漏えい等の防止に努めます。
3. 弊社は、以下の場合を除き、お客様の同意なく、第三者に開示・提供いたしません。
 - 法令に基づく場合
 - 上記利用目的を実施するために、弊社の再委託先へ委託する必要がある場合
 - 上記利用目的の範囲内で利用するために、ご提供いただいた個人情報の全ての項目について、弊社に代わってお客様に本製品を販売した販売店あるいは再委託先に、書面もしくは電子媒体で提供する場合なお、お客様を特定または識別することができないよう加工した上で、統計的なデータとして利用する場合があります。
※お客様の個人情報の照会・訂正・削除等に関するお問い合わせは、下記までお願いします。

□個人情報に関するお問い合わせ先

Hi-CARA ユーザーサポートセンター

電話番号	03-6636-0333
受付時間	9:00～17:30(土・日・祝日・年末年始・弊社が指定する休日を除きます。) 電話番号をよくお確かめのうえ、お掛け間違いのないようお願いいたします。お問い合わせの内容・発信者番号は、対応状況の確認と対応品質向上のため録音・記録させていただいております。
個人情報保護管理元	キヤノンマーケティングジャパン株式会社 エッジデバイスソリューション企画部／部長

■本規定の変更

弊社は法令・諸規則の制定・改正、監督官庁の指導等があった場合、その他弊社が必要と判断した場合は、本規定を変更することができるものとします。弊社は、本規定の変更を行う場合、変更内容およびその効力発生日を原則として当該効力発生日の 30 日以上前に、別途弊社指定のウェブサイトへの掲載、その他適宜の方法でお客様に通知するものとします。

■本サービスの停止

弊社は、お客様が本規定の定め違反していることが判明した場合、何らの通知催告なく、直ちにお客様に対する本サービスの提供を停止することができるものとします。

■本サービスの終了

弊社は、都合により本サービスの全部または一部を一時的または永続的に終了することがあります。この場合、弊社は、相当期間前にその旨をお客様に通知するものとします。なお、弊社は、本サービスの終了に関して、お客様に対して何らの責任(本サー

ビス料金の返金、損害の賠償、代替措置の提供を含むがこれらに限定されない)も負わないものとします。

■禁止事項

お客様は、次の各号に定める行為、またはその恐れがある行為を行なってはならないものとします。

- 本規定、取扱説明書で定める範囲を超えて、本サービスを利用し、利用させる行為
- お客様がお問い合わせ先に交換修理依頼をした際、問い合わせ先に虚偽の情報を伝え、交換対象の本製品を入手する行為、その入手した本製品を第三者に転売する行為
- 交換対象の本製品を入手後、速やかにお客様所有の故障した本製品を故障機送付先に送付しない場合(弊社、販売店、再委託先または製造元からの送付の要請があったにもかかわらず、これに応じない場合もこれに含む。)
- 弊社、販売店、再委託先、製造元の著作権、商標権、特許権等の知的財産権、肖像権、プライバシー、その他あらゆる権利を侵害する行為
- 前各号のほか、法令・本約款または公序良俗に違反する行為および当該違反を誘引する行為、本サービスの提供または運営を妨害する行為、当社または第三者の信用を毀損する行為、その他当社または第三者に不利益を与える行為

■弊社からの解約・解除

1. 弊社は、お客様が次の各号のいずれかに該当した場合、本規定に別段の定めがある場合を除き、何らの通知催告なく本規定に関する契約の全部または一部を終了することができるものとします。
 - お客様が上記「■禁止事項」に該当する行為を行った場合
 - お客様が振出、裏書もしくは引き受けた手形または小切手が不渡りとなった場合、あるいはお客様につき破産、民事再生手続、会社更生、特別清算等の申立てがあった場合、ないしはお客様が差押、仮差押、仮処分、競売、公租公課の滞納処分を受けた場合、その他お客様に本サービスを提供することが適切ではないと判断される相当の事由が生じた場合
 - 前各号のほか、お客様が本約款の定め違反し、当社より相当の期限を付してこれを改めるよう催告を受けたにもかかわらず改めなかった場合
 - お客様が暴力団、暴力団員、暴力団関係者、総会屋その他の反社会的勢力(以下「反社会的勢力」といいます)である場合、あるいはお客様が反社会的勢力に対し、出資、貸付、資金もしくは役務提供等している場合、ないしはお客様が反社会的勢力と交際等している場合
2. 前項のほか、弊社は、60日以上前にお客様に通知することにより、本規定に関する契約の全部または一部を解約することができるものとします。

■準拠法・管轄裁判所

本規定の準拠法は日本法とします。また、本規定に関連する紛争については、東京地方裁判所を第一審の専属的合意管轄裁判所とします。

本製品の製造元:カードサービス株式会社

本製品の販売元:キヤノンマーケティングジャパン株式会社